



*Е. Васильева*

---

# **ЕВРОРЕМОНТ**

## **от А до Я**

*Как сделать свой дом  
красивым, удобным, безопасным  
и долговечным*

ИЗДАТЕЛЬСКИЙ ДОМ

РИПОЛ  
КЛАССИК

Москва 2003

ББК 37.248

В19

Васильева Е. А.,  
В19 Евроремонт от А до Я.— М.: РИПОЛ КЛАССИК,  
2003.— 192 с.: ил.— (Домашние советы).

ISBN 5-7905-1551-7

Чтобы наши дома были долговечны, удобны, безопасны и красивы, за ними нужен систематический уход и ремонт, их внутреннее пространство должно быть грамотно организовано, интерьер оформлен в соответствии с основными правилами дизайна жилых помещений.

Цель этой книги — оказать помощь в планировании и выполнении различных видов ремонта своими силами, в руководстве ремонтными работами, проводимыми с привлечением профессионалов, в создании индивидуального жилого интерьера. Дается описание ремонтных работ и способов их выполнения, рассказывается о необходимых материалах и инструментах, приспособлениях.

Книга рассчитана на широкий круг читателей, планирующих ремонт и желающих создать индивидуальный жилой интерьер, с максимальной точностью реализовать свои идеи и мечты по обустройству домашнего очага.

**ББК 37.248**

ISBN 5-7905-1551-7

© Издательский дом  
«РИПОЛ КЛАССИК», 2003

## Введение

Дом — это самая интимная часть человеческой жизни, место, где каждый из нас живет: спит, готовит и принимает пищу, отдыхает и т. п. В отличие от офисов, магазинов, театров, школ, чье назначение и ограниченные функции определяют интерьер и планировку помещений, пространство жилого помещения должно предоставлять человеку возможность для различной деятельности. Именно это требование и является исходным принципом при проектировании и обустройстве жилых домов; их архитектурно-строительные особенности соответствуют образу жизни большинства людей, а интерьер сугубо индивидуален.

Чтобы в доме было удобно и приятно жить, он должен предельно точно и полно выполнять свои функции в каждой из сфер жизнедеятельности человека. В нем должны быть оборудованы следующие зоны:

- сна и дневного отдыха для каждого члена семьи (в малогабаритных, однокомнатных квартирах эта зона может располагаться внутри зоны отдыха семьи и быть оборудована, например, трансформируемой мебелью (диван-кровать или кресло-кровать);
- личной гигиены (ванная и туалет со всем необходимым оборудованием: унитазом, умывальником, ванной, душевой кабиной);
- хранения платья и белья;
- одевания и хранения повседневной верхней одежды и обуви;
- отдыха, общения всех членов семьи, приема гостей;
- индивидуальных занятий (профессиональных, учебных, любительских) и размещения личных вещей (кабинет, мастерская, детская комната);
- обеденная для всей семьи (столовая или кухня-столовая);
- приготовления пищи, хранения продуктов, размещения и мытья посуды (кухня);
- размещения вещей для бытового и хозяйственного обслуживания квартиры и всех членов семьи;
- хранения несезонной одежды и редко используемых вещей.

Для того чтобы жилище отвечало всем представленным требованиям, то есть было функциональным, необходимо тщательно продумать его планировку, по возможности разумно организовать жилое пространство и наладить его эффективное обслуживание. Скажем, для некоторых домашних занятий эпизодически могут использоваться зоны другого назначения. Правильно подобранные тип, количество и габариты мебели могут значительно сократить площадь стационарной зоны жилого помещения (места, постоянно занимаемой мебелью, оборудованием) и увеличить зоны личного пользования.

Нередко люди делают ремонт в квартире только потому, что решили провести перепланировку. В квартирах малой площади обычно убирают часть внутренних перегородок, объединяя две-три комнаты в одну большую. Порой же разделяют большое помещение на две комнаты меньшей площади. В большинстве случаев подобные преобразования оправданны, значительно улучшают условия жизни владельцев, так как помогают решить ряд проблем, связанных, к примеру, с изменениями состава семьи,

Но результаты не всегда положительны. Неудача угрожает каждому, кто, планируя серьезные преобразования, не учитывает пропорции помещения. Это не означает, что от перепланировки следует отказаться. Необходимо лишь кое-что в восприятии пространства комнаты подкорректировать, сместив, к примеру, акцент с размеров и пропорций комнаты на детали ее отделки, мебель (внимание к ним привлечет яркий цвет, необычная форма). Другой способ — сохранить деление на зоны внутри большого помещения, используя для этого иные средства (подиум, потолочная балка, фигурный потолок, различное цветовое решение интерьера, использование напольного покрытия разной фактуры и цвета). Ваше жилище — это не просто жилая площадь, ограниченная стенами, полом и потолком, а пространство, постоянно меняющееся, динамичное. Атмосфера помещения меняется в зависимости от времени суток, сезона, погоды, потому что его интерьер связан с внешним миром. Вид из окна и двери, с балкона и террасы столь же важен для дома, как и его внутреннее убранство (мебель, ковры, обои на стенах).

Ремонт и отделка квартиры открывают бесконечные просторы для тех, кто смел, мыслит творчески и желает придать личному пространству (дому, отдельной комнате, квартире) неповторимые выразительные черты. Если же вы неопытны в этом вопросе, то выбирайте самый безопасный путь. Начните с нейтрального фона (белого потолка и стен, обычного пола), экспериментируйте с освещением, цветом в отделке, преобразовывайте то, что для вас легче всего изменить, не забывая об экономичности и целесообразности реформ.

## Глава 1. Обучаемся планированию, или Ремонт без проблем

Любое, даже наилучшим образом организованное, оформленное пространство рано или поздно перестает быть идеальным. Проходит какое-то время, и мы понимаем, что окружение (интерьер), которое когда-то полностью удовлетворяло наши потребности, утратило ряд достоинств и уже не соответствует самым элементарным требованиям.

Изменяются состав и численность семьи, статус каждого ее члена, работа, социальное и материальное положение. Все эти события, перемены в какой-то степени трансформируют наше мировоззрение, вкусы, симпатии, а также чувство пространства. Дом оказался вдруг слишком тесным, скучным, неудобным, чужим, интерьер комнат раздражает, а пребывание в своей собственной квартире больше не радует вас, а, напротив, тяготит?

В такие критические моменты совершенно четко понимаешь, что нуждаешься в срочной смене обстановки. Спонтанно возникает желание переехать в новую квартиру, сменить место жительства. Но не всякий имеет возможность переезжать и обустроить новую квартиру каждые два-три года. Это нереально, а порой и неправильно, поэтому, поразмыслив, понимаешь, что можно провести определенные изменения в том доме, которым владеешь, сделать его удобным для проживания каждого члена семьи, полноценным с эстетической точки зрения. Истершееся ковровое покрытие в прихожей, потускневшая и пожелтевшая краска на окнах, потерявший актуальность рисунок обоев, проблемы в системе водоснабжения и т. п., как правило, ускоряют ход дела, и вот решение уже принято — пора делать ремонт.

Обратите внимание, что перемены любого рода, будь то новая отделка стен или капитальная реорганизация жилого пространства с перепланировкой и заменой коммуникаций, мы называем ремонтом. И дело здесь, быть может, не в незнании истинного значения

самого слова (заимствованное из французского слово «ремонт» имеет значение «починка, поправка, преимущественно зданий»), а в ассоциациях. Жилищные неудобства, грязь, расходы, а также психологический дискомфорт, а нередко и стресс — зачастую именно такие воспоминания оставляет в нашем сознании однажды пережитый ремонт. Подобные явления, увы, становятся спутниками тех перемен (масштабных или незначительных) в жилом пространстве, которые призваны улучшить качество нашей жизни.

Эта глава даст вам возможность представить себе, что и как можно изменить в структуре дома, какими средствами трансформации жилого пространства можно добиться желаемого комфорта и удобства. Идея преобразования пространства так и останется мечтой, если вы не продумаете обстоятельно пути ее реализации. Именно эта проблема — поэтапное планирование ремонта — рассматривается в ряде разделов главы.

Запланировав основательную пространственную реорганизацию, вы, естественно, будете вынуждены обратиться за помощью к профессионалам. Чтобы общение с ними стало приятным для обеих сторон актом сотрудничества, принесло долгожданные плоды, вы должны иметь представление о возможностях вашего дома и своих собственных (финансовых, организационных), предвидеть то, какие проблемы могут возникнуть на пути к поставленной цели.

Иначе говоря, одного желания перемен недостаточно, вы должны быть готовы к решительным действиям, владеть всей необходимой информацией и реально оценивать обстановку. Если же к значительным изменениям структуры своего жилища вы по каким-либо причинам еще не готовы, не отчаивайтесь, помните, что есть множество других способов совершенствования жилого пространства, которые доставят вам немало радости и удовлетворения.

## **Изучите достоинства и недостатки своего дома**

Структура любого дома предоставляет его жильцам возможности для перемен. Естественно, у того человека, который живет в коттедже, доме, построенном по индивидуальному проекту, их больше (например, есть возможность пристроить одну-две комнаты, оранжерею, надстроить еще один этаж).

Большинство городских жителей живут в многоэтажных домах с типовыми квартирами, архитектурно-строительное решение которых разрабатывается без учета специфических потребностей каждой отдельной семьи. Так как зачастую заранее неизвестно, какие именно семьи поселятся в тех или иных квартирах, то при создании проекта ориентируются на единство экономических,

социальных и других установок, характерные черты образа жизни и быта семей. Единственное различие, которое принимается во внимание проектировщиками, — демографический тип семьи (или количество членов семьи), исходя из которого двухкомнатные квартиры рассчитаны на семью из 3 человек, трехкомнатные — на семью из 4 человек и т. д.

Таким образом, в многократно тиражируемых городских квартирах обеспечивается лишь определенный уровень комфортабельности, или так называемый жилищный стандарт. Но и в пространстве, ограниченном четырьмя стенами, при желании можно отыскать неожиданные решения. Нужно только знать, чего конкретно вы хотите добиться, где следует искать возможности для перемен.

Мы не случайно коснулись этой темы. Дело в том, что, живя в однажды организованном и оформленном жилom пространстве, мы очень скоро привыкаем к существующему положению вещей и практически перестаем замечать мелкие его недостатки, неудобства. Лишь когда подобные мелочи, накапливаясь, начинают вызывать недовольство и перерастают в проблему, мы уделяем их решению определенное внимание.

Увы, но описанная последовательность действий редко дает положительный результат: трудно найти рациональное решение, когда раздражен и торопишься избавиться от чувства дискомфорта. Негативные эмоции, сильные переживания станут помехой, поэтому правильнее сначала успокоиться, а затем уже приступить к поиску возможностей для перемен. Начиная планирование своих дальнейших действий с рассудительной, холодной оценки состояния своего дома.

Прежде всего вы должны взглянуть на свое жилище со стороны, глазами постороннего. Этот прием позволит вам определить, что есть в доме хорошего (это следует оставить без изменений), а что вызывает недовольство и нуждается в трансформации. Постарайтесь определить, насколько назначение каждой из комнат соответствует вашему образу жизни, что именно не соответствует больше вашим потребностям, а потому нуждается в переделке, замене.

Как произвести оценку своего дома? Представьте, что вы пришли в дом, который продается. Возможно, вы купите его, но предварительно должны составить объективную картину его состояния, то есть список достоинств и недостатков. Начните от входной двери, критически осмотрите каждое из помещений, определите его характер, оцените качество отделки. Уверены, что вы обязательно заинтересуетесь работой систем отопления, водоснабжения, канализации, спросите о наличии телефона, удобной кладовой, ознакомитесь с общей планировкой.

Следующий шаг — определить, что именно нуждается в переменах. Для этого вы должны руководствоваться не только собственными ощущениями, желательно узнать мнение **всех** домочадцев о том, как им живется, что их устраивает, а что беспокоит.

Идеальным было бы составить своего рода анкету и предложить ответить на ее вопросы всем членам семьи. Возможно, вы включите в нее предлагаемые нами вопросы.

— Что вас нервирует в вашей квартире (доме)?

— Чем вы гордитесь, что нравится?

— Есть ли в доме тесные комнаты, узкие коридоры, в которых жильцы постоянно сталкиваются друг с другом, для пользования которыми вы были вынуждены установить очередность?

— Свободно ли вы передвигаетесь по дому? Удобны ли конструкции лестниц, ступеней, дверей?

— Всеми ли дверьми (внутренними и внешними) одинаково часто пользуется ваша семья?

— Вынуждены ли вы совершать долгое «путешествие» между смежными по назначению функциональными зонами, например между гостиной и кухней, столовой и кухней, ванной и спальней?

— Есть ли в квартире такие места, где постоянно царит беспорядок, несмотря на ваши усилия его устранить?

— Всем ли необходимым вещам, полезному оборудованию достаточно в доме места? Удобно ли организовано в доме хранение вещей?

— Все ли члены семьи довольны своими комнатами? Нет ли противоречий между назначением того или иного помещения и запросами обитателей дома?

— Можете ли вы четко определить назначение каждого из помещений дома?

— Есть ли комнаты, которые используются не по назначению?

— Есть ли комнаты, которые пустуют, которыми никто не пользуется?

— В какой комнате вам удобнее всего работать, заниматься любимым делом, делать уроки?

— В какой комнате вы чувствуете себя комфортнее, спокойнее всего и почему?

— Ваш дом удобен для гостей?

— В какой комнате любит собираться **ваша** семья?

— Какая комната нравится большинству ваших друзей, родственников?

— Ощущаете ли вы недостаток естественного освещения?

— Достаточно ли светильников в вашем доме, довольны ли вы их размещением?

— Удовлетворяет ли ваши потребности количество розеток в каждой из комнат?



— Можете ли вы с уверенностью сказать, что напольные, стеновые, потолочные покрытия в проблемных зонах (ванная комната, кухня, детская, прихожая, лестница) практичны и не требуют замены или ремонта?

— Часто ли шум, доносящийся из соседней комнаты или извне (с улицы), беспокоит вас, будит, мешает работать?

— Тепло ли в вашем доме зимой, прохладно ли летом?

— Часто ли вы сталкиваетесь с проблемами в работе тех или иных коммуникаций (отопления, водоснабжения, вентиляции, канализации, связи и т. п.)?

— Безопасно ли и удобно в вашем доме детям, старикам, членам семьи с ограниченными возможностями?

— Были ли случаи проникновения в дом воров?

Какие изменения вы произведете? Устранению каких неполадок следует уделить большее внимание? На начальном этапе оценки состояния дома не думайте об этом, не отказывайтесь от преобразований только потому, что они слишком дороги. Возможно, к тому моменту, когда настанет время реальных действий, вы найдете менее сложный и дорогостоящий способ реализации своего плана.

Представьте только, каким должно быть идеально спланированное и обустроенное жилище, в котором ваша семья будет чувствовать себя комфортно, удобно, и отметьте те моменты, которые в настоящее время вам мешают.

## Определяем категорию перемен

На следующем этапе планирования от оценки своей квартиры (дома) переходите к определению уровня и объема необходимых перемен. Начать можете с составления списка тех изменений, в которых нуждается та или иная комната. Включайте в него как конкретные («смеситель в ванной комнате нужно сменить», «напольное покрытие в прихожей нуждается в ремонте», «розетки в гостиной расположены неудобные, «грязные обои в спальне»), так и более общие замечания («некуда складывать на хранение обувь», «в детской слишком тесно и мрачно», «хорошо, что в кухне есть балкон»). Позднее на основе этих замечаний вы наметите план конкретных действий.

Проанализируйте свои замечания, обратите внимание, проблемы какого рода беспокоят вас и ваших домашних больше всего (им отведено значительное место в вашем списке). Например, большинство замечаний касается работы отопительной системы, системы водоснабжения или связано с тем, что планировка квартиры предоставляет слишком мало места для совместного вре-

мяпрепровождения членов семьи, гостей, друзей. Возможно, и вы найдете в своих ответах подобную закономерность.

Если отделка того или иного помещения устарела, загрязнена, пришла в негодность, смените ее на новую, модную, более совершенную и стильную. Если недовольство вызывает плохая организация пространства, то стоит подумать о перепланировке квартиры. Если работа одной или нескольких коммуникационных систем дома оставляет желать лучшего, следует их заменить. Когда же проблемы разнообразны, затрагивают и коммуникации, и планировку дома, и искусственное освещение комнат, тогда вам предстоит решить, какими из них заняться в первую очередь, а какие отложить на более позднее время.

Те перемены, которые можно произвести в доме, специалисты разделили на несколько категорий, различающихся сложностью выполнения работ, степенью воздействия на структуру дома и вашим финансовым положением. Практика покажет, к какой именно категории относятся запланированные вами преобразования, но куда более важно научиться понимать, как изменит характер, настроение, внешний облик вашего дома каждый вид улучшений. Вы можете окрасить стены, оклеить их обоями, покрыть декоративной штукатуркой или облицевать керамической плиткой. Казалось бы, это очень просто: выберите то, что нравится, или то, что в состоянии приобрести или выполнить своими руками. Однако позже может оказаться, что ваши любимые картины не видны на фоне красивых обоев, стиль и дизайн мебели не соответствует грубоватой фактуре оштукатуренных стен и т. д.

## **Смена отделки**

Новая отделка — это самый поверхностный уровень перемен, но не менее значимый и важный для создания уюта и комфорта в вашем доме. Меняя напольное покрытие и переклеивая обои, вы не затрагиваете планировку квартиры, распределение функциональных зон, назначение комнат. Зато в ваших силах таким образом изменить к лучшему атмосферу комнат, сделать их светлыми, радостными, зрительно скорректировать их пропорции и размеры, выделить при помощи цвета, фактуры или рисунка наиболее выигрышные стороны жилища.

Приемы отделки, отделочные материалы определяют в основном зрительное восприятие пространства, создают общий цветовой колорит, а следовательно, и характер интерьера. От декоративных качеств отделки зависит восприятие остальных элементов интерьера. Именно отделка позволяет удачно использовать естественный свет, вид из окна, подчеркнуть достоинства планировки и скрыть ее недостатки.

Чтобы сменить отделку, вам придется заняться подбором материалов (но цвету, фактуре, рисунку), качество которых гарантирует длительный срок службы, безопасность. Новая отделка может касаться стеновых, потолочных и напольных покрытий, расстановки мебели, количественного, качественного состава и расположения светильников. Изменения, которые проводятся в рамках этой категории **перемен**, связаны с несколько меньшими затратами труда, времени, материалов и денежных средств, чем капитальный ремонт.

Смена отделки — идеальный способ придать интерьеру черты индивидуальности, стильности, оформить жилье по последнему слову моды, с учетом достижений современных технологий. Особенно удобен он для тех, кто арендует жилье, только что приобрел квартиру, но не уверен, что проживет в ней достаточно долго, чьи средства на данный момент ограничены. Стоимость отделочных материалов и штукатурных, малярных, облицовочных работ, по сравнению с затратами на приобретение новой мебели, кухонного и сантехнического оборудования, невелика. К тому же оборудование, мебель, шторы, гардины, ковры, светильники, картины могут быть с таким же успехом использованы при благоустройстве нового места жительства.

Обязательно следуйте нашему совету, тщательно проанализируйте состояние квартиры перед началом ремонта. Если проблемы более серьезные, например основательно повреждена система отопления, то решить нужно сначала их, в противном случае новая отделка не принесет вам ожидаемого комфорта и уюта, обернется потерей времени и денег.

## **Мелкий ремонт**

Свой дом или квартиру старайтесь по мере сил и возможностей поддерживать в хорошем состоянии. Своевременное устранение мелких неполадок, **небольших** дефектов спасет ваше жилище от постепенного разрушения, а вас — от существенных затрат на капитальный ремонт.

Здания испытывают на себе воздействие ряда факторов: усадка почвы, грунтовые воды, коррозия несущих конструкций, не говоря уже об атмосферных осадках, резких колебаниях температуры и влажности, а в ряде районов это еще и сложные сейсмические условия.

Чем старше здание, тем внимательнее следует относиться к любым подозрительным симптомам. Первоочередная ваша задача — незамедлительно устранять изъяны в конструкции здания, работе систем жизнеобеспечения. В большинстве случаев вам потребуется помощь или консультация профессионалов, как можно

скорее вызывайте специалиста для определения характера неполадок и способов их устранения.

Признаки грядущей аварии, существенной поломки не всегда видимы и легко различимы, поэтому реагировать соответствующим образом вы должны на любые подозрительные, тревожащие вас изменения. Трещины в штукатурке, запах плесени или нечистот, протечки, шаткие полы указывают на неполадки.

Серьезные изменения, произошедшие в конструкции или коммуникациях дома, потребуют капитального ремонта. Вы можете воспользоваться этим случаем и провести в квартире (доме) ряд преобразований с целью улучшения качества жизни в ней.

## **Реорганизация**

Это один из наиболее доступных способов изменения пространственной организации дома, при котором вам не придется ни рушить стены, ни переносить дверные и оконные проемы. Суть реорганизации заключается в перераспределении назначения комнат, соответственно, и в перестановке мебели, переоборудовании некоторых помещений. Удивительно, но достаточно часто при изменении этого типа высвобождается значительная часть жилой площади.

Даже в типовых квартирах, где для каждой функциональной зоны (нескольких смежных зон) отводится определенное помещение, имеются возможности для реорганизации. Кто, когда и почему, например, решил, что самая большая спальня в квартире должна принадлежать родителям? Быть может, в вашей семье в ней поселятся дети (им необходим простор для игр и занятий), и все (и родители, и дети) от этого только выиграют.

Если в процессе реорганизации не требуется переносить коммуникации, то это один из самых простых и экономичных способов изменения интерьера. В многоэтажных домах такие помещения, как кухня, ванная, туалет, располагаются друг над другом. При строительстве это значительно упрощает прокладку коммуникаций, а при переносе ванной в другой конец квартиры во время реорганизации повлечет за собой непростые работы по прокладке новых коммуникаций. Быть может, вам придется заколотить одну дверь, прорубить новый дверной проем, но все это пустяки по сравнению с тем, насколько вы облегчите свою жизнь.

Создание гармоничного, функционального, комфортабельного жилого пространства связано не только с распределением комнат по назначению, но также с организацией систем хранения. То, как и где хранятся различные вещи в вашей квартире, существенным образом влияет на ведение хозяйства. Более того, шкафы, стеллажи и кладовые продуманной, удобной конструкции,

обеспечивающие быстрый доступ к любым хранящимся в них предметам, расположенные на площадях, которые традиционно пустуют, не заняты ни одной из функциональных зон (под лестницами, в нишах и т. п.), экономят много места.

### **Замена коммуникаций**

Коммуникации — это те системы, которые обслуживают дом и делают его комфортным, удобным, обеспечивают надлежащий уровень жизни всех жильцов. К ним относятся отопление, электроснабжение, канализация, вентиляция, водоснабжение, линии связи. Сегодня нам трудно представить, что еще совсем недавно наши дома отапливались печами на дровах или угле, освещались газовыми светильниками, а то и вовсе свечами и т. п.

Неисправности и повреждения в работе коммуникаций нарушают ритм вашей жизни, раздражают, влекут за собой массу неудобств, а серьезные нарушения представляют реальную угрозу для жизни. Обычно замену одной или нескольких систем проводят параллельно с другими крупномасштабными внутренними преобразованиями, например заодно с перепланировкой или капитальным ремонтом. Работы по реорганизации коммуникаций следует проводить в самом начале переустройства, они также различаются по степени сложности и стоимости, в большинстве случаев для их реализации необходима помощь специалистов. Сбой в работе той или иной системы должен быть срочно устранен, потому замена коммуникаций может послужить поводом для ремонта квартиры.

### **Изменение планировочной организации жилого пространства (перепланировка)**

Перепланировка — это изменения, затрагивающие внутреннюю структуру жилого пространства: количество комнат, их взаиморасположение, размеры, пространственную связь помещений. Перепланировка относится к категории фундаментальных средств формирования интерьера, быть может, поэтому перспектива изменений такой сложности пугает или, по крайней мере, настораживает большинство людей. За улучшение качества пространства ратуем все мы, но вот перенести стены, возвести перегородки, разделить пространство на уровни, задействовать пустующие помещения (подсобные, нежилые, например чердак или подвал) и заново оборудовать и отделать их в соответствии со строительными нормами для жилых зданий рискнет далеко не каждый.

Впрочем, нелишним будет заметить, что изменения планировочной организации существенно разнятся по степени сложности

и стоимости и, в свою очередь, зависят от того, будет ли затронута конструкция дома. Скажем, прорубить проем во внутренней стене значительно проще, чем выполнить ту же самую операцию в стене несущей.

Если вы владеете максимально полной информацией по данному вопросу, знаете, где и какие проблемы вас подстерегают, самым тщательным образом подготовитесь к перепланировке, то, уверены, успех вам гарантирован.

Возможно, своими силами крупномасштабные перемены вам не удастся произвести, да это порой и рискованно. Обратитесь за помощью к архитектору, который подскажет, какие конструкции относятся к несущим, а какие — к внутренним, наймите опытных и квалифицированных строителей для реализации вашего проекта.

## Пристройка помещений

Пристройка одной или нескольких комнат, целого этажа — единственно доступное вам средство расширения жилой площади своего дома за исключением переезда.

К сожалению, шанс реализовать свою мечту имеют только те из вас, кто живет в коттедже. Безусловно, выгода от прибавления дополнительной площади очевидна, однако вы должны знать кое-что и о том, как подобные изменения отразятся на качестве вашей жизни.

Во-первых, у вас могут возникнуть проблемы с соседями, во-вторых, немало времени и сил вы потратите на получение соответствующего разрешения в администрации города или района. Дело в том, что пристройка неизбежно влияет на конструкцию дома, изменения в которой могут сделать дом менее устойчивым. Без помощи архитектора, профессионально выполненного и заверенного в учреждениях строительного и архитектурного надзора проекта в этом случае не обойтись. Естественно, стоимость проекта в связи с этим значительно возрастет, но результаты грамотно проведенных преобразований, уверены, вас порадуют.

Обсуждая проект с профессионалами, думайте не только о том, как бы получить побольше полезной площади, но и о внешнем виде дома после перемены. Его пропорции, стиль должны быть сохранены, и вы заинтересованы в этом как никто другой: изменившийся внешний вид, уменьшившаяся площадь сада могут повлиять на рыночную стоимость дома. Зная, что повлечет за собой спланированная вами перемена, перед началом работ вы должны еще раз как следует все обдумать. Перемены такого характера имеют смысл только в том случае, если вы не планируете рано или поздно переехать из этого дома.

## Подготовительные работы

Предположим, что, оценив свой дом, вы уже наметили план перемен. Однако и сейчас еще рано вызывать специалистов, покупать отделочные материалы. Вы лишь познакомились с возможностями своего дома поближе, но уверены ли вы, что понимаете, как он функционирует, как взаимосвязаны все его части, детали? Знаете ли вы площадь всех комнат в вашей квартире, размеры оконных и дверных проемов, высоту потолков, возраст дома, в котором живете, из каких материалов он построен? Между тем эти вопросы — не праздное любопытство. Ответы на них помогут вам на следующем этапе работ по планированию ремонта — при составлении плана дома или квартиры, ознакомлении с их конструкцией.

Подготовительные работы должны проводиться особенно тщательно, что позволит вам оценить собственные возможности по выполнению отдельных работ своими силами, решить, что именно вы поручите специалистам. Мы настаиваем на вашем участии в работах по подготовке плана ремонта не случайно. Подрядчикам вас не просто будет обмануть, когда вы самостоятельно просчитали основные расходы, представляете масштабы и сложность работ, предполагаете, какие именно проблемы могут возникнуть на каждом этапе преобразований. С другой стороны, никто не знает ваш дом лучше вас, никто не заинтересован в успехе предприятия больше вас, да и работу специалистов необходимо контролировать, иначе устранение недостатков и переделки обойдутся вам дороже самого ремонта.

## План — начало перемен

План квартиры или дома поможет вам установить реальные размеры и пропорции всех помещений. Оценивая комнаты зрительно, вы можете ошибиться, план же вычерчивают по результатам точных обмеров, а с ними не поспоришь. План незаменим в общении со специалистами (архитекторами, дизайнерами, строителями), а также при оценке ваших финансовых возможностей, предложений по проведению преобразований.

Сначала сделайте набросок плана квартиры или дома (в этом случае для каждого этажа делается отдельный план), на котором укажите примерные размеры и формы помещений. Обязательно обозначьте, где располагаются конструктивные элементы (лестницы, входные, межкомнатные, балконные двери, окна), а также все те предметы обстановки, которые неподвижны, например встроенные шкафы, камин, батареи центрального отопления, антресоли.

Следующий этап — создание масштабного плана квартиры. Для этого проводятся тщательные обмеры с помощью деревянного или портновского метра. Измерьте длину и ширину каждой комнаты, ниш и выступов, толщину стен и перегородок, ширину оконных и дверных проемов, также определите точные размеры встроенных сооружений. Результаты обмеров нанесите на ваш план-набросок.

Для создания масштабного плана вам потребуется миллиметровая бумага, линейка, остро отточенный карандаш и калькулятор. Выберите масштаб для своего плана, например  $1 \text{ см} = 1 \text{ м}$ , и преобразуйте все результаты обмеров в соответствии с ним. Возможно, вам потребуется не только общий план квартиры, но и план некоторых комнат. План комнаты — это отдельный рисунок, который удобнее выполнить с увеличением масштаба. Отдельный план рисуют для очень загруженных зон (кухни, ванной), а также для проработки нескольких вариантов планировки одной и той же комнаты.

На *рис. 1* представлен масштабный план трехкомнатной квартиры (с предполагаемой расстановкой мебели), а также варианты ее перепланировки. Обратите внимание на общепринятые символы, которыми обозначены окна, балкон или лоджия, направление открывания дверей, сантехническое оборудование. Вы также можете воспользоваться ими для обозначения на плане местоположения оборудования, мебели, конструктивных деталей.

При большом объеме преобразований, возможно, удобнее будет обратиться к услугам профессионального архитектора или дизай-

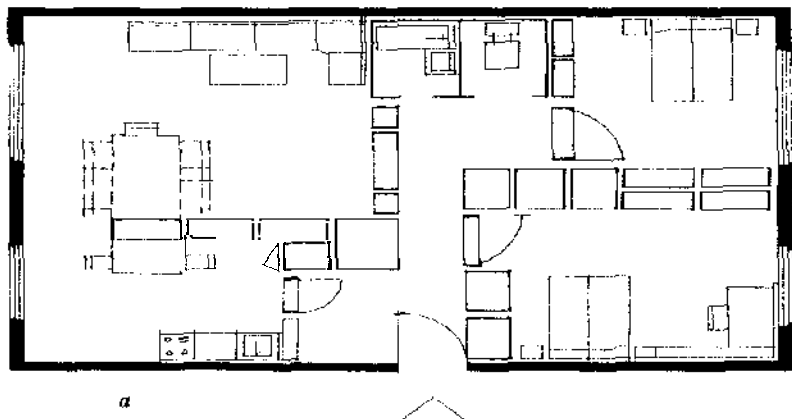

*Рис. 1. Масштабный план квартиры: а — исходный план*





Рис. 1. Масштабный план квартиры (продолжение):  
б, в — предполагаемые варианты перепланировки

нера, который исполнит план вашей квартиры, а также разработает эскизы, позволяющие увидеть, какой она станет после перемен. Фирмы, специализирующиеся на проектировании, предлагают своим клиентам услуги по изготовлению макетов и планов-разрезов для максимально наглядного представления о характере и качестве планируемых перемен, существуют также специальные компьютерные программы, создающие трехмерные планы квартир и домов по заложенным в них результатам обмеров.

## Изучаем конструкцию

С конструкцией здания важно ознакомиться, чтобы знать, какие из запланированных вами переделок возможно провести в этом доме. Конструктивными называют все те элементы, которые обеспечивают устойчивость дома, удерживают его от падения (если, например, убрать наружные стены, то дом рухнет). Нагрузка распределяется не только на наружные стены здания, часть ее приходится на внутренние несущие и полунесущие стены, фундамент, дополнительную поддержку оказывают внутренние колонны, анкерные балки, связки между стенами, перекрытия.

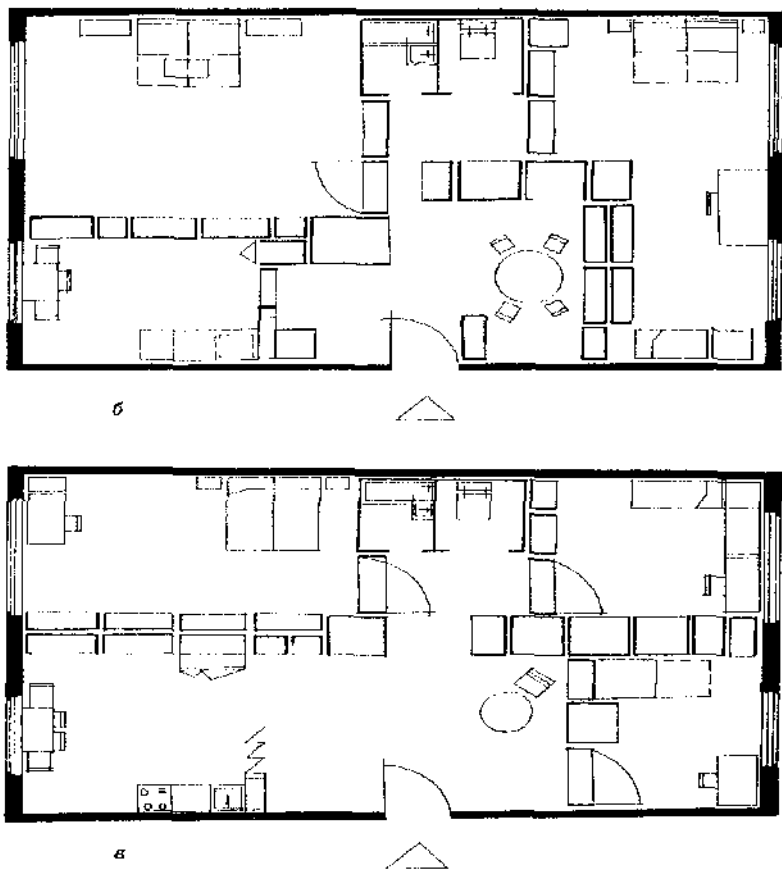
Вы должны узнать, какие из стен вашей квартиры являются несущими, полунесущими (располагаются выше над несущими с небольшим смещением, берут на себя часть нагрузки), а какие не играют в обеспечении прочности конструкции здания никакой роли, являются лишь перегородками, разделяющими площадь внутри квартиры на комнаты. Если в процессе перепланировки вы снесете одну-две несущие стены, то дом разрушится. Если в несущей стене прорубите дополнительное отверстие (оконный или дверной проем), то это непременно скажется на способности стены нести рассчитанную нагрузку.

Вышеизложенные замечания вовсе не призывают вас отказаться от перепланировки, они должны лишь убедить вас в важности тщательного планирования перемен, касающихся конструкции здания, в необходимости привлечения к работе специалистов, которые точно рассчитают и правильно исполнят работы повышенной сложности. Архитектор, инженер установят конкретные изменения в распределении нагрузки, подскажут пути решения проблемы и меры предосторожности. Переделки, затрагивающие несущие стены, должны сопровождаться установкой дополнительных крепежных элементов, гарантирующих прочность конструкции. Например, над новыми дверными проемами монтируют брусья или балки из прокатной стали.

Для того чтобы вам было легче составлять план преобразований, мы перечислим те из них, в результате которых затрагивается конструкция здания:

- создание нового проема в наружной стене (окно, дверь);
- расширение или увеличение уже существующего в наружной стене проема;
- полный или частичный снос внутренней несущей стены;
- удаление части пола для увеличения высоты потолков, например при создании двухъярусной зоны;
- изменение местоположения лестницы;
- устройство подвала под несущим фундаментом;

- устройство жилого помещения на чердаке, требующее усиления потолочных балок;
- устройство потолочного фонаря, мансардного окна с удалением части крыши;
- строительство еще одного этажа;
- устройство новой крыши (новое покрытие, изменение системы перекрытий, балок) с увеличением ее веса.

## Планирование

Планирование — это выработка путей достижения намеченной цели. Торопиться в этом вопросе не следует, план, в соответствии с которым будет проводиться ремонт, должен созреть примерно так же, как идея оформления жилого пространства. Готовить его необходимо постепенно, уточняя по мере поступления информации. Возможно, вы составите план с несколькими вариантами. План можно считать законченным, когда вы конкретно знаете, чего хотите достичь, и готовы начать ремонтные работы.

На начальном этапе планирования вы должны составить список перемен и выбрать тот фактор, которым станете руководствоваться при планировании. Основопологающим моментом может стать та сумма денег, которой вы располагаете, или время, которое вы готовы потратить, возможно, отправной точкой станет техническая осуществимость вашего замысла.

Обсудив, осмыслив и выбрав принцип планирования, на следующем этапе вы сможете определить форму и направление плана, разработать наилучшие пути продвижения к цели.

## Бюджет

Любое усовершенствование в доме требует вложения денег, поэтому чаще всего именно финансы становятся самым важным фактором. Все, что вы планируете, должно быть вам по карману, идея, реализовать которую вы не в силах, так и останется мечтой. Для благополучного завершения проекта (ремонта, перепланировки и т. п.) важно спланировать бюджет.

При проведении крупномасштабных преобразований в планировании бюджета неоценимую помощь может оказать человек, имеющий соответствующее образование, например бухгалтер, финансовый советник. Это может быть ваш друг (сэкономите деньги) или специалист, услуги которого вы согласны оплатить.

Затраты на мелкий ремонт вы сможете рассчитать и самостоятельно, вооружившись калькулятором и каталогом строительных и отделочных материалов.

В результате обсуждения и сравнения стоимости различных вариантов вам необходимо определить ту сумму, которую вы можете потратить. Учтите, что обычно эта сумма несколько меньше, чем та, которую вы на самом деле потратите на проведение запланированных мероприятий.

Естественно, у вас возникнет желание сэкономить. Как это сделать правильно, так, чтобы не вносить существенных изменений в проект и не снижать качество выполняемых работ?

Самый простой и разумный способ — поэтапное ведение работ. Наиболее важные, трудоемкие преобразования следует провести в первую очередь, а все остальные отложить на более позднее время, когда вы поднакопите денег и сможете себе позволить продолжить усовершенствования.

Как вы знаете, стоимость проекта зависит в большей степени от сложности перемен. Если вы найдете способ упростить те или иные операции, то сэкономите значительную сумму. Вам не придется отказываться от намеченных изменений, вы должны будете посоветоваться с архитектором или строителем-профессионалом и наметить пути снижения стоимости работ.

Как правило, стандартные методы проведения ремонта, стандартные комплекты оборудования дешевле, чем неординарные, индивидуальные, создаваемые на заказ, по вашим эскизам. Например, монтаж обыкновенного оконного блока с деревянной коробкой и распашными рамами обойдется вам значительно дешевле, чем окно необычной формы (мансардное, круглое, французское и т. п.). Устройство прямой сплошной перегородки будет стоить дешевле, чем возведение изогнутой, с нишами или проемами.

Стандартный проект имеет ряд преимуществ: он проще в исполнении и дешевле, для его реализации не так сложно будет отыскать бригаду профессионалов, не придется приглашать консультантов или архитектора, владеющих технологией выполнения строительных или отделочных работ повышенной сложности.

Не экономьте на качестве материалов, на специалистах, остерегайтесь такого способа экономии, поскольку он лолсен. Опасайтесь переоценки своих профессиональных качеств и возможностей. Порой лучше нанять настоящего мастера, оплатив его услуги, чем затратить вдвое больше времени на выполнение того же объема работ. Некачественно выполненную операцию придется переделывать, затрачивая дополнительные средства.

Стоимость материалов составляет значительную часть расходов. Снизить затраты на ремонт можно за счет понижения качества отделки (без ущерба для ее качества), но делать это надо обдуманно, четко оговорив со строителями и отделочниками изменения в проекте. Вы должны установить черту, ниже которой их работа опускаться не может.

## Сроки

Если для реализации своего проекта вы нанимаете профессионалов, то обязательно оговорите с ними сроки исполнения заказа. Это важно для вас прежде всего психологически, ведь вы должны быть эмоционально готовы в течение нескольких дней или недель жить на строительной площадке, в которую превратится ваш дом или квартира. С другой стороны, зная, сколько примерно времени займет перепланировка, новая отделка и каждый другой вид перемен, вы сможете спланировать ремонт и соотнести его с вашими планами на будущее, с жизнедеятельностью вообще.

При планировании необходимо учесть и время года, в которое удобнее и правильнее всего проводить тот или иной вид ремонта. Если, например, вы планируете ремонт или замену крыши, окраску оконных рам и полотнища входной двери, то есть наружные работы, то **выбирайте** сезон, когда погода станет вашей союзницей. С другой стороны, вне сезона рабочие, подрядчики не слишком заняты, могут завершить работы в более короткие сроки, с ними легче договориться о цене, которая устраивает вас.

Чем больше объем перемен, масштабнее проект, тем больше времени займет его реализация. Помните о том, что строительные и отделочные работы проводятся в определенной последовательности, некоторые из них просто невозможно объединить. В спешке вы или подгоняемые вами рабочие могут допустить оплошность, которая обернется дополнительными затратами. Устанавливая сроки ремонта, сделайте прибавку на непредвиденные обстоятельства (капризы погоды, **выявленные** в процессе проведения ремонтных работ нарушения конструкции, которые нужно будет устранить прежде, чем продолжить ремонт, и т. п.) и срывы в работе.

Не торопитесь с началом ремонта, потратить деньги вы всегда успеете, а жертвовать отпуском ради устройства собственного жилища не всегда разумно. Приступайте к ремонту только тогда, когда почувствуете, что готовы к нему эмоционально, материально, физически.

## Руководство работами

Ремонтными работами, для реализации которых вам требуется посторонняя помощь, нужно руководить. Увы, но звонком в строительную фирму вам ограничиться не удастся, от руководителя-дилетанта (а **именно** таковыми является большинство из нас) в серьезном деле тоже мало пользы. Поэтому вы должны изучить рынок материалов, технологий, специалистов различных

профессий и фирм, занимающихся дизайном, проектированием и отделкой жилья, затем, выслушав ряд рекомендаций и рассмотрев немало кандидатур, определиться с выбором подрядчика, обязательно спланировать работы и проконтролировать качество их выполнения.

Большинство работ можно разделить на три группы: планирование и дизайн, руководство и надзор, строительные работы. Решите, необходима ли вам помощь на всех трех стадиях или только на отдельных этапах.

### **Планирование и дизайн**

При создании проекта перепланировки, реорганизации квартиры без услуг архитектора, дизайнера порой не обойтись. Их задача — придать форму и смысл тому, что вы задумали, перевести все это на язык цифр, специальных терминов, чертежей.

Некоторые относятся к архитекторам предвзято, предпочитают отказаться от ряда перемен, но сохранить дом таким, каким хотят его видеть, а не жить в авангардном, чужом и очень неудобном окружении от известного дизайнера. В этом вопросе важно сделать правильный выбор, чтобы не беспокоиться о цене, стильности предлагаемых дизайнером решений.

Ознакомьтесь с работами нескольких дизайнеров жилого интерьера. Выслушав рекомендации и беседуя с кандидатами, помните, что все, что вам нужно от специалиста подобного уровня, — это предложение по изменению пространства вашего жилища, профессиональное знание строительных материалов, юридических, а также строительных норм. Возможно, вы ограничитесь лишь единичной консультацией архитектора, поручите ему детальную разработку проекта для строителей или доверите только изготовление эскизов, которые предстоит утвердить. Стоимость услуг архитектора зависит от степени его участия в вашем проекте и объема выполняемых им работ.

### **Руководство и контроль качества**

Ряд архитекторов сотрудничает со строительными фирмами, услуги которых могут понадобиться вам при выполнении ремонтных работ. Это очень удобно при проведении глобальных изменений: вы лишь однажды договариваетесь о цене, уровне отделки и утверждаете объем, вид работ, экономя немало времени.

В Европе распространен такой вид услуг, как архитектурский надзор. Нанимаемый вами специалист-архитектор не только участвует в разработке проекта, подготовке рекомендаций для подрядчика, но и инспектирует работы непосредственно на «строительной

площадке». Он следит за тем, чтобы работы выполнялись подрядчиком согласно графику, бюджету и установленному заказчиком (то есть вами) стандарту качества, и, что еще важнее, проверяет качество выполняемых строителями работ. Согласитесь, услуги подобного рода заслуживают вознаграждения, тем более если ваш глаз не способен профессионально обнаружить недостатки или погрешности.

Услуга по руководству и надзору за качеством оценивается в процентном отношении к общей стоимости проекта. Повторяем, участие архитектора весьма желательно в большом проекте. Для небольшого ремонта нанимать кого-то не стоит, вы сами спланируете работу строителей и проконтролируете качество отделки.

## **Строительные работы**

К строительным относится большое количество специальностей. Прежде чем звонить в фирму по объявлению, определите, услуги какого конкретно специалиста вам необходимы. Дело в том, что некоторые строительные организации, фирмы специализируются на выполнении одного-двух видов работ, другие делают все, третьи (их большинство) имеют базовый состав рабочих различных специальностей, а для выполнения специфических работ привлекают субподрядчиков. Вы должны быть уверены, что фирма, с которой вы планируете сотрудничать, сможет выполнить заказ, причем на том уровне, который вам необходим.

Быть может, вас больше устроит другой вариант — нанимать для каждого вида работ отдельного специалиста без посредничества со стороны организации-подрядчика. Помимо того, что вы будете самостоятельно нанимать каждого нового специалиста, вам предстоит планировать работы, инструктировать рабочих, контролировать качество на каждом этапе работ. Это не так уж и сложно, более того, даже рентабельно, но лишь тогда, когда объем ремонтных работ невелик, не включает многочисленных стадий.

Для небольшого ремонта бывает трудно найти подрядчика, фирмам это невыгодно, а значит, существует вероятность того, что вы переплатите или долго будете ждать окончания ремонта. Поэтому пересмотрите свои планы, пусть ваш заказ включает такие виды работ, с которыми своими силами вы справиться не можете, стоимость и график выполнения которых привлекут строителей.

Нанимая строительную бригаду для осуществления работ большого объема, вы только выиграете. Естественно, часть суммы, отведенной на ремонт, вы потратите на оплату услуг специалистов, но, поверьте, сэкономите на другом. Руководство работами в этом случае возьмет на себя подрядчик, а это сократит потери времени, денег и усилий, вложенных в дело. Только представьте, что вы до-

пустили ошибку и вовремя не скорректировали план работ, и вот маляры уже приступили к завершающей стадии отделки стен, а электрик еще не закончил прокладку новой электропроводки. В результате несогласованности действий будет потеряно много времени на устранение недоделок и новую отделку, вам придется потратить деньги на приобретение дополнительных материалов.

### **Порядок проведения работ**

Надзор за ходом работ и контроль за их качеством вы можете взять на себя. Безусловно, координирование работ — трудная задача для дилетанта, поэтому новичкам советуем застраховаться от неудач, просчетов, влекущих за собой простои и беспорядок на строительной площадке, и составить список всех планируемых работ и последовательность их исполнения. Руководством для вас может послужить и составленный нами примерный перечень очередности работ по ремонту и отделке жилого помещения:

1. Очистка помещений, включая снос ряда конструктивных элементов. На этом этапе работ выносят мебель, ломают перегородки, а те элементы конструкции, которые остались без опоры, подпирают стойками, укрепляют, также выносят строительный мусор.

2. Обработка (профилактическая или очередная) поверхностей стен, потолка, пола составами для предупреждения сырости, гниения, против вредных насекомых.

3. Прокладка новых труб (газовых, водопроводных, канализационных, системы отопления) и электропроводки.

4. Устройство новых перегородок, внутренних стен, основания для новых полов.

5. Предварительная наладка коммуникаций (установка бойлеров, монтаж водопровода, распределительных электрических щитов).

6. Начальные столярные работы: обрешетка и обвязка окон и дверей, укладка балок и т. п.

7. Оштукатуривание.

8. Окончательная наладка коммуникаций, включающая установку раковин, ванн, радиаторов и т. п.

9. Завершающий этап столярных работ: навешивание дверей, прибивание наличников, потолочных карнизов.

10. Монтаж встроенной мебели (шкафов в прихожей или спальне) и оборудования (встроенной бытовой техники).

11. Отделка потолков и стен (окончательная окраска, оклеивание обоями или облицовка).

12. Отделка полов (окрашивание, настил рулонных напольных покрытий или укладка и отделка паркета).

13. Меблировка.



## Глава 2. Материалы для отделки

Казалось бы, изобилие и практически неограниченные возможности выбора отделочных материалов, аксессуаров должны значительно упростить решение стоящей перед индивидуальным застройщиком, хозяином квартиры или начинающим дизайнером задачи — придать жилому пространству такие черты, свойства, которые сделают его непохожим на другие дома или квартиры, оригинальным, самобытным. Увы, но не каждый человек способен сориентироваться в многообразии вариантов отделки стен, потолка, полов. Именно поэтому в данной главе подробно и обстоятельно представлены разнообразные материалы, покрытия, возможности их использования для воплощения тех или иных дизайнерских задумок.

Большинство из нас, вероятно, заинтересуют материалы, которые не просто имеют превосходный дизайн, современны, высокотехнологичны, красивы, но и практичны.

Хороший дизайн и экономия денег — отнюдь не взаимоисключающие понятия, когда речь заходит о таком масштабном мероприятии, как ремонт, перепланировка квартиры (дома). Поэтому нелишним, на наш взгляд, будет упомянуть о рациональности использования и сравнительной стоимости материалов.

Перед началом реорганизации пространства дома вы должны владеть максимально полной информацией на эту тему (от стоимости отделочных материалов и услуг, сроков исполнения заказа теми или иными бригадами мастеров-отделочников до состава, технологии производства и срока службы выбранного вами покрытия), что позволит вам сделать **верный** выбор.

В разделе о стенах и потолках несколько подробнее рассматриваются декоративные свойства материалов, поскольку именно они в большей степени определяют стиль интерьера и придают пространству целостность. В разделе о напольных покрытиях акцент смещен в сторону качества материалов.

## **Стеновые и потолочные покрытия**

Стены и потолки — границы жилого пространства. От их внешнего вида (цвета, рисунка, фактуры) зависит настроение и характер декорируемого помещения, стиль интерьера.

### **Выбор**

Трудно бывает решиться на смелые преобразования, представить, например, как вы будете чувствовать себя в гостиной с зелеными потолками, покрытыми деревянными кессонами. Для некоторых комнат более всего подходит белый потолок, особенно если декор комнаты заслуживает внимания. Рельефные потолки, даже покрытые глянцевой краской, кажутся выше. Обычно чем выше потолок, тем логичнее придать ему какую-нибудь фактурность, глубину или зеркальность.

С гладких белых стен и потолков могут начать нерешительные декораторы, чтобы в дальнейшем поэкспериментировать с материалами различных цветов и фактур, благо менять обои и перекрашивать стены можно бесконечное количество раз, не такое уж это дорогое удовольствие. Фантазируйте, действуйте смелее, двигаясь от гладкой окраски к многоцветным декоративным эффектам, от обоев с неярким рисунком к ярким тканям или обшивке деревом.

Помните о том, что темный и интенсивный цвет, плотный рисунок сужают пространство, привлекают внимание. Большую комнату такая отделка сделает уютной и теплой, а маленькую — тесной. Светлые, приглушенные или энергичные тона наполнят комнату светом, воздухом, раздвинут стены.

Рисунок также следует подбирать осмотрительно, поскольку он обладает теми же возможностями изменять зрительное восприятие пространства, что и цвет. Тип рисунка (геометрический, цветочный и т. п.) и масштаб его раппорта должны соответствовать пропорциям и размеру помещения. К примеру, не все рисунки подходят для отделки потолка (широкие полосы, клетка, яркий цветочный рисунок могут вызвать негативные ассоциации или «перевернуть» комнату).

Объединение по цвету или рисунку потолка и верхней части стены зрительно понизит потолок. Кроме того, работать с рисунком сложнее, он требует предельной точности и аккуратности.

Стараясь создать единое пространство, мы стремимся к гармонии между отдельными элементами обстановки (мебель, светильники, ковры) и отделочными покрытиями. Думаем, большинству из вас понравится такое решение: для отделки стен используется простой и чистый цвет, повторяющийся в рисунке мебельной

обивки или настенного или напольного ковра. Естественно, самые бесстрашные и решительные из вас могут использовать для стен цвет, который не встречается больше ни в одном из элементов интерьера, но не всякий профессиональный дизайнер сможет подобрать цвета так, чтобы они дополняли, подчеркивали красоту друг друга, а не раздражали психику и зрение зрителя.

Потолки могут быть подшивными и подвесными. Подшивные потолки образованы непосредственно конструкцией здания (плитами перекрытий), их окрашивают или оклеивают обоями. Материалы для отделки подвесных потолков выбираются в зависимости от конструкции: светящиеся, подсвечивающиеся, акустические. Акустические потолки выполняются из:

- перфорированных древесно-волоконистых или древесностружечных плит;
- минераловатных плит из асбестового картона с прокладкой из минеральной шерсти;
- пенополистироловых или пенополиуретановых плит;
- пеногипса.

Для устройства светящихся потолков применяются различные люверсные (подвешенные на тросах) решетки из металла, пластмасс. В качестве светорассеивающего экрана могут использоваться листы матированного стекла, плексигласа, рулонные покрытия из светопропускающей пленки.

При облицовке потолка (панели, доски, стекло, подвесные потолки) важным может стать вопрос освещения. Продумайте, какие именно светильники будут использоваться для освещения помещения (подвешенные к потолку, вмонтированные в него), станут ли потолки декорироваться розетками, потолочными карнизами, подсветкой. Есть осветительные приборы, которые можно использовать только с определенным типом потолочного покрытия.

Не следует забывать и о том, что покрытия стен и потолков должны выдерживать значительный износ: не обычное загрязнение (пыль, копоть, табачный дым), но и удары, воздействие влаги. Немаловажно, чтобы стены и потолки были прямыми, хотя это понятие применительно к современным квартирам можно назвать относительным: ни в одной из них нет абсолютно прямых поверхностей. Не отчаивайтесь и помните, что любой дефект можно исправить, грамотно подобрав материал для отделки и качественно проведя подготовку основания. Безусловно, работа эта скучна, зачастую сложна, отнимает массу времени, но является гарантией успеха.

Проблемы с конструкцией дома необходимо ликвидировать до начала отделочных работ. Для утепления стен выбирайте теплые, толстые покрытия — такие, как штукатурка, декоративные панели, крепящиеся на каркасе. С проблемой шумоизоляции лучше справиться ткань или камень.

Краска и обои обойдутся вам дешевле других материалов (включая затраты на приобретение вспомогательных материалов, оплату услуг профессионалов), они недолговечны, но легко заменимы, поэтому являются самыми популярными среди прочих материалов, используемых в жилых помещениях. Плита, камень, деревянные панели износостойки, прочны, прослужат вам долго, но достаточно дороги, их замена возможна лишь во время капитального ремонта.

Красиво смотрятся стеклянные стены и потолки, пропускающие внутрь помещения рассеянный естественный свет. Стекло — материал недорогой, монтируется на штукатурку или древесно-стружечные плиты. Чрезвычайно просто, удобно и интересно работать со стеклблоками. Стены целиком могут быть выполнены из этого материала и будут напоминать витраж (та же игра цвета и света, ощущение свободы). Этот материал не ограничит ваших дизайнерских возможностей, поскольку стенам из стеклблоков можно сообщить любую форму, очертание, цвет (одно-, двухцветные, пестрые). Стекло хорошо сочетается с древесиной, плиткой.

Скрыть неровности поверхностей, некачественно выполненную штукатурку поможет декоративная окраска (например, набрызг), покрытия с рельефной фактурой (мешковина, пробка, оберточная бумага).

Подбирайте декоративные покрытия особенно тщательно, продумайте, гармонирует ли их цвет, рисунок с окнами, дверьми и другими встроенными элементами (камины, батареи отопления, ниши, лестницы и т. п.).

## **Краска**

Одним из самых недорогих и одновременно невероятно разнообразных материалов для отделки стен и потолков жилых помещений является краска. Ассортимент красок сегодня настолько велик, что практически каждый человек при выборе сможет подобрать красящий состав, обладающий необходимыми для реализации его дизайнерской идеи свойствами.

Смешивая краски различных тонов и оттенков, вы очень скоро научитесь получать нужный колер и придавать окрашенной поверхности ту фактуру, которую желаете. Правда, не все краски можно смешивать друг с другом, например, нельзя смешивать белила цинковые с ртутной киноварью, цинковой желтой, ультрамарином; белила титановые с лазурью; крон желтый с ртутной киноварью и бариновой желтой; цинковую желтую с кобальтом синим, фиолетовым и ультрамарином и т. д.

Смело смешивать с любыми красками можно марс желтый, зелень изумрудную, окись хрома, охру, мумию, умбру, сиену, сурик железный, малахит, виноградную черную.

Умело используя свойства данного материала, в частности зная некоторые специальные приемы работы с красками, изучив свойства цвета, вы сможете изменять пропорции помещения, делать его выше или ниже, просторнее.

Как выбрать краску необходимого вам цвета? Смешивать самим, приобретать на заказ или **довольствоваться** тем колером, который имеется в продаже? Выбирать краску по тому образцу, который прилагается к ее упаковке, или по журнальному каталогу нельзя. Никто и никогда не даст вам гарантий относительно максимально точного совпадения цвета краски в банке и на образце, потому что ее оттенок будет меняться в зависимости от типа основания, освещения, времени года и суток.

Советуем решиться на дополнительные расходы и приобрести в **магазине** несколько маленьких пробных баночек краски, нанести ее на чистые **огрунтованные** белые поверхности нескольких стен или потолка. Окрасьте участок самой темной стены (с окном) и самой светлой (напротив **окна**) на уровне пола и светильников. Приглядитесь к **цвету**, фактуре окрашенных поверхностей, наблюдайте, как они будут выглядеть при естественном (утром и в разное время дня) и искусственном (вечером) освещении. Только после подобных подготовительных работ вы сможете сказать, нравится ли вам краска такого цвета и состава, дает ли она то покрытие, которое вы хотели.

Многим нравятся **водоэмульсионные краски**, поскольку они бывают самых разных цветов, легко готовятся и наносятся при помощи валика или пульверизатора, но **главное** их достоинство заключается в том, что их можно применять для работы по старым краскам (масляным, эмалевым, эмульсионным), деревянным, металлическим основаниям, по штукатурке, сухой гипсовой штукатурке, другим пористым основаниям.

Водоэмульсионные краски обладают хорошей укрывистостью, малым расходом **материала**, дают прочную несмываемую поверхность матового отлива. Различают водоэмульсионные краски на основе **поливинилацетата**, полиакрилата. Хорошо зарекомендовала себя водоэмульсионная **поливинилацетатная** краска, чаще других используемая для окраски потолков, ведь покрытые ею поверхности можно мыть.

Для отделки потолков используют и гашеную **Известь** или размолотый мел, а также клей и красящие вещества, например синьку.

**Эмалевые краски** представляют собой пигменты, перетертые с различными лаками. После высыхания эмали образуют непрозрачную твердую защитную декоративную пленку с различным блеском и фактурой поверхности. Их можно применять для окраски поверхностей **внутри** помещения. Особенно хороши эмалевые краски белого цвета для окраски подоконников, оконных

рам, поскольку покрывают окрашиваемые поверхности плотной пленкой, которая легко отмывается от грязи.

Эмали подразделяются на масляные, алкидные (пентафталевые и глифталевые), эпоксидные, нитроцеллюлозные и др. Например, алкидные эмали предназначаются для окраски изделий из дерева и металла, стен внутри отапливаемых помещений. Эти краски токсичны (работать с ними желательно в хорошо проветриваемом помещении, в респираторе) и легковоспламенимы, менее долговечны, но идеально подходят для отделки стен и потолков, поскольку хорошо ложатся и быстро сохнут (1-3 часа).

Эмалевые и масляные краски создают при окраске различные по фактуре поверхности: матовые, шершавые, полуматовые, шелковистые, полуглянцевые, глянцевые. Краска, дающая блестящую поверхность, наносится легче, но требует, чтобы основание под окраску было идеальным, поскольку любой его дефект будет хорошо заметен, словно выставлен напоказ на глянцевой поверхности. Полуматовые и матовые поверхности наиболее эффективно скрывают неровности, а краски, дающие глянцевую поверхность, лучше всего смотрятся на безупречно гладких стенах и потолках, а благодаря высокой отражательной способности делают комнату светлой, наполняют воздух.

Для окраски деревянных поверхностей (а также металла, штукатурки) чаще всего используют *масляные краски* — суспензию пигментов и наполнителей в олифах. В продажу поступают масляные краски, готовые к употреблению, и густотертые масляные краски — полуфабрикаты, которые предварительно необходимо разбавить олифой до рабочей густоты.

Помните, что хорошего качества масляные покрытия получаются не за счет увеличения толщины слоя краски (это, напротив, приводит к образованию дефектов — морщин, потеков, под которыми краска долго не высыхает), а за счет нанесения двух-трех слоев с высыханием предыдущего слоя.

Полуматовые и глянцевые масляные краски долговечны, ложатся лучше эмульсионных, поэтому их обычно используют для окраски деревянных и металлических поверхностей, которые подвергаются истиранию, должны выдерживать значительный износ (для дверей).

*Фосфатные краски* можно использовать для окрашивания поверхностей внутри помещения. Они образуют ровные матовые поверхности, стойкие к воздействию моющих средств; продаются в готовом к использованию виде. Наносить фосфатные краски нужно на зашпательванную поверхность по грунтовке, представляющей собой эту же краску, но в большей степени разбавленную водой.

*Темпера* — краска, изготавливаемая из природных пигментов, дает мягкие, красивые и теплые тона, меловую белизну дере-

ву и штукатурке. Краска продается либо готовой к применению, либо в порошке (полуфабрикат). Темпера любима многими, потому что позволяет получить поверхности различной фактуры: при обработке поверхности мелкой наждачной шкуркой она приобретает глянцевый блеск, при использовании проволочной мочалки на поверхности появляется патина, при натирании мягкой тряпкой покрытие становится отполированным.

Поскольку наиболее полную информацию о составе, укрывистости и расходе краски мы можем найти на этикетках, то стоит научиться «расшифровывать» непонятные новичкам сочетания букв и цифр на них. Вот что означают некоторые из них: МА — масляные краски (на основе олифы или растительного масла), ГФ — краски, изготовляемые на основе глифталевых смол, ПФ — эмали на пентафталевых смолах, НЦ — краски на основе нитроцеллюлозы, КО — кремнеорганические краски, МЧ — краски на мочеформальдегидных смолах, БТ — краски на основе битумов и пеков.

Обратите внимание и на цифровые обозначения, они позволяют определить назначение краски: 1 — краска для наружных работ, 2 — краска только для внутренних работ, 0 — грунтовка, 00 — шпатлевка. Надпись «краска масляная МА-15» будет означать, что в банке находится масляная краска, пригодная для наружных работ и изготовленная на основе комбинированной олифы (цифра 5 свидетельствует об этом). На банках с масляными красками, соответственно, вторая цифра обозначает качество олифы: 1 — натуральная олифа, 2 — олифа-оксоль, 3 — глифталевая, 4 — пентафталевая.

Если в составе масляной краски находится только один пигмент, то на этикетке вместо слова «краска» будет указано название этого пигмента, например «Белила титановые МА-25» (краска пригодна для внутренних работ и изготовлена на основе комбинированной олифы).

Хорошая краска стоит дорого, поскольку для ее изготовления используются только высококачественные ингредиенты (стойкие пигменты, чистые масла и сольвенты).

При помощи краски вы можете разрисовать стены своей квартиры. Чаще всего используется краска вместо рельефных деталей (карнизов, панелей, розеток), нарисованные детали смотрятся естественно, любые ошибки, дефекты могут быть легко исправлены, в работе могут использоваться трафареты.

Такие декоративные приемы окраски, как тампонирование и создание мраморного эффекта, требуют от исполнителя определенных навыков. В современном декоре интерьеров все чаще декоративная окраска (набрызг) исполняет роль маскировочного средства, камуфляжного покрытия, позволяющего легко и просто скрыть недостатки благодаря текстуре. С подобной работой справится каждый, однако неплохо бы сначала потренироваться на

рулоне старых обоев или оберточной бумаге, чтобы освоить технологию, получить представление о том, как будет выглядеть комната после завершения отделки, внести коррективы в цветовое решение декоративной окраски.

Практически все приемы окраски стен могут быть применены к столярным изделиям (двери, наличники, рамы, подоконники).

## Обои

Обои — это рулонный материал (бумага, ткань и т. п.) с красочным однотонным или рисунчатым покрытием, предназначенный для оклейки внутренних стен и потолков.

С их помощью вы сможете успешно скрыть мелкие дефекты поверхностей, создать эффектное покрытие по своему вкусу (благодаря большому выбору фактур и стилей). Незаслуженно забыты обои как материал для отделки потолков, между тем обои и специальные бордюры с рельефом-обманкой не только украсят потолок, но и **придадут** ему глубину, объем.

Обои не так долговечны, как краска, зато предоставляют дизайнеру больше возможностей для творчества, отлично комбинируются друг с другом, с покраской, деревом. Друг с другом лучше сочетаются цветové рисунки, а не геометрические.

На смену огромным букетам и викторианским мотивам в рисунки обоев **пришли** звезды, полосы, герои мультфильмов, элегантные повторяющиеся мотивы. Практически каждый из нас сможет выбрать рисунок по своему вкусу, учитывая, безусловно, размеры и пропорции украшаемого помещения.

Перед покупкой обоев желательно приобрести небольшой образец, наколоть его на стену и оценить его при естественном и искусственном освещении. Прекрасно выглядящий в рулоне рисунок не всегда сохраняет свое величие, будучи приклеенным на стену.

Для **стен**, которые не подвергаются истиранию, вполне подойдут простые обои (топкие, их чистка невозможна), для таких проблемных зон, как кухня, холл, следует выбирать более прочные и плотные обои, например виниловые влагостойкие.

Выбор обоев огромен: от тонких бумажных неокрашенных до оригинальных обоев типа **шелкографии**, стеклянных и жидких. **Шелкография** — это грунтованные обои с тиснением, имитирующие поверхность **шелковой** ткани. Стеклообои чрезвычайно красивы, обладают хорошими тепло- и звукоизолирующими свойствами.

Жидкие обои — новинка последних лет — выпускаются в виде порошка, который **перед** началом работы разводят водой, по желанию окрашивают пигментом, а затем распыляют по поверхности стен или потолков, дают высохнуть. Полученное в результате подобных манипуляций **покрытие** износостойко, не выгорает, может очищаться при **помощи влажной** губки.



Выпускаемые обойными фабриками печатные обои по эксплуатационным признакам делятся на следующие группы:

1. Обычные обои, устойчивы к сухому истиранию, следовательно, могут использоваться для отделки помещений с сухими стенами и потолками, очищать их можно только сухим способом (протирать чистой сухой тряпкой). В зависимости от качества используемой для изготовления обоев бумаги, ее веса и массы различают обои простые, средней плотности и плотные. Обычные обои также могут быть негрунтованными, грунтованными, фоновыми и тисненными (по способу печати рисунка).

2. Водостойкие обои, устойчивы к истиранию, их чаще всего применяют в отделке кухонь, коридоров, где панели быстрее пачкаются и нуждаются в чистке. Эти обои можно протирать влажной тряпкой, смоченной в мыльном растворе.

3. Моющиеся обои, покрыты слоем пластика, их можно мыть водой без использования моющих средств. Такие обои пригодны и удобны для оклеивания стен (при желании и потолков) в ванных комнатах, санузлах, где требования к санитарно-гигиеническим свойствам отделочных материалов наиболее высоки.

4. Виниловые обои, защищены толстым слоем пластика, так что выдерживают значительный износ, без ущерба для покрытия их можно не просто мыть, но при желании и скоблить щеткой.

Особый тип обоев — обои, рисунок на которых отпечатан вручную. Естественно, что затраты на производство таких обоев значительно выше средств, затраченных на изготовление печатных обоев машинным способом. Обои ручной печати — самый дорогой вариант. Для того чтобы такие обои не размокали во время печати рисунка, к качеству основы выбирают очень плотную бумагу. Качество отделочного материала от этого только улучшается, но клеить их сложно. Правда, и достоинств у обоев ручной печати предостаточно: их можно изготовить на заказ, служат они очень долго (до 30 лет), не истираются и не выцветают.

К обоям могут быть отнесены и те материалы, прямое назначение которых никак не связано с отделочными работами. Они продаются в неспециализированных магазинах, но с успехом могут заменить традиционные обои. Речь идет, например, о серой или коричневой оберточной бумаге (продается в рулонах, как и обои, на стенах смотрится привлекательно) или мелкой наждачной бумаге (имеет интересную фактуру, прекрасно смотрится в сочетании с белыми окрашенными потолками и простыми дощатыми полами).

Традиционный некогда материал для отделки стен — ткань — сегодня редко можно увидеть в комнатах наших квартир. Это естественно, поскольку многие из нас отдают предпочтение не менее привлекательным внешне, но более износостойким и удобным

в работе отделочным материалам. Для декорирования стен выбирают такие ткани, как фетр, хлопок, шерсть, лен; менее подходящими считаются сложные в обработке ткани, например шифон или ткани в клетку (трудно совместить рисунок). Способов крепления ткани на панелях существует множество: можно приклеить, как обои, на клей, сначала наклеить на бумагу, укрепить на панелях.

Самый удобный, пожалуй, способ — натянуть ткань на специальные рамки, которые затем прибиваются к укрепленному на стенах брусу. Изготавливаются даже пластиковые рамки со съемными пластинами, позволяющими снимать ткань, стирать ее и натягивать заново, не снимая рамки с каркаса. Другой вариант: приспособить ткань, как шторы, на прочных металлических струнах, натянутых у самых плинтусов и под потолком.

Обои выпускают в рулонах с кромками или без них, перед оклеиванием их необходимо срезать (с одной или с обеих сторон). Ширина рулона с необрезаемыми кромками — 500, 560, 020 и 750 мм. Предпочтительная ширина рулона — 600 мм. Длина рулона составляет 7-18 м, удобнее и экономичнее рулоны длиной 10,5 м.

Кроме обоев, для оклеивания стен и потолков вам могут понадобиться бордюры и фризы — полосы бумаги, вдоль которых нанесен тот или иной рисунок. Бордюры имеют ширину от 15 до 160 мм, длину — 25 м и свертываются в рулоны. Ширина фриза — 240, 290 и 480 мм, длина — 12 м.

### **Натуральные волокна**

Крученая рафия, сухие травы, пробка и мешковина — натуральные, экологически чистые материалы, создающие покрытия самой разнообразной фактуры: от шелкового блеска до шероховатой грубой структуры. Для удобства обращения такие материалы обычно наклеивают на подоснову (плотную бумагу). Главный их недостаток — высокая цена в сочетании с хрупкостью и сложностью крепления к поверхностям (даже при самом аккуратном наклеивании швы между полотнами заметны, поэтому их нужно маскировать под планками, карнизами, рейками).

### **Плитка**

Современные технологии позволяют производить очень красивые и износостойкие облицовочные плитки, а огромный выбор цветов, рисунков, размеров, фактур определил применение этого материала абсолютно во всех помещениях. Назовем лишь некоторые из предоставляющихся вам возможностей: глазурованная и неглазурованная керамическая плитка, изразцы; стеклянная плитка; террацо; мозаичные плитки-карты.

Дизайн плиточных покрытий столь же разнообразен: от разноцветных мозаичных панно, красочных панелей до гладкой одно-

цветной кладки (выполненная качественно, под прямым углом или по диагонали, она напоминает, что и простая белая плитка может создавать потрясающие декоративные покрытия). Возможности плиточного покрытия практически неограничены, по нему можно даже рисовать масляной краской, обновляя старые поверхности или придавая новым неповторимый шарм (разве может не понравиться новый пол из «шотландки» или «кирпичиков»).

Плитки продаются упаковками и могут отличаться друг от друга тоном, поэтому покупать их нужно с запасом, тщательно проверять качество перед покупкой.

Керамические плитки для внутренней облицовки стен бывают рядовыми (для укладки панелей) и фасонными (угловые, фризовые, плитусные), имеют квадратную (150 x 150 мм, 100 x 100 мм), прямоугольную (150 x 100 мм и 150 x 75 мм) форму, глазурованную или неглазурованную внешнюю сторону, изготавливаются без завала (закругленной кромки), с завалом (с одной, двух, трех и четырех сторон).

Керамические плитки для пола имеют гладкую или шероховатую фактуру лицевой поверхности, бывают одно- или многоцветными, квадратными, прямоугольными, шестиугольными и восьмиугольными. Для мозаичных полов производят керамические наборные плитки. В заводских условиях по рисункам на листы плотной бумаги или тонкого картона наклеивают плитки размером 23 x 23 мм, 48 x 48 мм или 58 x 23 мм. Один такой лист называется картой. Карты можно разрезать по своему желанию и создавать разнообразные рисунки, складывая их определенным образом.

Глазурованные плитки не нуждаются в особом уходе, их обычно протирают влажной тряпкой; неглазурованные плитки пола покрывают защитными веществами (воском или специальной эмульсионной полировкой).

## Дерево

Деревянная обшивка сохраняет тепло, защищает от шума, скрывает неровные, загрязненные старые стены и потолки, заменяется или обновляется достаточно легко. Стеновые панели из твердых пород дерева дороги, нуждаются в регулярном тщательном уходе, поэтому широко используются такие недорогие материалы, как фанера, шпон, древесно-волоконистые и древесно-стружечные плиты.

Доски, вагонка могут крепиться вертикальными, горизонтальными рядами или по диагонали. Некачественная древесина, имеющая дефекты рисунка, обычно окрашивается, доски с красивым естественным рисунком древесины тонируются или покрываются лаком.

Современные средства ухода и защиты древесины от влаги, износа (для стеновых и потолочных покрытий) применяются те же

составы, что и для обработки деревянного пола) позволяют использовать доски даже для обшивки стен и потолков в ванных комнатах. Деревянные панели очень практичны в холле, где они выдерживают удары и толчки, препятствуют проникновению шума внутрь квартиры.

Красиво смотрится в кабинетах, спальнях и гостиных потолок, обшитый кессонами из фанеры, ценных пород дерева. Деревянное покрытие потолка превосходно сочетается с лепным декором и создает в помещении атмосферу прошлых веков, соответствует лучшим классическим образцам архитектуры.

Кессон — это пространство между пересекающимися балками, которое декорируется деревянными, гипсовыми плитами, украшенными резьбой, росписью, лепниной. Изобретенный в Древней Греции как единственно возможное решение перекрытий, сегодня этот конструктивный прием стал лишь оригинальным потолочным декором.

Крепятся кессоны, впрочем, как и любая другая деревянная обшивка, по деревянному или металлическому каркасу — направляющим, прикрепленным к поверхности потолка (или стен).

Фанера — материал, при тонировании которого проявляется красивая структура дерева, на нее хорошо ложится краска. Превосходно смотрится фанерная облицовка, окрашенная в светлые и теплые тона (оливковый, белый, бежевый). Швы между листами фанеры, ДВП и ДСП можно закрыть планками, создав имитацию панелей.

## **Металл**

Листовой металл, а также медь, алюминий или нержавеющая сталь очень дороги, быстро тускнеют, нуждаются в регулярной полировке специальными составами. Значительно дешевле плиточный металл, обычно это прессованные панели различной формы (I) цвета (светлые тона с металлическим блеском), которые наклеиваются прямо на ровную штукатурку или деревянное основание (в этом случае звукоизоляция будет лучше). Широко распространены также подвесные алюминиевые потолки, алюминиевые звукопоглощающие плиты, декоративные розетки, которые дополняют осветительную арматуру (люстры, бра) из алюминия.

## **Полимеры**

Полимеры разнообразны по форме и цвету. Для потолочных и стеновых покрытий широко используются листовые, плиточные материалы на бумажной, тканевой, древесной, полимерной основах. Это самый дешевый материал из тех, что используются для отделки поверхностей, почти невесомый, легко монтирующийся и скрывающий старое покрытие.

Из прозрачных полимеров изготавливают плиты подвесных потолков, различные детали декора (карнизы, розетки, плинтусы). При соответствующей имитирующей окраске они очень похожи на лепные или деревянные (резные) элементы отделки.

На основе винила изготавливается одна из разновидностей полимеров — пластик, прочный, обладающий превосходной пластичностью, влагостойкостью материал. Редкий дизайнер откажется воспользоваться возможностями столь гибкого, яркого и дешевого материала.

Полимеры обладают и рядом существенных недостатков: небезопасны для здоровья, горючи, не пропускают воздуха (не дышат). Пластик с окраской, имитирующей мрамор, камень, металл, дерево, с успехом заменит стеновые панели из дорогих натуральных материалов. Облицевав им потолок, вы сможете придать ему любую, даже самую причудливую форму (выпуклую, волнообразную, гофрированную).

### **Стекло**

В качестве отделочного материала стекло применялось еще в Древнем Риме, но сравнительно недавно его стали использовать для декоративной отделки поверхностей внутри помещений. Стекло с травлением, пескоструйной обработкой, росписью специальными керамическими красками или силикатным легкоплавким карандашом, разнообразными рельефными узорами великолепно смотрится на потолке, стенах, используется для создания проницаемых для света перегородок. Потолочные витражи, ширмы, выполненные в той же технике, — шикарный вариант оформления интерьера. Для устройства потолка из витражного стекла сегодня вовсе не обязательно жить на верхнем этаже многоэтажного дома, вас выручит подсветка, которая позволит и днем и ночью наслаждаться красочными стеклянными картинами.

## **Напольные покрытия**

Пол — это опора, которая всегда у нас под ногами, по нашим представлениям, она должна быть надежной, крепкой, теплой и приятной на ощупь.

### **Выбор**

В зависимости от акустических свойств, осязательных ощущений и внешнего вида напольного покрытия меняется наше настроение, восприятие пространства. Гладкий прохладный паркет создает ощущение торжественности, по нему будешь марширо-

вать, вслушиваясь в гул тагов. По мягкому ковровому покрытию пола хочется пройтись босиком, ощутить приятное шекотание и тепло его ворса.

Пол составляет значительную часть всех поверхностей в любой комнате, его покрытие должно гармонизировать с декоративным решением остальных плоскостей, соответствовать назначению комнаты, ее стилю и настроению. Знакомясь с вариантами отделки стен и потолков в жилых помещениях, вы уже имели возможность убедиться в том, что каждый материал имеет свой цвет, фактуру, текстуру, обладает рядом иных свойств, которые определяют наш выбор, делают одни из них более уместными в конкретных случаях, чем другие.

В выборе напольного покрытия функциональность материала нас интересует порой больше, чем его стоимость и декоративность.

К примеру, мягкое длинноворсовое ковровое покрытие необыкновенно приятно на ощупь и внешне привлекательно, но не каждый из нас решится покрыть им пол в своей квартире, поскольку он быстро вытрется в тех зонах, где происходит оживленное движение, например в холле, его трудно будет чистить на кухне. Кто-то отдаст предпочтение керамической плитке, использует ее для отделки пола в кухне, ванной комнате, душевой: она холодна, по ее легко мыть, а если потратиться на устройство пола с подогревом, то и эта проблема будет решена.

Такие материалы, как мрамор, каменные плиты, допустимо укладывать только на прочную стяжку, возможно, даже придется укреплять пол дополнительно, чтобы он выдержал их вес. Это условие отпугнет часть потенциальных покупателей, не готовых идти на такие преобразования.

Итак, у большинства из нас представление об идеальном напольном покрытии включает практичность, износостойкость, простоту ухода в сочетании с комфортностью и привлекательностью дизайна. Выбирая материал, помните, что стоит он недешево (чем больше квартира, тем больше денег будет затрачено), вряд ли вы сможете менять его каждые 2-3 года, поэтому постарайтесь продумать и то, насколько он функционален и стилистически изменям. Сможете ли вы изменить стиль и характер пространства, интерьер той или иной комнаты, не меняя покрытия пола? Если что-то вас смущает, вы сомневаетесь, не можете с уверенностью сказать, покрытие какого цвета, фактуры будет лучше смотреться, остановитесь на нейтральном цвете и привычном материале. Это послужит гарантией того, что вслед за покрытием пола вам не придется менять обивку мебели, светильники и т. п.

У нейтрального покрытия больше плюсов, чем минусов: например, оно предоставит вам массу возможностей внести разнообразие в цветовую гамму с помощью ковров, половиков и драпиро-

вок; не ограничит свободу выпора других отделок и позволит менять стиль интерьера бесчисленное количество раз.

Перед тем как вы отправитесь в магазин строительных и отделочных материалов, решите, будет ли пол во всей квартире покрыт одним материалом или их вы выберете несколько. В последнем случае дополнительно продумайте сочетаемость фактуры, цвета, оформление стыков напольных покрытий.

Сочетание различных покрытий в пределах одной квартиры может быть выгодно использовано: таким способом, например, легко разграничить функциональные зоны жилища. Вы решили объединить кухню и столовую, разрушив капитальную стену между ними, однако хотите сохранить разделение помещений по видам деятельности? Используйте напольные покрытия двух видов: керамическую плитку на кухне и дощатый пол в столовой.

Близкие по фактуре и цвету материалы объединяют пространство, гладкие одноцветные напольные покрытия, перетекающие из комнаты в комнату (когда из одной комнаты видна другая), зрительно увеличивают объем помещения.

Несомненно, предоставляющийся вам выбор огромен, это может запутать, озлобить или напрочь отбить охоту к переменам, но если вы тщательно проанализируете свои требования и возможности, сравните достоинства и недостатки различных покрытий, то легко сделаете правильный выбор.

Далее мы расскажем подробнее о свойствах и особенностях монтажа, ухода за напольными покрытиями, выполненными из различных материалов. Все покрытия мы условно делим на жесткие, синтетические, натуральные, кроме того, в отдельную группу выделяем деревянные и ковровые покрытия, поскольку многообразие их типов нуждается в отдельном подробном описании.

### **Жесткие покрытия**

В этой группе объединены материалы, обладающие «каменной» прочностью и жесткостью.

*Кирпич* — строительный материал, применяемый не только для возведения наружных стен и внутренних перегородок; дизайнеров он привлеч шершавой фактурой, многообразием цвета (в зависимости от глины, из которой кирпич изготавливают) и стильностью.

Так, например, оранжево-красный или коричневый кирпич создает в помещении старинную атмосферу. Порой в помещениях делают полы из старых, возможно, найденных на развалинах и подготовленных к новой кладке или искусственно «состаренных\*» кирпичей, чтобы придать интерьеру стильность и одновременно сэкономить деньги.

Для облицовки пола используют обыкновенный, утолщенный, модульный (полнотелый и пустотелый) кирпич. Размеры кирпича:

обычного — 250 x 120 x 65 мм; утолщенного — 250 x 120 x 80 мм; модульного — 288 x 138 x 63 мм. Поверхность граней может быть гладкой или рифленой.

Кирпичный пол холоден, гигроскопичен (впитывает влагу), исключение составляет только шамотный кирпич, обжигаемый при очень высокой температуре. Кирпич можно уложить любым рисунком на специально подготовленную водонепроницаемую основу, но его использовать можно только в тех помещениях, где пол обладает хорошей несущей способностью или дополнительно укреплен.

Связующий состав, которым затирают шов между кирпичами, со временем вытирается. Кирпичное покрытие нужно протирать влажной, но не сырой тряпкой, подметать, тогда оно прослужит дольше.

*Плитка* холодна, прочна, легко заменяется при ремонте, влагостойка, удобна в уходе (можно мыть с использованием моющих средств). Материал этот относительно дорог: плиточные полы дороже линолеума, винила, стоят примерно так же, как деревянные, а вот укладка стоит дороже, если нанимать для этого специалиста плиточника-мозаичника.

Плитка не поглощает шума, тверда на ощупь. В последние годы этот вид покрытия все чаще используется для отделки пола кухни, даже холла, поскольку появилась возможность улучшить его комфортность — устроить пол с электро- или водоподогревом. Внутри цементной подушки прокладывают бесшовные трубы, по которым циркулирует горячая вода, или обогрев осуществляется при помощи электричества.

*Камень* — тяжелый и хрупкий материал, уложить его в одиночку, без помощи и участия профессионалов, очень сложно. Каменные блоки или плитки кладутся на бетонную стяжку, крепятся цементным раствором. Каменное покрытие тяжело, поэтому обязательно подсчитайте общий вес каменных плит и тщательно выверяйте вместе со специалистом несущую способность бетонной стяжки.

Каменный пол хорошо смотрится, причем чем крупнее блок или плита, тем лучше; устойчив к износу. Вы можете выбирать среди гранита, Йоркского камня, разновидностей полевого шпата. Предпочтительнее натуральный камень, а не искусственный, первый безопасен для здоровья человека.

Каменный пол можно подметать, мыть и полировать (некоторые пористые породы камня нуждаются в защитном покрытии).

*Мрамор* роскошен, красив и также дорог, сообщает помещению настроение официальности, холодности, скользко. Мрамор можно сделать более функциональным, для этого на его поверхности делают насечку, при этом лучше выбирать темные оттенки цвета (на них загрязнения не так заметны).



Продается мрамор в виде блоков или плитки. Плитка из мраморной крошки более доступна по цене и бесконечно разнообразна по цвету. Кладутся мраморные блоки и плитка так же, как и каменное покрытие.

Специалисты советуют нанести на мраморный пол защитный состав на минеральной основе, который покроет его пленкой и предохранит от загрязнения. Защитный слой необходимо регулярно обновлять, пол полировать.

*Сланец* — холодный, прочный, пористый, водостойкий и сравнительно легкий материал.

Он легко режется на блоки и плиты нужной формы, его можно отшлифовать до глянцевого блеска или оставить шершавым.

Кладку производят на цементную, бетонную стяжку или идеально ровное деревянное основание (фанера, ДВП). Толщина листов фанеры должны быть не менее 20 мм, досок черного пола — 12 мм, лишь в этом случае вы сможете избежать искривлений или трещин в покрытии.

Сланцевое покрытие почти не задерживает грязь, пятна и царапины легко удаляются при шлифовке наждачной бумагой. Гладкий отшлифованный сланец полируют специальными составами на маслянистой основе или обычным растительным маслом, очищают, протирая влажной тряпкой.

*Террацо* изготавливается из цемента и гранулированной мраморной крошки, поэтому имеет пятнистую поверхность. Террацо — твердый, не такой скользкий и дорогой, как мрамор, выпускается разнообразной цветовой гаммы (несколько *color* оттенков). Еще одно его достоинство: долговечен, несложен в уходе и укладке.

В зависимости от замысла вы можете устроить из террацо монолитный пол или составить покрытие из отдельных блоков, плиток. Укладывают их на цементную стяжку. Монолитный пол — из панелей размером 8 x 8 м и толщиной 9 мм с заделкой швов медными или бронзовыми отделочными полосами. Пол покрывают защитным составом для керамической напольной неглазурованной плитки, моется горячей водой с мылом.

### **Синтетические покрытия**

К синтетическим, создаваемым человеком искусственно, относятся следующие материалы: бетон, винил, резина, металл.

Свойства *металла* подробно описаны в разделе «Стеновые и потолочные покрытия», к уже сказанному следует добавить лишь то, что для настилки пола используют преимущественно листовую металл (алюминий, нержавеющую и анодированную сталь). Настилают или наклеивают его на ровное деревянное основание (доски, фанера, ДВП), чтобы пол не гремел под ногами. Швы для надежности соединяют пайкой.

Чтобы не скользить по металлическому полу при ходьбе, его покрывают слоем эпоксидной смолы или полиуретана, периодически натирают проволочной щеткой до блеска.

*Винил* представляет собой практичный, недорогой материал, приятный на ощупь, идеально подходит для использования в жилых помещениях. Продается в плитках и рулонах (шириной до 5 м, что очень удобно), разнообразие цвета чуть меньше, чем у линолеума. По возможности выбирайте винил потолще, покрытие из такого материала более упруго, долговечно, но стоит несколько дороже по сравнению с линолеумом.

Листовой винил можете класть поверх любого хорошо выровненного сухого основания и на старый пол. Если пол в помещении постоянно влажный, то винил вздуется. С укладкой виниловых плиток справится любой новичок. Полы из винила натираются составами, не содержащими воск, очищаются от пыли влажной тряпкой.

*Бетон* представляет собой смесь цемента и песка, затворенную водой. Этот материал очень чувствителен к воздействию внешней среды (влаги, высоких температур, перепаду температур, механическому или химическому воздействию), холоден, по-чрезвычайно пластичен. Лучше всего смотрится бетонный пол в виде плитки, натертый воском или тонированный, его можно формировать, как глину, делать в нем прожилки, придавливать любой рисунок, окрашивать, добавлять гранулы стекла, мраморную крошку.

Бетон заливают поверх уже имеющегося плиточного пола или на стяжку, для получения прочного монолитного покрытия заливку выполняют по металлической сетке или укрепляют стальными прутьями. Бетонное покрытие долго твердеет (от 28 дней и более), его нужно будет обязательно покрыть защитным составом.

*Резина* изготавливается из каучука (сока резинового дерева) с добавлением мела, цемента, пробки, мраморной крошки. В результате получается твердый, влагостойкий материал, который не боится ударов, долговечен и гибок, опасны для него лишь горячие предметы.

Промышленностью выпускается резина с различными фактурными поверхностями, но гладкая удобнее, на ней не так заметны пятна, другие загрязнения. Резиновая плитка не требует наклеивания, ее настилают на пол веранды, тренажерного зала, подвала.

Г. процессе укладки на бетонное основание резина крепится при помощи акриловой мастики, на дощатый пол настилают фанеру и на нее наклеивают резиновую плитку. Листовую резину настилают насухо, фиксируя плитусом. Резиновый пол подметают, моют, при сильном загрязнении — щеткой с натуральной щетиной.

### Натуральные покрытия

Этот раздел посвящен природным материалам, позволяющим поддержать экологию жилища на высоком уровне, создав одновременно неповторимый по красоте и изысканности интерьер.

*Линолеум* изготавливают на основе смол с добавлением льняного масла, пробки, дерева, муки, спрессовывают и укрепляют на основе из мешковины, джута, нетканого полотна, войлока. Это покрытие хорошо тем, что не *накапливает* статического электричества, не горит, имеет удобную форму (листы, плитки) и разнообразные цвета и рисунки.

В продаже имеется много разновидностей линолеума, с каждым годом их становится все больше: улучшается качество материала, разнообразится окраска. Все современные линолеумы делятся на два типа: основные и безосновные. Последние самые дешевые, но и самые непрочные, легко ломаются при изгибе. Основные линолеумы прочнее, потому что, кроме лицевого слоя, имеют крепкую основу, изготовленную из ткани или войлока. Основные линолеумы характеризуются отличными тепло- и звукоизоляционными качествами.

Листовой линолеум скатывают и рулоны. Ширина листов колеблется примерно от 2 до 5 м. Плитки линолеума имеют размеры: 300 x 300 мм и 300 x 150 мм.

Линолеум подвержен расширению, усадке, может вздуться под влиянием влаги или покоробиться, поэтому перед началом работы материал обязательно выдерживают в теплом и сухом помещении для вызревания. Настлают линолеум насухо или приклеивают, покрытие можно подметать, мыть, натирать восковой или эмульсионной полировкой.

Для напольного покрытия *пробка* прессуется со связующим ее материалом в плитку различной толщины. Советуем выбирать плитку потолще, чтобы получить упругий пол с хорошей изоляцией.

Пробковую плитку укладывают на ровный, сухой иол (без подогрева). По бетонному полу сначала делают гидроизоляцию, а деревянный пол застилают листами фанеры. Приклеивают тем клеем, что рекомендует фирма-производитель напольного покрытия. Необработанные пробковые плитки практичны в ванных комнатах, где находит применение их способность впитывать влагу. В других помещениях пробку нужно покрывать несколькими слоями специального полимерного состава, чтобы защитить от пятен и царапин.

*Сизаль* (текстильная агава) — прочный, практичный и разнообразный материал. Выпускается на латексной основе, светлых натуральных оттенков. Сизаль настлают насухо под плинтусы как ковровое покрытие или делают из него половики.

Сизалевое покрытие боится влаги, его выдерживают для созревания в домашних условиях, как и линолеум. Основа под него должна быть ровной, лучше всего подходит монолитная резиновая подоснова (выравнивает пол и не позволяет сколзнуть сизалу). Чистят сизалевое покрытие пылесосом, при необходимости — пятновыводителем.

Невзрачная и дешевенькая *мешковина* благодаря фантазии дизайнеров и современным технологическим новинкам превратилась в стильную альтернативу ковру. Мешковина прочнее и дешевле сизала, продается в виде циновок, плиток и полосок, которыми застилается комната, а стыки сшиваются нитками. Материал имеет латексную основу, которая предотвращает проникновение пыли сквозь покрытие и повышает его износостойкость. Мешковину настилают в помещениях с большими нагрузками, поскольку заметить ее легко, но берегут от влаги, иначе она вытягивается, затем сжимается, и швы рвутся. Легче укладывается покрытие, имеющее форму ковра. В зависимости от качества пола меняется основа под мешковину. В остальном порядок настилки таков же, что и для линолеума. Чистят покрытие пылесосом и обращаются бережно, как с дорогим ковром.

*Джут* дешев, менее прочен. Сочетание в покрытии крученого джута и хлопка дает комбинацию натурального цвета конопли с кремовым, голубоватым или красным и образует яркую, но неброскую поверхность. Укладывать и ухаживать за покрытием из джута следует так же, как и за другими натуральными покрытиями.

### Деревянные покрытия

Теплый, прочный, приятный на ощупь, экологичный, не вызывающий аллергии материал для отделки пола — дерево. В добротности и безопасности вряд ли с ним могут сравниться даже высокотехнологичные новинки последних лет.

Дерево — одно из самых дорогих напольных покрытий; если вы решились на немалые расходы, желая иметь деревянный пол, то остановитесь на тех породах древесины, которые прослужат долго. Дуб прочен и красив, более всего подходит для гостиной или прихожей, то есть для тех помещений дома, где пол должен выдерживать немалые нагрузки. Самым дешевым является красный дуб; тверже и прочнее остальных белый дуб, рисунок его древесины тоньше, изящнее. Другие твердые породы древесины — вяз (его цвет темный, насыщенный), североамериканский клен, ясень, бук.

Береза, липа, сосна, вишня — так называемые мягкие породы древесины — тоже годятся для напольных покрытий, но в большей степени подвержены гниению, хуже отталкивают воду, поэтому нуждаются в особом уходе и бережной эксплуатации. Их использование в качестве напольного покрытия оправданно лишь в спальне.

Выбирая деревянное покрытие для пола, вы можете руководствоваться и чисто практическими соображениями. С этой точки зрения куда выгоднее приобрести, например, паркет из ясеня, на темно-коричневой древесине которого не так различима грязь.

Ухаживать за деревянным полом легко, его можно время от времени подновлять (натирать мастиками, покрывать лаком), несложно отремонтировать, однако даже самая прочная древесина пострадает от сигарет, острых пожек и каблучков, колес детского велосипеда. Есть еще одно условие, соблюдение которого желательно, — воздух в помещении не должен быть слишком влажным или очень сухим. В первом случае древесина начнет гнить, никакая, даже грамотно организованная вентиляция напольного покрытия не избавит вас от этой проблемы. Во втором случае дерево очень скоро сохнет, покоробится, пол искривится, между его элементами (досками, планками паркета) образуются трещины, сквозь которые вода будет беспрепятственно просачиваться, вызывая гниение.

В последние годы чрезвычайно популярны среди потребителей ламинированные деревянные покрытия (паркетная доска, паркет). Мы относим их к деревянным покрытиям условно, правильное было бы называть их заменителями, поскольку наружная их сторона — не дерево, а ламинат — слой пластика, покрытого огнеупорным лаком. Зато заменители значительно дешевле настоящего (натурального) паркета, уложить их легко (следуя прилагающейся инструкции), не бояться ни оброненного окурка, ни случайного упавшего горячего утюга. Правда, лак на поверхности быстро изнашивается, поэтому ламинированный пол сохраняет свои качества всего 5-7 лет.

В паркетной доске нет щелей между планками, они прочно склеены и покрыты лаком. Настилать ее значительно быстрее и легче, чем штучный паркет. Однако верхний слой древесины тоньше, чем у паркета штучного, следовательно, изотрется намного быстрее. Срок службы покрытия из паркетных досок — 8-10 лет, за это время его можно отциклевать и заново покрыть лаком не более двух раз.

Грамотно уложенный настоящий паркет прослужит своим хозяевам 60-70 лет, затраты на его приобретение за это время окупятся несколько раз. Это экономически выгодно даже в случае перемены места жительства, то есть при продаже дома или квартиры подобная отделка увеличит рыночную стоимость жилья.

Как же правильно выбрать паркет? Во-первых, вы должны четко представлять, как выглядит древесина разных пород, чтобы выбрать паркет необходимого вам рисунка, цвета. Придя в магазин, попросите ознакомить вас с образцами паркета из древесины разных пород, выбирайте по своему вкусу, приняв во внимание наши советы.

С укладкой ламинированного паркета, паркетных досок или щитового паркета справится и новичок, технология укладки штучного паркета сложнее, потребует мастерства и опыта профессионала. Если ремонт вы проводите своими силами, то остановите свой выбор на том покрытии, с устройством которого справиться. Даже если настилать паркет вы будете не самостоятельно, а доверите это специалистам (паркетчикам), вы должны знать, каковы возможности, преимущества и недостатки того или иного вида паркета, какого ухода он потребует, какова технология его укладки. Нельзя контролировать качество той работы, о которой не имеете ни малейшего представления.

*Штучный паркет* (рис. 2) представляет собой однородные планки из ценных пород древесины и высших сортов лесоматериалов. Планки штучного паркета имеют на двух реберных сторонах гребень, на двух других — паз.



Рис. 2. Планка штучного паркета с пазом и гребнем

Планки выпускают парными: с правым и левым гребнями длиной 150–450 мм и градацией 50 мм, ширина планок 30–60 мм с градацией 5 мм, толщина планок из твердых лиственных пород 16 мм, а из хвойных — 19 мм.

Лишь штучный паркет указанного размера имеет разную прочность и в середине планок, и в местах их соединения. Выше паза и гребня находится слой износа, именно он истирается при эксплуатации пола. Толщина этого слоя для твердых лиственных пород 7 мм, для хвойных — 8,5 мм.

Штучный паркет других видов в продаже появляется все реже, его еще можно встретить во время ремонтных работ в старых домах. Это паркет из планок с пазами по всем четырем краям (рис. 3а). Его называют «специал», так как он предназначен для настилки только на гвоздях или вкладных шипах по деревянному основанию.

Паркет со скошенными кромками (рис. 3б) предназначен для укладки на горячих мастиках; для укладки в слое горячего асфальта — паркет «с фальцем», нижняя часть которого имеет скошенные кромки (рис. 3а).

*Мозаичный, или наборный, паркет* (рис. 4) — это щитки квадратной формы, набранные из мелких паркетных планок од-



Рис. 3. Виды штучного паркета: а — «специал», б — со скошенными кромками, в — «с фальцем»

ного размера. Планки наклеены лицевой стороной на плотную бумагу (крафт-картон) или другой эластичный и плотный материал, который после настилки паркета снимается вместе с клеем, на который крепится. Другая разновидность наборного паркета — плитки, наклеенные на другое резиновое основание. Паркетный пол из них обладает улучшенными звукоизоляционными качествами.

Размер плиток 400 x 400 мм и 600 x 600 мм, а планки, из которых их набирают, могут иметь длину 100-200 мм, а ширину 20-45 мм. Толщина планок из древесины твердых лиственных пород — 8 мм, из сосны и лиственницы — 12 мм.

**Паркетные доски** (рис. 5) — это двухслойные деревянные конструкции. Нижний их слой — основание из строганных реек или досок малоценных пород древесины, верхний слой — паркет из прямоугольных планок ценных пород древесины. Оба слоя склеены между собой водостойкими клеями на основе синтетических смол.



Рис. 4. Наборный паркет



Рис. 5. Паркетная доска

Верхняя плоскость паркетной доски называется лицевой, длинные боковые стороны — кромками, а короткие — торцами. Паркетная доска в реечном нижнем слое на одной кромке и одном торце имеет паз, а с противоположных сторон — гребень. Паз и гребень, имеющие точные размеры, обработаны так, чтобы соединения досок были максимально плотными, а сплошной настил не имел даже малейших перекосов на стыках смежных досок при действии эксплуатационных нагрузок.

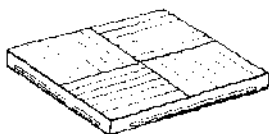
**Щитовой паркет** (рис. 6), или паркетные щиты, представляет собой квадратные элементы покрытия двух типов: 1) только с па-



Рис. в. Паркетный щит

заик, 2) с пазом и гребнем. Конструкция паркетных щитов двухслойна. Нижний слой — основа (или фундамент) — состоит из квадратной рамы толщиной 22 мм, которая заполнена одним слоем досок той же толщины, соединенных с рамой при помощи водостойкого клея. Щит первого типа имеет по всем четырем краям рамы пазы глубиной 14 и шириной 8 мм, не достигающие до углов на 100 мм. Сплачивают такие щиты в единое покрытие на вкладных шипах. Щит второго типа на двух смежных краях имеет пазы, а на двух противоположных — гребни. Лицевое покрытие щитов обоих типов одинаково, состоит из прямоугольных паркетных планок ценных сортов древесины, плотно наклеенных на основу. Длина планок 100 и 200 мм, ширина 20–45 мм, толщина 8 мм. Общая толщина щитов — 30 мм. Размер полного квадратного щита — 800 x 800 мм, половинного — 400 x 400 мм.

Качественный паркет должен быть упакован в картон и запаян в полиэтилен. **Перед** покупкой вскройте одну из упаковок, осмотрите паркет, сложите один-два квадрата, проверяя, насколько плотно они прилегают друг к другу, образуют ли ровную, идеальную по всем показателям поверхность. Проследите также, чтобы продавец при вас проверил влажность паркета специальным прибором, она должна составлять 6–10%.

### Ковровые покрытия

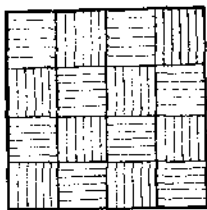
Технический прогресс не стоит на месте. Стремясь сделать свое жилище максимально комфортным, удобным для жизни, вооруженный современными знаниями и технологиями человек изобретает все новые и новые материалы, способные удивить даже сведущих дизайнеров интерьера и удовлетворить самых взыскательных потребителей. Пластик, огнеупорные ламинированные покрытия, металл и резина имеют немало приверженцев, но традиционные материалы по-прежнему в моде у тех, кто заботится о здоровье своей семьи, предпочитает жить в экологически чистом доме.

Во все времена у всех народов ковер был атрибутом роскоши, богатства. Это мягкое покрытие и сегодня стоит недешево, но ощущения, которые оно дарит, того стоят.

По качеству волокон, из которых изготавливают ковры, покрытия подразделяются на натуральные (шерстяные, шелковые и т. д.) и синтетические (нейлоновые, акриловые и т. п.).

Акрил — синтетический материал, по виду очень похож на натуральную шерсть, в отличие от нее более упругий и меньше впитывающий влагу, грязь. Для изготовления покрытий в сочета-



нии с другими материалами используется и вискоза — синтетическое волокно, удерживающее грязь, но очень горячее.

Нейлоповое покрытие — ковер высокого качества, имеющий защитное покрытие от пятен, служит долго. Добавление к нейлому металлизированных или карбонизированных нитей делает покрытие негорючим, накапливающим меньше статического электричества.

К числу недорогих синтетических материалов, улучшающих свойства ковра, относится полипропилен. Он входит в состав высококачественных покрытий, которые легко чистятся, отличаются высокой прочностью.

Из полиэстера делают покрытия с длинным ворсом, интересной текстурой. Ковер из полиэстера очень мягкий, прочный, не впитывает грязь, но не такой упругий, как акриловое или шерстяное покрытие.

Хлопчатобумажные покрытия из натуральных хлопковых волокон нежны и шелковисты, не стираются, не имея прочной основы, сминаются.

Другой вариант натурального покрытия для пола — льняной ковер со стриженным фактурным ворсом. Стоит он достаточно дорого, но смотрится роскошно, имеет фактуру еще более оригинальную, чем сизаль.

Шелковые покрытия ткются вручную на станках, необыкновенно красивы, но очень дороги.

Шерстяное покрытие — экологически чистый, натуральный материал для пола, обеспечивает хорошую звуко- и теплоизоляцию, долговечен. Ковер из натуральной шерсти с петельчатым ворсом, называемый бербером, красив, мягок, однако не советуем использовать его для покрытия ступеней лестниц: его ворс быстро истирается на сгибах, к тому же он небезопасен (если кто-то случайно зацепится за петельки ворса каблуком, может упасть).

Учитывая длину ворса, его форму, различают ковровые низковорсовые и *длинноворсовые покрытия*, ковры со стриженным, петельчатым и крученым ворсом.

Длинноворсовым называется ковер с ворсом длиной более 25—50 мм. Такой ковер выглядит роскошно, по нему приятно ходить босиком, дети чувствуют себя на нем комфортно, однако на ступенях он опасен, к тому же привлекает не только людей, но и различных насекомых, паразитов, способных вызвать аллергию, другие заболевания.

Низковорсовое покрытие (длина ворса до 25 мм) имеет офисный вид, жестче пушистых ковров, но безопаснее, затраты на его чистку меньше.

Покрытие с крученым ворсом (ковер с волокнами, лежащими в одном направлении), подходит для помещений, где покрытие пола подвержено сильному износу, например на лестнице, в прихожей.

Волокна покрытия с петельчатым ворсом изготовлены в форме петли. Такой ковер имеет привлекательный внешний вид, пушист, мягок, даже если плотность его ворса невелика, но безопасен и потому це пригоден для покрытия детских комнат и кухню.

Волокна стриженного ковра не имеют форму петли, они коротки. Каждая такая ворсинка продета в материал основы и приклеена с обратной стороны водостойким связующим материалом.

Ковровые покрытия могут быть ткаными, в них волокна переплетаются друг с другом и нитями основы. У покрытия на основе ворс не соткан, а приклеен на основу. Тканые ковры прочнее, дороже, поскольку изготавливаются чаще всего из натуральных материалов, значительнее и затраты на их производство. Ковры на основе стоят дешевле, срок их службы несколько меньше.

Различие типов переплетения волокон тканых покрытий позволяет выделить минимум два вида ковров — эскимстерские и уилтонские.

Волокна эскимстерского покрытия продернуты через плетеную основу на особом (эскимстерском, отсюда и название ковра) станке, влетены в основу сверху, не проходят на изнанку, что позволяет использовать большое количество цветов. Такой ковер прочен, легко чистится, у него бывает стриженный ворс, длинный и пушистый, либо короткий, гладкий, с рельефами. Стелить его можно в любом помещении, даже в прихожей, не боясь, что он быстро придет в негодность. Цена эскимстерского ковра несколько выше ковров, изготавливаемых на современных высокоскоростных станках.

Другой тип переплетения волокон ковра — уилтон. При таком переплетении нить проходит через основу, не прерываясь. Этот метод ограничивает количество используемых оттенков. Уилтонский ковер обладает гладкой, шелковистой поверхностью, обходится дешевле.

Итак, вооружившись знанием теории, сориентировавшись в многообразии ковров, вы можете отправляться в магазин. Помните, что долговечное покрытие должно иметь ворс достаточной толщины, упругости и плотности. Если вы прижмете ворс ковра большим пальцем, а затем отпустите, то сможете узнать, насколько он упруг: чем быстрее он распрямится, тем более упруго покрытие.

Плотность ворса ковра определяется вовсе не длиной ворса (как ошибочно полагают некоторые из нас), а тем, насколько близко друг к другу его ворсинки укреплены в основании. Обязательно осмотрите тыльную сторону коврового покрытия: если между нитями основы слишком большое расстояние, ворс быстро сомнется и вытрется в процессе эксплуатации.

Если визуально определить плотность ворса затруднительно (опыт не удастся провести с ковровым покрытием, имеющим осно-

ву), обратитесь к этикетке или инструкции, прилагаемой к ковру. Фирмы-производители указывают на них нес ворса: чем больше вес, тем плотнее и долговечнее ворс, чем меньше вес ворса, тем меньше плотность ковра, пышнее и привлекательнее он смотрится, но короче срок его службы.

Качество, цвет коврового покрытия должны соответствовать назначению помещения, в котором его планируют настилать. Так, например, для кухни более других подходят ковровые покрытия в темных тонах с коротким ворсом, загрязнения на котором менее заметны, чем на пушистом ковре, уход легче. В спальне, где пол не эксплуатируется так активно, как в проблемных зонах (кухня, холл, коридоры), можно настелить покрытия г длинным ворсом.

Приобретайте покрытие в специализированных магазинах; быть может, вы потратите несколько большую сумму денег, чем планировали, зато получите квалифицированную консультацию специалиста, вам будет гарантировано качество товара. Более того, большинство таких магазинов предлагает услуги по обмеру помещения, настилке ковровых покрытий и их чистке, что весьма удобно и обычно материально выгодно.

Выбирайте качественный товар по своему вкусу. Обратите внимание на то, что некоторые виды современных ковровых покрытий обладают рядом весьма полезных, облегчающих вашу жизнь качеств: пропитываются гризеоталкивающим средством, продлевающим срок службы ковра и снижающим затраты на его чистку; выполняются из материалов, не накапливающих статическое электричество, негорючих, не выгорающих на солнце.

Продаются ковры либо в рулоне, либо в виде плиток, преимущество последних состоит в том, что они легко укладываются, их намного проще заменить при повреждении или износе, не меняя покрытия целиком. Ковровая плитка выпускается с петельчатым и велюровым ворсом, ее можно укладывать в виде различных рисунков, она не нуждается в подоснове, образует плоское, износостойкое, тонкое покрытие.

В последнее время появились ковровые самоклеящиеся плитки (на тыльную сторону уже нанесен слой клеящего состава), избавляющие тех, кто их приобретает, от необходимости подбирать нужный клей, ускоряющие процесс их укладки.

Что касается стоимости ковровых покрытий, то чем больше в составе ковра шерсти, шелка, льна, то есть натуральных волокон, тем выше его цена. Тканые ковры ручной работы стоят дороже, чем ковры на основе, изготовленные механическим способом. Решение принимать вам: что для вас лучше — дешевое коротковорсовое акриловое (60% акрила, 10% шерсти) покрытие или мягкое, пушистое и более дорогое шерстяное (80% шерсти, 20% нейлона)?

Приобретая ковровое покрытие, обязательно поинтересуйтесь особенностями ухода за ним. Выть может, вы сразу же пожелаете провести специальную химическую обработку нового покрытия, препятствующую впитыванию грязи, и воспользуетесь услугами соответствующей фирмы.

Новое ковровое покрытие может выделять много пыли и пуха, поэтому первое время его рекомендуется пылесосить чаще обычного; если позволяет его качество, то проведите влажную чистку ковра в домашних условиях (при помощи моющего пылесоса). Для чистки используйте только то моющее средство, которое укачано производителем покрытия (его состав безопасен для волокон ковра).

## Двери

Двери представляют лицо дома или отдельной комнаты. Открываясь, они приглашают нас войти, но могут и ограничить нашу свободу, изолировать пространство одного помещения от другого.

Бывают двери однопольные (с одним полотном, обычно шириной 850–900 мм), полуторачпольные (состоят из двух полотен разной ширины, второе открывается по мере надобности) и двухпольные (состоят из двух одинаковых полотен). Средняя высота двери — 2000 мм.

По назначению двери делятся на паружные, входные, внутрикомнатные, внутренние для подсобных помещений, балконные; по конструкции... на щитовые, складчатые, филеичатые, телескопические, раздвижные (рис. 7); по материалу — на двери, изготовленные из:

- досок, досок и фанеры, или оргалита;
- стекла или металла;
- досок с остеклением и т. д.

Стиль декора и пропорции дверей одного дома (квартиры) должны сочетаться с его архитектурой, с интерьером тех комнат, в которых находятся, объединяя различные зоны пространства в единое целое.

Красивая дверь из ценных пород древесины, рельефная или украшенная резьбой, работы опытных мастеров может стать композиционным центром комнаты. В этом случае остальные элементы отделки помещения должны выстраиваться под нее, то есть оттенять, подчеркивать декоративные достоинства двери, а не заглушать их. Нейтральные по цвету и фактуре стены, полы, светлый потолок и гармонирующая по стилю мебель отлично справятся с подобной задачей.



Рис. 7. Конструкции дверей: а — щитовые; б — складчатые; в — жесткая, гармошкой; г — филечатые; д — мягкая, гармошкой; е — телескопическая двусторонняя; ж — телескопическая односторонняя; з — складчатая вертикально; и — складчатая горизонтально

Дверь может быть настоящим произведением искусства, а приобрести ее возможно за небольшую сумму денег, если пройтись по «блошиному» рынку, антикварным магазинчикам, развалинам старых домов. Обновленная, отреставрированная своими руками дверь может стать вашей гордостью, началом нового увлечения, основой целой коллекции.

## **Внутренние двери**

Назначение, размеры и пропорции помещения, степень его освещенности продиктуют вам, дверь какой конструкции, дизайн вам следует выбрать.

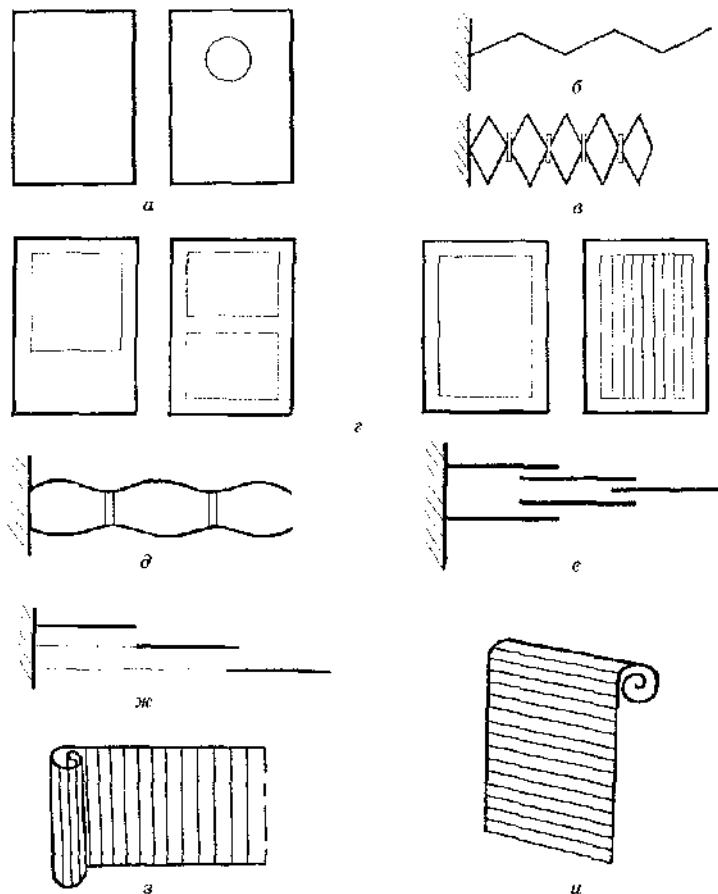
При строительстве современных многоэтажных домов в квартирах устанавливаются, как правило, простые плоские пустотелые двери с коробкой, не отличающиеся оригинальностью отделки. Это обстоятельство печально, с одной стороны, поскольку делает пространство квартиры типовым, заурядным, таким же, как многие другие, обыкновенным.

С другой стороны, этому можно и порадоваться. Для того, кто не хочет жить в безликом доме, кто всеми силами старается придать новому жилищу черты индивидуальности, такая дверь — настоящая находка. Используя собственную фантазию, затратив незначительные средства, можно улучшить внешний вид самой простой двери.

Кто-то сразу же заменит ее, установит другую дверь, более соответствующую назначению комнаты. Другой, напротив, лишь снабдит ее интересной ручкой, сменит наличник или нанесет на него рисунок и получит в результате новую, более выразительную и привлекательную (странную или скучную) дверь. Среди доступных каждому вариантов декоративной отделки дверей — оклеивание шпоном, обоями, самоклеящейся пленкой с рисунком «под дерево», тонкими металлическими листами, нанесение росписи.

Индивидуальным штрихом в интерьере комнаты может стать дверь, не предназначенная для использования в жилых помещениях. К счастью, каждый из нас сегодня свободен в выборе оформления личного пространства (дома, комнаты, квартиры), может сделать только так, как ему нравится. Многообразие стилей и модных направлений в дизайне интерьера оправдает любую, порой даже самый яркий, дикий всплеск индивидуальности.

Двери, созданные для банков, вокзалов, ресторанов, кафе, кораблей и подводных лодок перестали восприниматься как безвкусица и нарушение правил декорирования, стали знаковыми деталями новых стилей, а порой характерными чертами авторского стиля того или иного дизайнера.

Если дверей в помещении слишком много (характерно для смежных комнат) или по вашему замыслу они должны быть незаметными, их лучше окрасить в тон со стенами или вне зависимости от их цветового решения — в нейтральный (белый, беж, слоновой кости) цвет. Такое же оформление дверей уместно в помещениях, стены которых облицованы декоративными (деревянными, зеркальными, с рисунком, интересной фактуры) панелями. Чтобы интерьер

не был перегружен декоративными элементами, акцент следует сместить на отделку стен, оставив двери невыразительными, неинтересными для взгляда.

Если стены оклеены обоями светлых тонов, то двери окрашивают краской на один-два тона темнее. При насыщенных тонах в отделке стен двери делают более светлыми, но цвета не меняют.

Пластичные (раздвижные, складчатые, телескопические) двери — отличное решение для небольшой квартиры или комнаты сложной формы. Двери перечисленных конструкций позволяют экономить место, не загромождают и без того тесное пространство. Достаточно такую дверь сложить, утопить в стену, и пространство освободится.

Удобнее остальных раздвижная дверь на роликах, желательно, чтобы она была легкой. Самая легкая — это каркасная дверь, собранная из брусков обвязки толщиной 25–30 мм и шириной 40–50 мм, облицованная с двух сторон тонкой фанерой, древесно-волокнистой плитой. Однако изготавливают раздвижные двери с остеклением, целиком стеклянные, пластиковые. Ролики двери движутся по направляющей разного сечения, которая устанавливается вверху или внизу.

Двери высотой до потолка уместны в помещениях большой площади, с высокими потолками, например в квартирах-студиях. Вращающаяся дверь придаст пространству динамизм, особое настроение, будет непременно привлекать внимание к себе, делая остальные детали интерьера менее интересными для зрителя, визуальнo изменит пропорции комнаты и, естественно, займет больше места, чем обычная дверь с коробкой.

Стеклянные двери или двери с остеклением устанавливаются и тех помещениях, где необходима изоляция от шума, но нежелательно перекрывать доступ света, лишать комнату красивого вида. Стеклянные двери различных конструкций особенно уместны на обычных и французских балконах, лоджиях, террасах.

Рисунок, фактура и размер остекления также несет декоративную нагрузку, а не только пропускает свет. Желая украсить межкомнатную стеклянную дверь и одновременно скрыть от взглядов посторонних находящееся за ней пространство, выберите стекло с декоративной отделкой, например матовое (в том числе и с рисунком), с ребристой, зернистой, волнообразной фактурой и т. п. Хотите наполнить свою комнату воздухом, светом, солнцем? Выберите для стеклянной двери, ведущей на балкон, открывающуюся с обеих сторон конструкцию. Цветное или витражное остекление двери позволит вам «раскрасить» комнату, сделать ее веселой, нарядной.

Двери-гармошки также экономят место. Нужно только раздвинуть такую гармошку, и внутри одного помещения получишь

сразу две комнаты. Эта конструкция очень удобна в комнатах, объединяющих две или более функциональные зоны.

Дверь-гармошку в кухне-столовой раздвигают на время приготовления пищи, когда повару требуется уединение и покой. Потом ее можно сдвинуть и вновь объединить пространство, делая помещение просторным. Аналогично используется данная конструкция в спальне-гостиной, гостиной-кабинете и т. п.

## **Наружные двери**

К наружным относятся входная дверь, двери на террасу, а также двери гаража и размещенных снаружи подсобных помещений. Размеры входной двери должны соответствовать пропорциям здания. Вариантов дизайна входной двери существует множество: филленчатые двери, украшенные колоннами, порталом, освещенные установленными по бокам от нее фонарями; огромные и грозные дубовые двери, вооруженные крупными накладными дверными петлями, массивными «ХИЩНЫМИ» ручками или замками-засовами; двери, одетые в блестящую металлическую кольчугу; двери на шпонках (из грубо струганных досок), внешне несколько примитивные, но не менее прочные; двери, окрашенные в яркие, контрастные фасаду оттенки (красный, черный, желтый).

Кроме перечисленных качеств, входная дверь должна соответствовать своему назначению и защищать жилище от нежелательных вторжений, быть прочной, падежной. Выбирайте для нее древесину твердых пород, например дуб, вяз, тик, укрепляйте стальными листами, которые можно снаружи окрасить в понравившийся вам цвет или оклеить пленкой с любым рисунком (сегодня популярнее остальных рисунки-имитации под дерево).

Главная из наружных дверей — парадная — должна превосходить по отделке и прочности все остальные. Двери черного хода (если они есть) и подсобных помещений должны быть незаметными, для этого их окрашивают в тон со стенами дома, иногда прячут за вьющимися растениями, оплетающими стены дома снаружи. Двери (или ворота) в гараж для удобства делают широкими. Чтобы своими размерами они не подавляли дверь парадного входа, их также нужно окрасить в цвет фасада.

## **Окна**

На Руси окна впервые появились в VIII–IX веках. Это были так называемые волоковые (от «волочать» — двигать) окна — отверстия в стене, обрамленные прямоугольной деревянной рамой. Вместо стекла (стекло появилось позже) в их конструкции име-



лась деревянная задвижка, ходившая горизонтально и напоминающая современную конструкцию раздвижной двери.

Окно выполняет сразу несколько функций. Сквозь него в дом проникает дневной свет, то есть обеспечивается естественное освещение комнат.

Окно изолирует, защищает помещение от дождя, снега, ветра, холода и жары, других капризов природы (теплоизоляция), а также от шума (звукоизоляция). Окно обеспечивает визуальную связь внешнего мира и внутреннего пространства дома, расширяет границы последнего.

### Конструкция окна

Выбираемая вами конструкция окна должна соответствовать всем вышеперечисленным требованиям. Итак, вы должны решить, какой из видов переплетов вас устроит, то есть удобен и необходим в той или иной комнате. Типы оконных переплетов представлены на рис. 8.

Типичная конструкция (деревянные короб и рамы с распашными створками) достаточно надежна, позволяет легко заменить стекло в случае, если оно повреждено, отремонтировать рамы, она



Рис. 8. Типы оконных переплетов: а — шарнирные створка (распашные или откидные, открывающиеся внутрь или наружу); б — створки, вращающиеся на подпятниках; в — подъемные створки; г — раздвижные створки.

дешевле остальных, при желании и минимуме навыков может быть изготовлена и установлена самостоятельно.

Однако у нее есть и ряд недостатков, один из них заключается в том, что даже плотно закрывающиеся рамы имеют небольшие зазоры, через которые внутрь помещения проникает пыль, потоки холодного (а летом — горячего) воздуха. Чтобы справиться с этой проблемой, мы вынуждены заклеивать рамы на зиму, время от времени обновлять замазку вокруг стекол. Из-за колебаний влажности деревянные детали окна то набухают, то усыхают, древесина растрескивается, нуждается в тщательном и регулярном уходе.

В сравнении с этой конструкцией стеклопакет имеет ряд преимуществ. Он состоит из двух или трех стекол, герметично соединенных по периметру. Герметичность конструкции обеспечивается благодаря резиновой планке П-образного профиля, которая вставляется внутрь рамы, обеспечивает отличную тепло-, звуко- и гидроизоляцию.

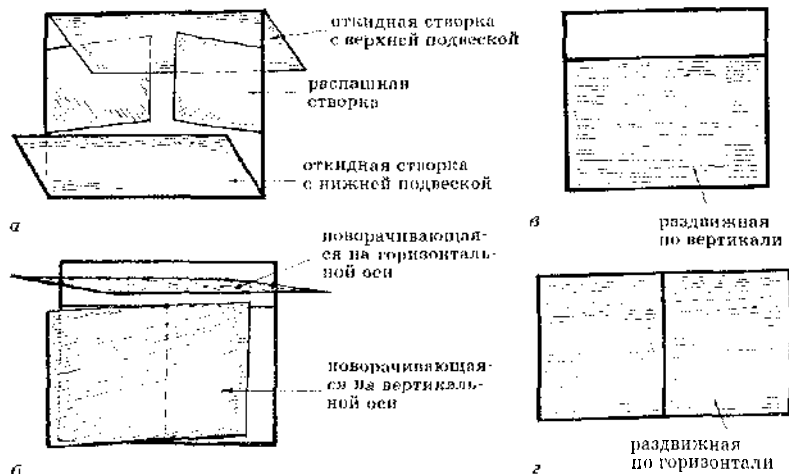
Стекла могут крепиться к деревянный, алюминиевый или пластиковый профиль. Популярность пластиковых конструкций с профилем из ПВХ объясняется тем, что эти окна обеспечивают идеальную защиту от холода и шума, их не надо красить, заклеивать на зиму.

Замер оконных проемов, изготовление и монтаж стеклопакета производят специализированные фирмы, поскольку для этого необходимы специальные инструменты и оборудование. Проследите, чтобы при монтаже стеклопакета все щели между переплетом и стенами были заполнены монтажной пеной, тогда в окно не будет дуть. Пену сначала покрывают герметиком или закрашивают, а затем скрывают за обшивкой.

Услуги фирмы, стоимость самого стеклопакета обойдутся вам недорого, причем чем больше будет в конструкции стекол, тем дороже обойдется заказ. От надежности и функциональности окна во многом зависит комфортность современного жилища, его климат, здоровье и настроение жильцов.

Окна в помещениях различного назначения могут устанавливаться на разной высоте (табл. 1).

Таблица 1  
Установка окон по высоте

Вид помещения	Высота окна (м)
Комната с балконом (без обзора)	2,3
Жилая комната (для обзора)	2,0
Жилая комната (нормально)	1,57
Кухня	1,25

## Форма окна

Форма окна определяет многое. Во-первых, она не должна препятствовать проникновению дневного света внутрь помещения, не лишать возможности наблюдать за тем, что происходит на улице, любоваться прекрасным видом; во-вторых — должна соответствовать архитектурному стилю дома в целом; в-третьих — гармонизировать с внутренним убранством и назначением комнат (вписываться в интерьер).

Второе замечание желательно учесть при замене окон в старых домах, строительстве коттеджей. Лучше всего, обновляя окна в старом здании, заменяя их новыми, возможно, более совершенной конструкции, размер и форму оставлять прежними. Подбирайте копию так, чтобы замена была как можно больше похожа на оригинал. Добавляя новые окна, следует все хорошо продумать, постараться не нарушать целостности восприятия пространства, художественного и архитектурного единства дома. Нелепо будут выглядеть, например, стеклопакеты с алюминиевым профилем на фасаде жилого здания, построенного в конце XIX века, украшенного колоннами, порталом, лепными меандрами и т. п.

Размер окна зрительно увеличивается, если его рамы не имеют перекладин; частые перекладины (форточки, створки, фрамуги), напротив, уменьшают его, но и делают уютным, домашним (в этом заключается одно из основных отличий окон в офисах, в общественных и коммерческих зданиях от окон жилых домов).

Окно необычной (нетрадиционной) формы, несомненно, привлечет к себе внимание, открывающийся из него вид должен быть интересен, красив. Это обстоятельство вы должны учесть, обдумывая его оформление и дизайн интерьера в целом. Нет смысла скрывать за шторами привлекательную деталь интерьера, которая может стать композиционным центром комнаты, внести в интерьер индивидуальность, изменить его характер.

## Остекление

Подсчитано, что примерно 30% тепловых потерь в доме приходится на окна. Значит, особое внимание следует уделить остеклению окон, оконным переплетам. Двойное остекление окон снижает конденсацию и размер холодной зоны, образующейся зимой около окна. Окна с тройным остеклением еще лучше сберегают тепло, изолируют внутреннее пространство от шума.

Эффективность тепло- и звукоизоляции зависит от расстояния между стеклами, толщины каждого стекла. Для лучшей зву-

коизоляции расстояние между стеклами должно быть не меньше 75 мм. Если вы живете в шумном районе, это расстояние следует увеличить, но... Чем больше промежуток между стеклами окна, тем хуже они удерживают тепло: в большом пространстве легче образуются конвекционные потоки воздуха. Поэтому наилучшим, но стоящим несколько дороже решением проблемы звукоизоляции без ущерба для теплоизоляции является добавление к уже имеющимся в стандартных стеклопакетах двум стеклам третьего на расстоянии 75 мм. Дешевле двойное и тройное остекление выполнить своими силами.

Обычное листовое оконное стекло изготавливают толщиной 2, 2, 5, 3, 4, 5 и 6 мм. В жилых помещениях остекление чаще всего выполняют стеклом толщиной 2-3 мм. Однако улучшить тепло- и звукоизоляционные свойства окон своего дома вы можете, сменив стекла на более толстые. Толщина стекол в стеклопакетах с алюминиевым профилем, как правило, составляет 5 мм.

Для остекления лучше всего выбирать бесцветные стекла, допускается и слабо-зеленоватый или слабо-голубоватый оттенки при условии, что стекло пропускает не менее 85-87% света. Новинки последних лет — солнцезащитные, армированные, закаленные стекла. Солнцезащитное стекло реагирует на яркость света, меняет свой цвет (темнеет), поглощает вредное солнечное излучение, избавляет хозяина от необходимости приобретать дополнительные средства защиты от яркого летнего солнца (жалюзи, шторы, ставни).

Армированные стекла обладают повышенной прочностью, не бьются при случайном попадании камня, мяча, надежны, стоят еще дороже солнцезащитных стекол.

Самое популярное — энергосберегающее стекло, иначе его еще называют низкоэмиссионным. Кого-то, возможно, больше привлечет стекло, изготовленное по аналогии с автомобильным стеклом заднего вида: тончайшие проволоки внутри него, нагреваясь от источника электропитания, уничтожают конденсат на стеклах, «подогревают» воздух между рамами.

## Дизайн окон

Оформление (шторы, гардины, жалюзи, ставни) окон поможет вам контролировать освещенность комнат, избавиться от некрасивого вида за окнами, защитить комнаты от любопытных взглядов, палящих солнечных лучей (летом), холода и ветра (зимой).

Подбирайте для своих окон такое оформление, которое соотносится с их формой, размерами, пропорциями комнаты, ее интерьером и назначением. Варьируя цвет, фактуру ткани штор, длину гардин, тип жалюзи, вы сможете добиться желаемого эффекта: окно будет либо сочетаться, либо контрастировать с отделкой стен, пола,

обивкой и стилем мебели. В любом случае продумывайте дизайн «одежды» для окон, чтобы они стали частью единого целого (интерьера), а не случайным решением.

Маленькое окно будет казаться больше, если его рамы выкрасить в белый цвет. Для узкого окна больше подойдут жалюзи с горизонтально расположенными планками, их рисунок изменит пропорции окна. Небольшим окнам противопоказаны пышные занавеси, сложные драпировки, которые привлекут внимание к дефектам окна, вызовут зрительный дискомфорт.

Для маленьких окон следует выбрать такое оформление, которое скроет их размеры и пропорции. Ткани на них должно быть мало, обычные и римские жалюзи — идеальный для них вариант декора.

Заглубленные окна хуже пропускают и рассеивают свет, если вы занавесите их гардинами, шторами, то сделаете комнату очень темной. Лучше всего оставить такие окна незакрытыми, а их подоконник использовать для размещения невысоких комнатных растений, коллекции игрушек, миниатюр, бутылок и т. п.

Для большого окна подберите простенькую, ненавязчивую драпировку, избегайте тканей с мелким рисунком, коротких (до подоконника) жалюзи, которые смотрятся на большой плоскости окна размыто, а окно в результате теряет свою выразительность, четкость формы.

Выход можно найти практически из любой проблемной ситуации, каким бы сложным ни представлялось нам первоначально ее решение. Какой из вариантов оформления поможет визуально скорректировать форму широкого окна? Существует несколько вариантов декора, способных превратить непропорционально широкие, негармонизирующие по пропорциям помещения окна в изысканную деталь интерьера. Это могут быть плоские, горизонтальные воланы, крупные римские жалюзи, отделка по краю цветной тесьмой.

Из-за своеобразной формы трудно задрапировать арочные окна. Хорошо смотрятся они в обрамлении подвешенных высоко над аркой и ниспадающих до пола штор или жалюзи. Карниз для навешивания штор арочного окна можно крепить прямо на потолок.

Вам трудно решить, какую именно ткань выбрать для штор, будут ли ваши окна украшены роскошными кружевными гардинами, пестрыми короткими муслиновыми занавесками или строгими и ритмичными жалюзи? Можете обратиться за консультацией к специалистам салона или фирмы, специализирующейся на разработке дизайна и пошиве штор, гардин. Желательно ознакомиться и с ассортиментом предлагаемых магазинами жалюзи (обратить внимание на материал, из которого они изготовлены, цвет, фактуру, тип конструкции).

Изучив варианты оформления окон, поэкспериментируйте, не боясь составлять самые необычные сочетания тканей, материалов. Выберите тот вариант, который соответствует вашим ожиданиям, подчеркивает индивидуальность вашей квартиры и гармонирует с ее интерьером.

Ткань для оформления окна может быть плотной или прозрачной, невесомой, однотонной или цветной, допускается отделка тесьмой, бахромой. Шторы можно просто повесить, слегка прищипнув по верхнему краю, или задрапировать (симметрично, произвольно); в комнате с невыразительной, нейтральной отделкой украсить ламбрекенами, кистями, подвязками. У каждого из перечисленных вариантов есть, разумеется, свои достоинства и недостатки, например, сложная, пышная драпировка сделает небольшую комнату тесной, загроможденной. Жалюзи способны удовлетворить все ваши требования к окну (функциональные и декоративные) без лишних затрат.

### **Шторы**

Шторы — это не только цветовое дополнение интерьера. Они призваны выполнять ряд функций, поэтому рекомендуем иметь минимум два комплекта декоративных тканей для окон: летний — из тонких, но плотных тканей, уход за которыми легко осуществить в домашних условиях; зимний — из мягкой фактурной ткани, более тяжелой и роскошной, которая требует, как правило, химической чистки.

Итак, «гардероб» окон должен обладать практичностью, а также быть стильным, модным, оригинальным, мобильным (предоставлять возможности для составления новых комплектов). Имея два или более комплекта штор, отличающихся фактурой, цветом, рисунком, способом драпировки, вы сможете внести в интерьер квартиры необходимое разнообразие, меняя время от времени его колорит и характер.

Материал, цвет, рисунок, способ навешивания и драпировки штор должны соответствовать назначению помещения, его размерам, пропорциям, характеру мебелировки и убранства, обязательно учитывается ориентация окон и степень естественной освещенности, а также размер и форма самих окон.

*Гардины* — это длинные оконные занавеси из прозрачной или набивной ткани, тюля, сетки, кружева, которые могут разнообразно драпироваться. Чаще всего для гардин подбирают ткани белого или других светлых тонов. Ткань может быть гладкая или с рисунком, с вышивкой, аппликацией, глянцевой, матовой или жатой фактурой. Как правило, гардины не сдвигаются даже в дневное время, служат для защиты от избыточного света и пыли, для рассеивания прямых солнечных лучей.

В нижних этажах дома, при близком соседстве с другими домами на окна можно повесить короткие полупрозрачные занавески — так называемые «бриз-биз» (высота 60–70 см над подоконником). Для них обычно используют тюль, кружево, тонкую ткань, по верхнему краю закладывают мелкие складочки.

*Шторы* — оконные занавеси из непрозрачной ткани. Различают шторы подъемные и раздвижные. Раздвижные шторы навешивают прямыми ровными складками, их верхнюю часть при достаточной высоте помещения декорируют ламбрекенами, за которыми скрывается система крепления занавесей и ведущих шнуров. Шторы должны обеспечивать защиту от солнечных лучей и уличного шума, в темное время суток — от взглядов посторонних.

В общей комнате, которая, как правило, по площади больше остальных помещений дома, принято вешать легкие гардины и шторы. Драпируют их вертикальными складками, ниспадающими от потолка до пола, шторы украшают подхватами, ламбрекенами (рис. 9). Для навешивания таких штор используют металлические или деревянные штанги на декоративных кронштейнах, деревянные карнизы, отделанные в цвет мебели или окрашенные в тон потолка, карнизы-струны.

В спальне уместны оконные занавеси спокойных тонов, гладкие или с рисунком, сочетающимся с рисунком и цветом покрывала на кровати, ковра на полу.

Ткань для занавесей в спальне должна быть достаточно плотной и обеспечивать защиту от света и шума. Для детской комнаты лучше использовать легко стирающиеся хлопчатобумажные занавеси. Оконные занавески удобнее снимать для стирки, сдвигать и раздвигать, если они навешены на штанге с кольцами. Шторы



Рис. 9. Занавеси в общей комнате



Рис. 9. Занавеси в общей комнате (продолжение)

длиной до подоконника или на 10-15 см длиннее его в данном случае удобнее, чем длинные (до пола), объемные занавеси.

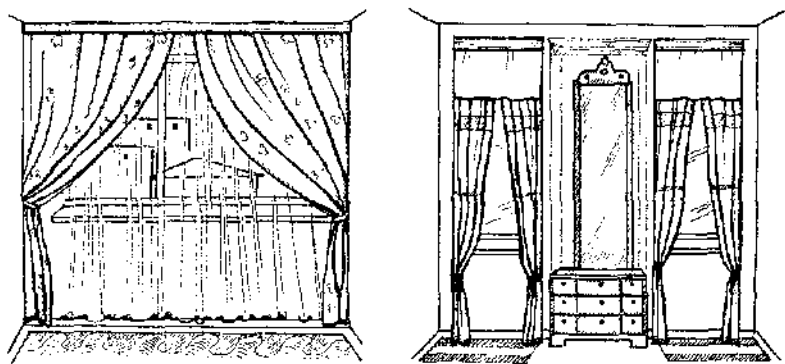
В интерьере кухни оконная «одежда» играет особую роль. Эти занавеси лучше шить из легко стирающихся материалов, длина может соответствовать высоте оконного переплета или закрывать часть окна. Их можно вешать в глубине окна, около рамы, используя съемные металлические прутки (рис. 10 а); закрепить на двух прутках (сверху и снизу), а посередине собрать при помощи тесьмы или ленты (рис. 10 б); укрепить при помощи подхватов (рис. 10 в).

Умело используя разнообразные приемы устройства оконных занавесей, можно зрительно исправить недостатки расположе-

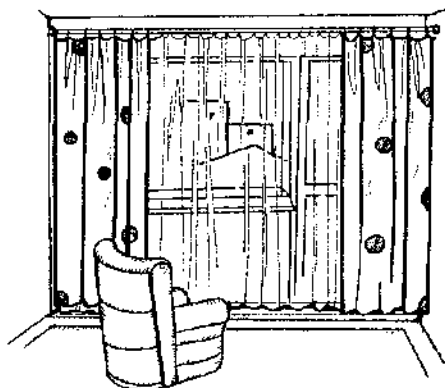

Рис. 10. Варианты драпировок занавесей в кухне: а — на металлическом прутке у рамы; б — с драпировкой



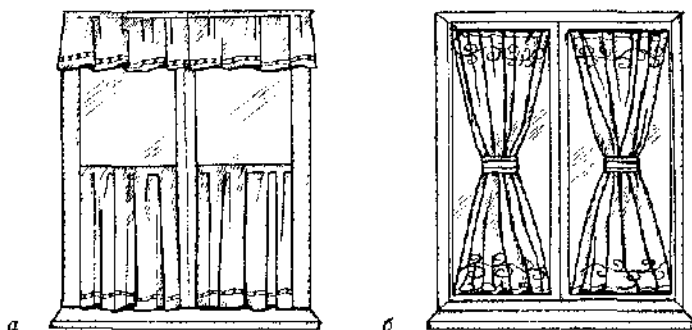

Рис. 10. Варианты драпировок занавесей в кухне:  
а — с подхватами (продолжение)

няя, формы и размеры окон. Высокие и узкие окна хорошо смотрятся практически в любом обрамлении: жалюзи подчеркнут правильность их формы, позволят рассмотреть конструкцию; пышные, широкие шторы, шторы с драпировками сообщают элегантность и шарм.

Если в помещении имеется два или более узких окна, вам не нравится то, как они дробят пространство, то их легко можно объединить общей занавесью на всю высоту и ширину помещения.

Шторы длиной до пола визуально увеличивают высоту окна, становятся его продолжением, делают широкое окно уже и «стройнее». Кроме этого, такие шторы лучше других сохраняют тепло, препятствуя проникновению холодного воздуха от окон в помещение. Для штор подойдут практически любые ткани. Кроме традиционных шелка, бархата, муслина, тюля, кружевного полотна, каждый из вас может найти еще массу интересных и недорогих вариантов. Оригинально задрапировав шторы, украсив их подхватами, красиво укрепив на карнизе, вы создадите новый, индивидуальный прием оформления окна, а о том, что для пошива штор была использована подкладочная или сорочечная ткань, никто и не догадается. С другой стороны, чем проще и строже выглядят шторы, тем интереснее (по цвету, фактуре) должна быть ткань.

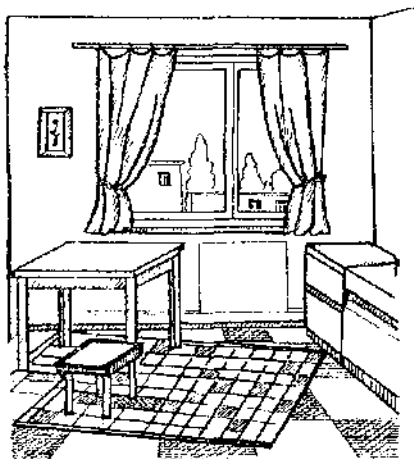
От теории перейдем к практике, подсчитаем, сколько именно ткани вам потребуется для *пошива штор*. Для начала нужно из-

мерить ширину окна (измеряется длина карниза). Если планируете навешивать шторы, драпируя их, украшая складками, то ширину окна умножьте на два или два с половиной, для гардины (занавесей из прозрачных тканей) — на три. Для пошива свободно подвешенных штор с одним ламбрекеном потребуется ткань в количестве, равном ширине окна, умноженной на полтора.

Далее определите длину готовых штор (к этой величине прибавьте припуски на подгибку сверху и снизу) и умножьте полученную цифру на число полотен (исходя из ширины окна и вида драпировки). Порядок и особенности измерения окна представлены на *рис. 11*.

Чтобы придать складкам драпировки глубину, объемность, сделать шторы более ПЛОТНЫМИ, не пропускающими солнечные лучи, под них подшивают *подкладку*, цвет которой может соответствовать цвету занавесей. Контрастная по цвету или рисунку подкладка создает интересный эффект, оригинально смотрится с улицы. Шторы с подкладкой имеют дизайнерский вид, срок их службы продлевается, так как подкладка предотвращает их выгорание. Однако подкладка — не лучшее украшение штор, она делает их слишком тяжелыми, затрудняет стирку.

Обработка *верхнего края* определяет стиль занавесей, позволяет создать желанный эффект, драпируя шторы и гардины по своему желанию. Будут ли шторы поверху слегка присборены или заложены складками, складки какого вида будут сочетаться с тканью данного цвета, фактуры, плотности? На эти и еще многие вопросы вам предстоит найти ответы, выбирая ткань для занавесей, раскраивая и драпируя ее. Форму, размер складок и сборок определяет лента, которая нашивается по верхнему краю штор с изнаночной стороны, но сделать их можно и вручную.

*Французские складки*, или *защипы* (*рис. 12 а*), представляют собой не крупные складки, сгруппированные по три через равные промежутки. Хорошо смотрятся на длинных шторах из плотной ткани.

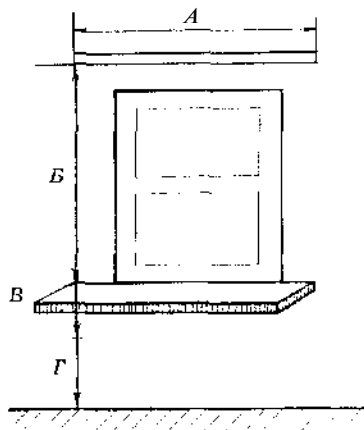

*Рис. 11. Порядок измерения окна для расчета ткани, необходимой для пошива штор. Буквами на рисунке обозначены: А — длина карниза или ширина окна; В — шторы длиной до подоконника; В — шторы длиной на 10 см ниже подоконника; Г — шторы длиной до пола*



Рис. 12. Варианты оформления верхнего края штор: а — французские складки; б — карандашные складки; в — простые сборки; г — складки-буфы

*Карандашные складки* (рис. 12 б) — узкие, неглубокие складки, располагающиеся плотно и сплошным рядом по всей ширине шторы. Идеально подходят для украшения штор из легких и прозрачных тканей.

*Простые сборки* (рис. 12 а) — это нечто среднее между французскими и карандашными складками, они крупнее последних и равномерно распределены по всей ширине штор. Они уместны для драпировки коротких, легких штор в сочетании с ламбрекенами.

Более сложный в исполнении вариант оформления верхнего края штор — *складки-буфы* (рис. 12 г). Ткань для них должна быть мягкой, легко драпирующей, но хорошо держащей форму. Шторы с такими складками не нуждаются в иной декоративной отделке, они сами по себе — изысканное украшение интерьера.

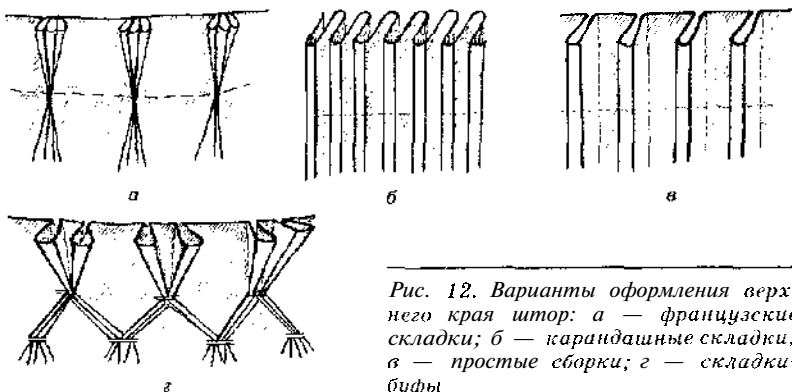
*Ламбрекен* — еще одна деталь оформления окон, располагающаяся горизонтально над окном и закрывающая верхний край штор. Ламбрекен может быть жестким или мягким.

Жесткий ламбрекен изготавливается из дерева или древесноволокнистых плит, окрашивается (в один тон с рисунком), украшается резьбой или обтягивается тканью. Мягкий ламбрекен не имеет каркаса, это ткань, задрапированная мягкими складками, которой придали желаемую форму.

Дизайн ламбрекенов зависит от вашего вкуса, фантазии, длины штор и декоративных свойств материала. Быть может, вам больше понравится вариант ламбрекена со свисающими вертикально и также красиво задрапированными концами?

Шторы *навешивают* на окна при помощи *карнизов*. Различают круглые карнизы (пли штанги) и карнизы-направляющие. Круглые карнизы укрепляют почти у самого потолка. При использовании в оформлении окна гардин и штор, гардин и ламбре-

кефов приобретают двойные карнизы, которые позволяют без помех реализовывать дизайнерские фантазии.

Круглые карнизы изготавливаются из дерева, металла (алюминия, стали, бронзы), бамбука, полимерных и других материалов. С обеих сторон карниз ограничен набалдашниками (из дерева, гипса, металла). Они могут быть незаметными, функциональными, а могут иметь самую причудливую форму и выполнять декоративную функцию, служа украшением карниза.

Стальные натяжные карнизы-струны легко скрыть под складками штор или, напротив, выставить напоказ. Они смотрятся современно и не отвлекают внимание от деталей декора занавесей, интерьера в целом.

Карнизы-направляющие используются для навешивания штор с декоративно оформленным верхним краем, удерживания жестких или мягких ламбрекенов. Их изготавливают из пластика или металла, очень удобны алюминиевые направляющие, так как их легко согнуть по форме окна, например арочного. Обычно карнизы-направляющие оборудованы специальными поводками или ведущими шнурами, позволяющими раздвигать занавеси с одной или двух сторон, не прикасаясь к ним руками.

С помощью *подхватов* можно красиво драпировать раздвинутые шторы, улучшая освещенность комнаты и уменьшая нагрузку на карниз. В качестве подхватов используются практически любые материалы.

Традиционный подхват — это сложенная вдвое полоска ткани, которая крепится за кольцо к крюку в стене или оконной раме. Тканевый подхват украшают тесьмой, бахромой, выполняют из ткани контрастного цвета, ткани-компаньона, завязывают бантом или драпируют, однако в любом случае его декор должен гармонировать с декором штор, карниза, стилем интерьера. Другие варианты подхватов — витой или плетеный шнур, тесьма, металлическая цепочка, пластмассовое или металлическое кольцо.

### **Жалюзи и ставни**

Конструкция жалюзи и ставней позволяет легко регулировать нагрев помещения (сдерживает жар солнца и зимний холод), снизить уровень шума, идущего с улицы, уединиться в своей комнате, спрятаться от посторонних взглядов. Жалюзи можно назвать универсальным оформлением окон, так как их четкий линейный рисунок хорошо смотрится на окне практически любой формы и размера, они сравнительно недороги.

Первоначальное значение французского слова «жалюзи» — «ставни из горизонтальных пластинок для регулирования света в комнатах и доступа воздуха». Сегодня же жалюзи называют все подъемные занавеси, их различают по типу конструкции, ма-

териалам, используемым для их изготовления. Популярность таких подъемных занавесей объясняется тем, что они довольно легко навешиваются и очищаются от пыли, благодаря направляющим шнурам и управляющим шестами ими удобно пользоваться (поднимать и опускать, сдвигать и раздвигать, поворачивать пластины).

*Жалюзи-роллеры* — гладкие жалюзи из ткани белого или кремового цвета (изначальный цветовой вариант, на смену которому сегодня пришли ткани и иные материалы различных оттенков и фактур), скатывающиеся в рулон при помощи нехитрой системы шнуров

(рис. 13). Этот классический вариант жалюзи используют отдельно для оформления окон, балконных стеклянных дверей, укрепляют на остекленных входных и межкомнатных дверях. Нейтральный цвет жалюзи-роллеров позволяет использовать их в сочетании с цветными легкими шторами и гардинами.

По длине жалюзи-роллеры для окон доходят до подоконника, могут раскатываться как вверх, так и вниз. При покупке жалюзи осмотрите их ткань, предпочтение отдавайте плотным тканям с плоским переплетением нитей, такие жалюзи будут легко и ровно скатываться, не заминаясь и не прокручиваясь. Прекрасно смотрятся жалюзи-роллеры из парчи, ткани с металлизированными нитями, белого льна или парусины.

*Венецианские жалюзи* представляют собой вертикально или горизонтально расположенные полосы, изготовленные из ткани, металла, дерева или пластмассы (рис. 14). Это стильное решение для декора маловыразительных типовых окон, придающее их форме графичность, упорядоченность и строгость.



Рис. 13. Жалюзи-роллеры



Рис. 14. Венецианские жалюзи: а — вертикальные жалюзи; б — горизонтальные жалюзи

Вертикальные венецианские жалюзи советуем использовать для оформления окон сложной формы. Внизу к жалюзи подвешиваются небольшие грузики, иногда детали жалюзи скрепляют по нижнему краю металлической или пластиковой цепочкой, что обеспечивает вертикальность расположения полос. Даже если карниз окна изогнут, жалюзи сохраняют свою форму.

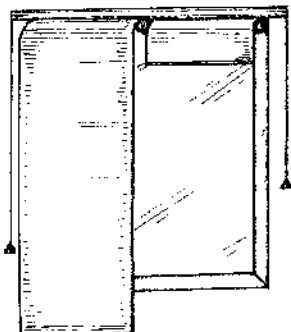
Еще одно достоинство данной конструкции: такие жалюзи изготавливаются на заказ, поэтому цвет, рисунок, фактуру материала, ширину полос (варьируется от 75 до 125 мм) можно выбрать по своему вкусу и добиться полной гармонии оформления окна с интерьером помещения.

*Римские жалюзи* имеют простую конструкцию, изготавливаются из плотных тканей, так что долговечность и прочность им гарантирована. Опущенные римские жалюзи выглядят как жалюзи-роллеры, чаще всего при помощи системы шнуров их слегка приподнимают, чтобы полотно собралось в широкие плоские складки (*рис. 15*). Для жалюзи этой конструкции не подходят ткани с крупным рисунком, легкие ткани типа льна, органзы.

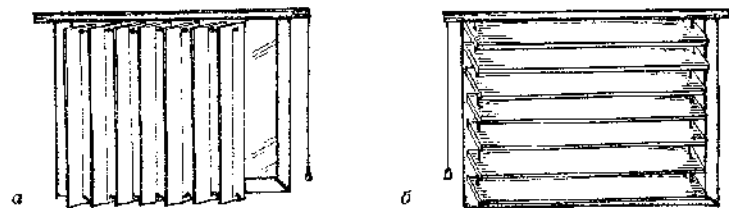
*Австралийские жалюзи* выглядят как обычные шторы, единственное отличие — ряд фестонов по нижнему краю (зубчатое украшение занавеса). На пошив австралийских жалюзи потребуется примерно на 50 см больше ткани, чем для обычных гардин.

*Французские жалюзи* изготавливают из тонких шелковых тканей, в опущенном состоянии они напоминают обычные роллеры, при подъеме собираются волнообразными складками (*рис. 16*).

Французские жалюзи можно поднимать и опускать посекционно, каждая секция имеет свою систему затяжных шнуров. Жалюзи такого рода обычно вешают на деревянной планке или карнизе; если они не дополняются плотными шторами, то на карниз можно повесить ламбрекен.



Рис. 15. Римские жалюзи



Рис. 16. Французские жалюзи

Дешевы и практичны жалюзи, сделанные из нетканых материалов: тростника, бамбука, металла, дерева, пластика, плотной гофрированной бумаги. От пыли и другого загрязнения их можно очистить при помощи влажной губки или пылесоса, нетрудно обновить, покрыв лаком или окрасив краской, заменить отдельный элемент конструкции, а не всю ее целиком.

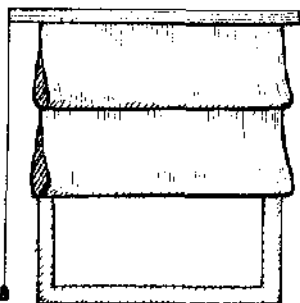
Металлические, бумажные или пластиковые жалюзи гармонируют с интерьером, оформленным в одном из современных стилей (модерн, минимализм, молодежный и т. п.). Деревянные, бамбуковые жалюзи — элемент колониального, или этнического, стиля.

*Ставни*, как и жалюзи, улучшают звукоизоляцию помещения, создают ощущение защищенности. Чаще всего используются в интерьере домов, квартир, находящихся в жарком климате. Ставни-жалюзи очень удобны, позволяют воздуху проникать внутрь комнаты, преграждая путь прямым солнечным лучам. Они удачно регулируют световой и тепловой климат жилища.

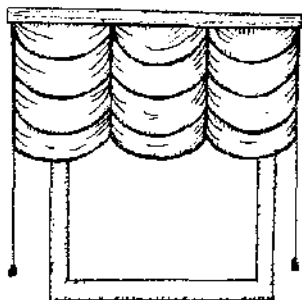
Ставни могут использоваться в интерьере не только по своему прямому назначению. Уверены, фантазия подскажет вам массу привлекательных приемов декорирования своего дома с помощью ставней. Вот некоторые из них: ставни можно навесить вместо традиционной двери платяного шкафа, гардеробной, ванной комнаты; высокие ставни, установленные на ножки, отлично справляются с ролью ширмы или перегородки.

## Мебель

Мебель превращает пустое пространство комнат в уютное жилище. Насколько удачной будет меблировка квартиры, дома, займёт главным образом от вас: вашего эстетического вкуса, стилевых пристрастий, умения создавать гармоничное целое из разрозненных предметов мебели.

## Выбор

Как выбрать мебель? Как сделать так, чтобы сочетание различных ее элементов выглядело как единое целое, смотрелось естественно? Эти вопросы тем более важны, что мебель относится к не часто сменяемым элементам интерьера.

Теоретически все мы знаем, что мебель должна делать дом удобным, красивым и уютным. Удобство — это обеспечение нормальных условий для повседневной жизни и деятельности всех членов семьи; красота — единство интерьера и гармоничное сочетание всех его элементов по размерам, пропорциям, форме, цвету, расположению относительно друг друга: уют — своеобразие до-

машней обстановки, делающее ее теплой, родной, неповторимой. Но на практике реализовать все эти положения не так-то просто.

Ваш дом, а значит, и мебель в нем должны отражать ваш образ жизни, уровень и направленность ваших интересов, личные вкусы и жизненные ценности.

Можно, конечно, приобрести в магазине любой понравившийся мебельный гарнитур или набор (спальный, кухонный, столовый, для кабинета, детской, гостиной) и не мучиться, путешествуя по магазинам в поисках стульев к купленному ранее столу. Решившиеся на такой шаг в выборе мебели руководствуются лишь своими желаниями, вкусом и материальными возможностями, в расчет принимаются размеры комнат (высота потолков, длина стен) и их назначение.

Бесспорно, мебельные гарнитуры целесообразны для комнат, имеющих одно назначение (для спальни супругов, ванной комнаты, кабинета). Комнаты, объединяющие зоны разного назначения, удобнее меблировать, подбирая отдельные предметы или их группы для каждой из зон. При этом не обязательно, чтобы стиль и отделка мебели разных групп были одинаковыми или сходными. Напротив, их различие может придать интерьеру комнаты живость, выразительность, оригинальность.

Отправной точкой в выборе мебели и ее расстановке может стать настроение, которого вы ожидаете от той или иной комнаты. Предполагая, вы хотите, чтобы в вашей гостиной было светло и приветливо. Мебель из древесины светлых тонов или окрашенная в белый цвет, гобеленовая обивка мягкой мебели в тон пастельным тонам окраски стен прекрасно справятся с этой задачей. Оживить гостиную помогут цветы, картины и другие аксессуары.

Если дом имеет какие-то яркие архитектурные детали (камин, лепной потолок, деревянную обшивку стен, фонарь — стеклянный просвет в крыше для освещения помещения), то имеет смысл этого же стиля придерживаться и в мебели (или же подчеркнуть эти детали, подобрав мебель по принципу контраста).

Правила современной моды в сфере дизайна интерьера не столь строги, как раньше, поэтому ирония, шутка, неожиданная интерпретация, персональный стиль приветствуются и ценятся наравне с классическими приемами декора и канонизированными стилями (барокко, готика, ампи́р и т. п.). Стол, столешница которого укреплена на строительных козлах, антикварная резная кровать с альковом рядом с современным встроенным шкафом для хранения постельных принадлежностей — подобные смелые идеи освежат дом, наполнят его энергией, создадут особое настроение.

Мебель обладает рядом художественных качеств (стилевых, декоративных и т. п.), играет важную роль в эстетическом восприятии интерьера, делает его красивым, но основой всего (выбо-



ра мебели, сочетания отдельных ее предметов, расстановки) были и остаются практичность и функциональность. Красота дизайна кресла, в котором неудобно сидеть, теряет всякий смысл. Такая вещь уместна в музее, украсит экспозицию художественной галереи, но в быту принесет лишь разочарование.

Практичность мебели — фундамент, без которого нельзя построить поистине удобного и красивого дома. Красота не должна стать самоцелью, иначе она будет неестественной, показной. Можно загромоздить квартиру эффектной, роскошной, нарядной мебелью, но отсутствие удобства и логики при ее расстановке и сочетании сделает интерьер некрасивым. И напротив, простая, скромная, но удобная и согласованная меблировка производит приятное впечатление, доказывает наш тезис о том, что совмещение красоты и удобства очень важно.

Совет для тех, кто сомневается в правильности своего выбора: расставив мебель в комнатах, дайте каждому из предметов обстановки время на то, чтобы «прижиться» в вашем доме, привыкнуть к образу жизни семьи. Время покажет, какой из них окажется лишним, а какой отвечает действительным потребностям вашей семьи.

Тот из нас, кто ведет открытый образ жизни, часто принимает в своем доме гостей, вполне обоснованно может приобрести для своей гостиной нарядную мебель, стремясь создать в ней праздничную, торжественную, быть может, даже немного театрализованную обстановку.

Ремонт зачастую затевается только потому, что нам хочется изменить кое-что в облике, настроении дома, в интерьере одной или нескольких комнат, избавиться от надоевших обоев, штор и т. и. В данной ситуации с уважением и вниманием следует относиться к тем предметам обстановки (мебель, ковры, светильники, картины), которыми мы уже владеем.

На самом деле скуку или раздражение мы испытываем не от мебели или картин, а в целом от интерьера, в котором на протяжении долгого времени ничего не изменялось, к которому мы привыкли настолько, что перестали воспринимать художественную или практическую ценность отдельных его элементов. Стоит переставить мебель в пределах одной комнаты или из одного помещения в другое, перевесить картины, прибавить живые цветы, сделать ярче искусственное или естественное освещение, то есть нарушить привычный порядок вещей и создать новую композицию, как изменится характер интерьера и наше настроение.

Идеальная мебель соответствует функциональным нормам, комфортна, удобна в эксплуатации, отличается лаконичностью форм, рациональностью конструкции, благородна и элегантна (за счет тактичного подбора пропорций, фактуры, цвета и декора).

Современная мебельная мода все чаще отдает предпочтение не корпусной неразборной мебели, а модульной, стеллажной, сборно-разборной, обеспечивающей большое разнообразие сочетаний и пространственную компоновку ее элементов (рис. 17).

В небольших по площади городских квартирах сэкономить место и устроить быт поможет встроенная и трансформируемая мебель. Примером встроенной мебели может быть шкаф, установленный в строительную нишу или занимающий часть пространства помещения от пола до потолка, от стены до стены (рис. 18), подоконный стол-доска.

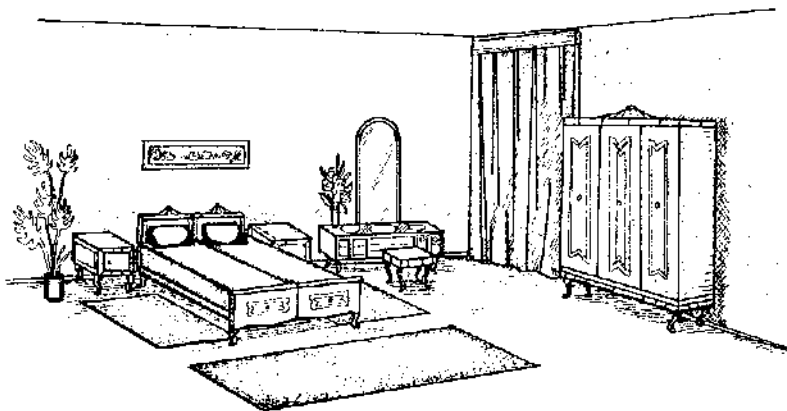

а

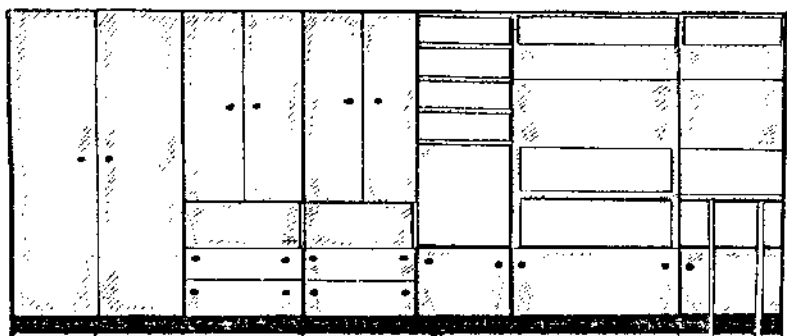

б

Рис. 17. Конструктивные группы мебели: а — неразборная корпусная мебель; б — сборно-разборная мебель

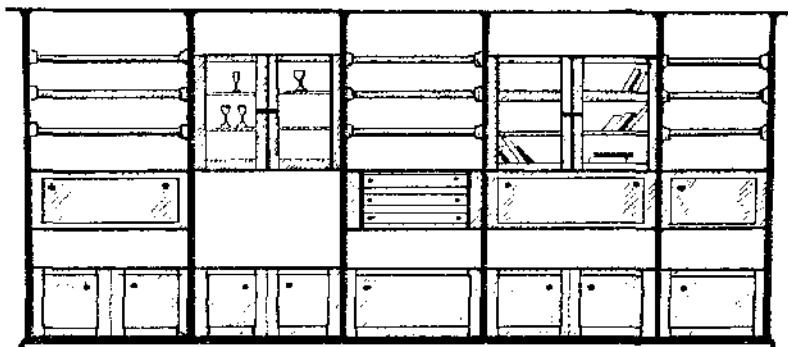

в

Рис. 17. Конструктивные группы мебели (продолжение):  
а — стеллажная мебель

Трансформируемая мебель имеет конструкцию, позволяющую менять ее назначение и размеры. К этому виду мебели можно отнести диван-кровать, кресла-кровать, кровати, убирающиеся в шкаф (откидные, складываемые, вдвигаемые), кровати, выдвигающиеся одна из другой, секретеры — шкафы с нишей,



Рис. 18. Встроенная мебель

закрытой крышкой, которую при необходимости можно откинуть (опорой служит тумба) и использовать в качестве рабочего или обеденного стола и т. п. (рис. 19).

Современная мебель изготавливается из древесины и древесных материалов (столярных, древесно-стружечных, древесно-волокнистых плит, клееной фанеры), металла, пластмассы. В качестве облицовочного материала применяют натуральный или синтетический шпон, ламинированную бумагу, бумажно-слоистый пластик и т. п.

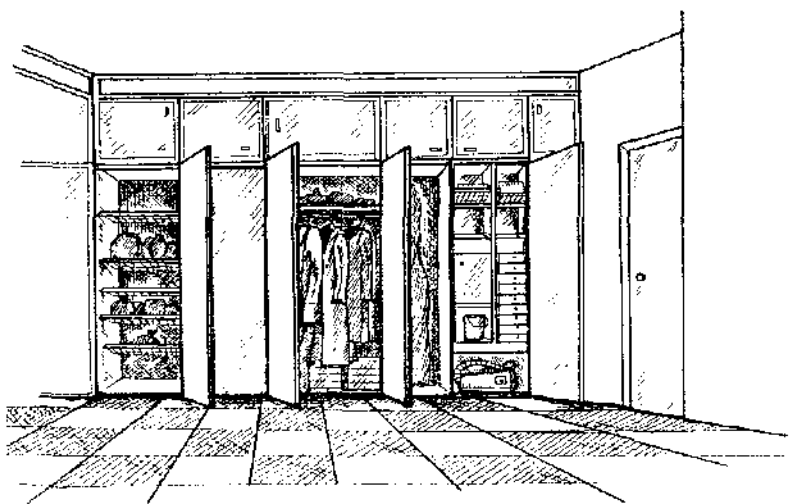
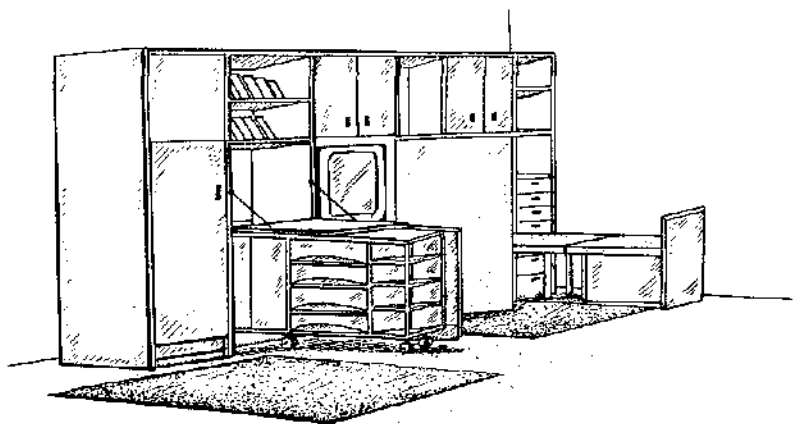

а

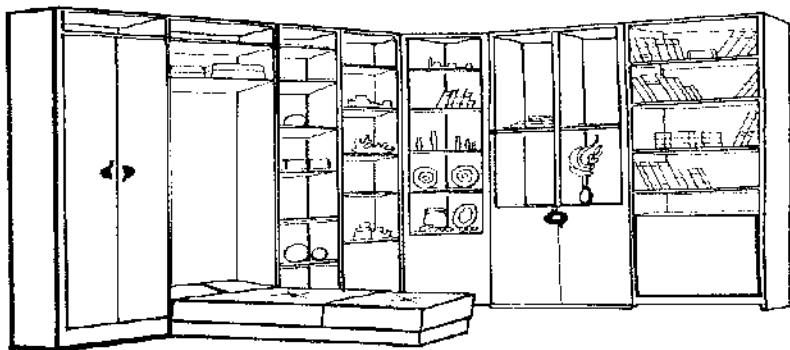

б

Рис. 19. Примеры трансформируемой мебели: а — мебельный блок с выдвижными кроватью и столом; б — набор мебели с раскладывающимися кроватью и столом (выдвинута кровать)

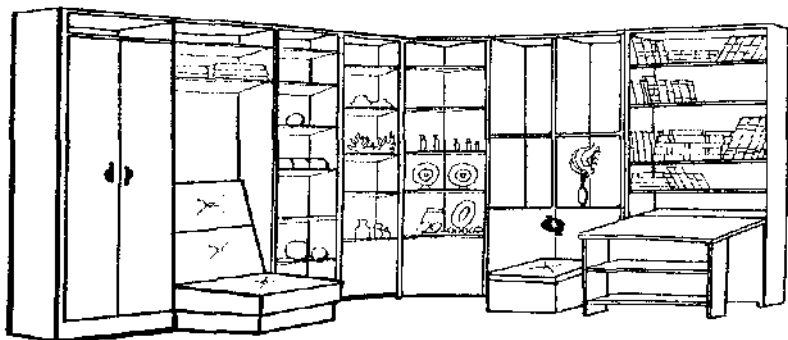

в

Рис. 19. Примеры трансформируемой мебели (продолжение): в — набор мебели с раскладывающимися кроватью и столом (выдвинут стол)

В конструкции мягкой мебели сегодня используются следующие материалы: в качестве наполнителя, позволяющего сохранять форму мебели — губчатая резина, пенополиуретан, реже — конский волос, пух, перо, кокосовые волокна; для обивки — натуральная и синтетическая ткань, кожа, другие декоративные ткани.

## Полки

Полки в нашем жилище выполняют две функции:

1) практическую — на них удобно размещать и хранить предметы, которые всегда должны быть под рукой (книги, фото, посуду, компакт-диски и т. п.);

2) декоративную — их поверхность используется для расстановки декоративных предметов, украшающих комнату (скульптур, картин, коллекций, комнатных растений, живых цветов).

Полки — один из приемов внесения разнообразия в архитектуру скучной квартиры. Они могут обрамлять окна, занимать целиком всю стену, образовывать альков; располагаться на одном уровне, ступенчато, беспорядочно. В этом плане самое главное — соблюсти пропорции. Длина, ширина и толщина полок должны сочетаться с пропорциями комнаты, соответствовать той нагрузке на их рабочую поверхность, которую вы планируете.

Полки нетрадиционной формы, необычно расположенные и укрепленные позволяют экономить место, используются в качестве веселого и стильного элемента декора. Например, там, где обычная полка оказалась велика, можно удачно использовать

полочки в форме сектора. Порой очень трудно бывает подобрать мебель для маленькой прихожей сложной формы. Угловые полки-секторы — оригинальное решение этой проблемы, позволяющее организовать хранение необходимых вещей в прихожей, не загромождая и без того тесное помещение громоздкой мебелью (рис. 20). Их легко сделать своими руками, выпилить из древесно-стружечных плит и окрасить в любой цвет.



Рис. 20. Использование полок в форме сектора для оформления прихожей

Кроме своего прямого назначения, полки могут «обыгрываться» по-новому, например, использоваться в качестве элемента для конструирования мебели. На рис. 21 показано, как при помощи трех треугольных угловых полок, прикрепленных к стене, можно «обжить» пустующий угол комнаты. Одна полка со сторонами 1000 x 1000 мм используется в качестве рабочей поверхности стола, две другие (120 x 30 мм) — по своему прямому назначению (для размещения книг, других предметов).

Выбирайте материал для изготовления полок по своему вкусу, учитывая его стоимость, практичность, степень соответствия интерьеру вашего дома. Полки из натурального дерева красивы (фактура и оттенок древесины варьируется от золотисто-желтой сосны до темного, красновато-коричневого дуба), прочны, экологичны, но достаточно дороги. Из древесно-стружечных плит лег-

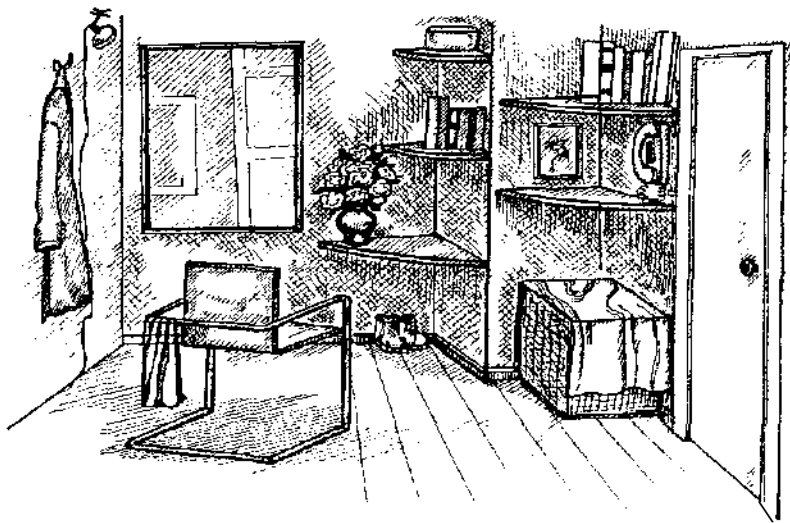

Рис. 21. Использование полок в форме треугольника для конструирования стола

ко смастерить полки любой формы и размера, их легко окрасить в какой угодно цвет, покрыть лаком. Еще удобнее оклеить их самоклеящейся пленкой («под дерево», «под мрамор»), решив одновременно и проблему обработки поверхности: места спила и рабочая поверхность, оклеенные пленкой, будут гладкими, ровными.

Стекло визуально увеличивает и углубляет пространство, некоторые его свойства можно использовать для создания необычных эффектов: стеклянные полки почти невидимы, предметы, поставленные на них, кажутся парящими в воздухе. Однако же пыль на поверхности таких полок хорошо заметна, содержать их в чистоте нелегко.

Металлические (решетчатые, из листовой стали, с отверстиями различной формы и диаметра) полки промышленного производства — стильный элемент интерьера (рис. 22). Факту-



Рис. 22. Металлические полки с отверстиями

ра их поверхности прекрасно сочетается с никелем, нержавеющей сталью кухонного или сантехнического оборудования, хромированными деталями мебели. Решетчатые полки почти не задерживают воздуха, но их трудно протирать, они удобны для журналов или обуви.

Определившись с материалом, размерами, нужно обязательно продумать вопрос крепления полок. Здесь также существует множество вариантов, как традиционных, так и модернистских. В пользу первых говорит надежность и простота способов крепления, проверенных временем: навесить полки на шурупы или укрепить их на рейках или металлических уголках (рис. 23), прибитых к стене, сможет каждый. Чтобы подвесить нестандартные полки к потолку (рис. 24 а), вмонтировать в них галогенные светильники (рис. 24 б)

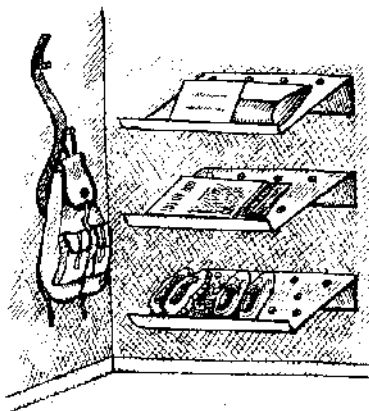

Рис. 23. Крепление полок: а — при помощи реек; б — при помощи металлических уголков



Рис. 24. Оригинальные варианты дизайна полок: а — полки, подвешенные к потолку; б — полки с галогенными светильниками



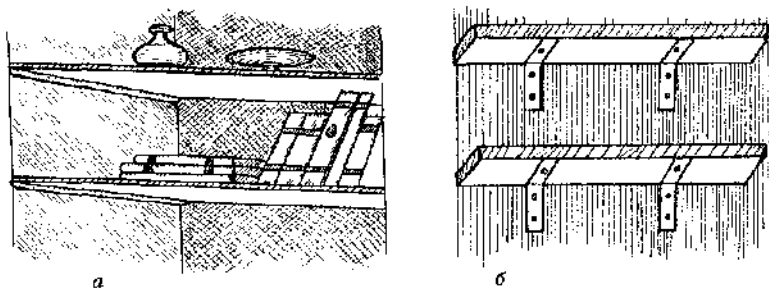

Рис. 24. Оригинальные варианты дизайна полок (продолжение):  
а — полки на доске-опоре

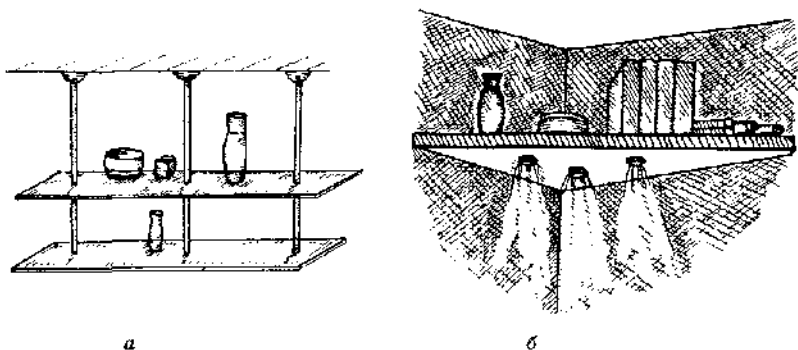
или же укрепить полки на доске-опоре (рис. 24 в), придется обратиться за помощью к специалисту, оплатить его услуги, а также стоимость дополнительного оборудования. Зато в результате вы получите стильную деталь интерьера, оживляющую пространство, делающую его непохожим на другие, особенным, индивидуальным. Какой бы вариант вы ни выбрали, проверьте надежность крепления, конструкции в целом.

## Картины

Картины, рисунки, репродукции — еще одно средство решительного изменения характера комнаты, ее восприятия и пропорций. Так, например, художественное полотно большого размера, расположенное на стене, непременно прикует к себе внимание зрителя, то есть станет смысловым центром помещения, а следовательно, и отправной точкой для создания интерьера (остальные детали резонно подбирать под эту картину). Напротив, несколько небольших набросков, висящих на стене на разных уровнях, будут рассеивать внимание, быть может, даже раздражать.

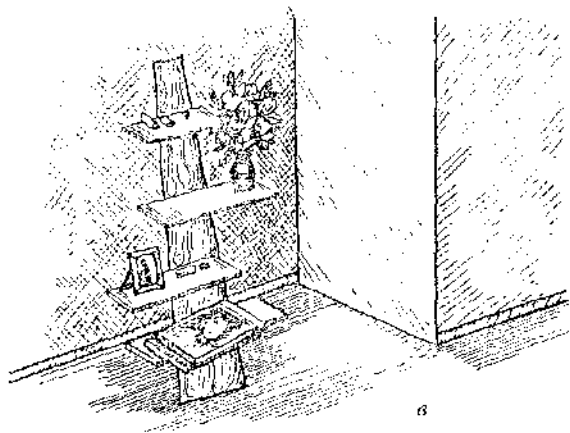
Итак, вы должны помнить, что картина в интерьере может либо солировать, либо играть роль фона. Зависит это от ее настроения, цветовой гаммы, размера, места положения, обрамления и способа размещения. Картины, развешенные на уровне глаз, поощряют рассмотреть их внимательно, не торопясь. Зеркало или

картина в красивой раме над камином станет фокусной точкой комнаты, подчеркнет правильность ее пропорций, отвлечет внимание от других деталей обстановки (мебели, гардин, ковров и т. п.).

Предметы изобразительного искусства, а к этой группе могут быть отнесены не только живописные полотна и рисунки, но и фотографии, архитектурные чертежи, полиграфия (например, обложка любимого журнала или качественно выполненная репродукция известной картины), старинные открытки, дизайнерские эскизы, детские рисунки, старые ткани, обои в рамке под стеклом, призваны дополнять интерьер, подчеркивать его настроение, стиль. Это означает, что картины нельзя подбирать в тон цветовой гаммы помещения, скажем, голубые картины (зимний или морской пейзаж) — для голубой комнаты.

Разместить картины правильно совсем не так просто, как кажется на первый взгляд. Предлагаем различные варианты, объясняем, как это делается. Традиционно картины развешивают на стенах симметрично, при нетрадиционном подходе — располагают линейно или вообще без видимого порядка (рис. 25).

Почему бы просто не расставить картины на полках (рис. 26), на полу, столе, рояле, мольберте, на стуле или в кресле? Вы можете выбрать фотографии, плакаты, рисунки по своему вкусу и переставлять их время от времени, меняя композицию и состав в зависимости от настроения, переносить в другую комнату.

Помните, что на обоях с рисунком (крупным, ярким) картины будут «теряться»: чтобы рассмотреть одну из них, придется сначала отыскать ее на пестром фоне. Лучше выбирать нейтральный фон: часть стены от пола до потолка не оклеивать обоями, а окра-



Рис. 25. Картины, расположенные на разной высоте



Рис. 26. Расстановка картин и фотографии на полке

свить в белый цвет, задрапировать холстом или обнажить до шероховатой, серой штукатурки. Отлично подойдет и щит из ДСП, окрашенный белой краской (рис. 27).

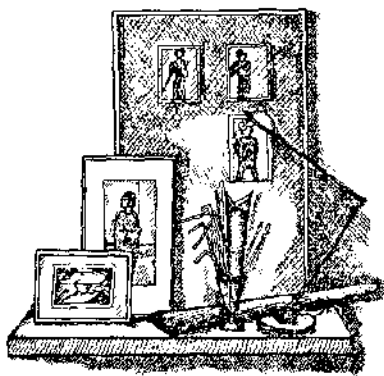

Рис. 27. Картины на нейтральном фши

Некоторые квартиры примечательны своей невыразительностью. Они настолько нейтральны, пресны, что одним своим видом заявляют: «Нам не достает жизни, энергии, движения!» Это означает, что в них нет композиционного центра — яркого цветового или графического пятна, решительного штриха, взрыва энергии и эмоций.

Живописное творение в стиле импрессионистов, серия детских рисунков, японская или китайская каллиграфия — лишь некоторые из возможных вариантов «реанимации» безжизненного пространства (рис. 28).

По-разному можно укрепить картину на стене. Тяжелое зеркало или масштабное полотно в объемной раме обычно подвешивают на специально вбитом в стену стальном крюке, достаточно толстом и крепком, чтобы обеспечить надежность всей конструкции. Для некоторых картин идеально подходит другой вариант: к вкладной рейке, окрашенной в тон стен, крепят прочную нейлоновую леску с крючками для навешивания картин. Оживить обстановку кухни, прихожей или кабинета помогут контрастные по цвету рамы, подвешенные оригинальным способом: при помощи атласной ленты они привязаны к декоративной рейке с набалдашниками (рис. 29).

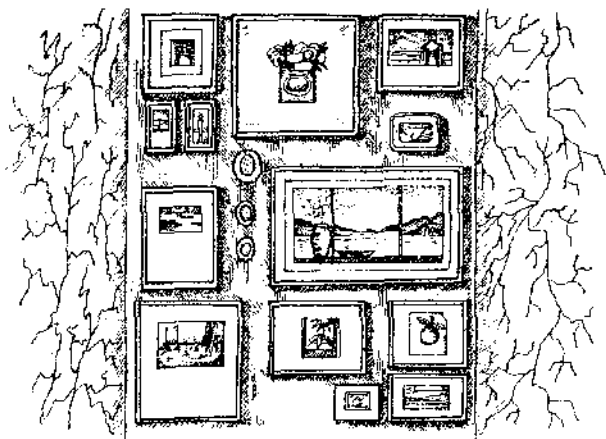

Рис. 28. Примеркартины  
для светлого фона



Рис. 29. Крепление цветов  
в рамках

Любимые картины, подлинные шедевры графики или живописи смотрятся выигрышно, если при помощи специальных светильников организовать их подсветку (рис. 30).

Картина должна быть не только правильно повешена, не менее важно подобрать для нее безукоризненную раму. Цвет, дизайн и ширина багета может многое изменить в зрительном восприятии картины. Широкие рамы углубляют и одновременно расширяют пространство полотен, «затягивают» внутрь себя. Узкие рамы при-

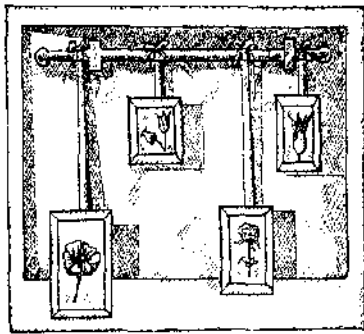

Рис. 30. Светильники направленного света над картинами

влекают внимание к деталям, в них хорошо смотрится графика (рисунки, наброски, чертежи) и акварель.

Белое поле паспарту (паспарту (фр.) — рамка из картона или дерева с отверстиями для портретов или гравюр, других предметов изобразительного искусства), обрамляющее рисунок или фотографию, акцентирует на них внимание зрителя.

Раму можно приобрести вместе с картиной, при желании заменить, заказав новую в багетной мастерской (специалист поможет подобрать раму нужного размера, формы, цвета и дизайна) или сделав своими руками. Овладев технологией, однажды приобретаете необходимые для выполнения работы подобного рода инструменты, вы сэкономите деньги, возможно, приобретете новое увлечение.

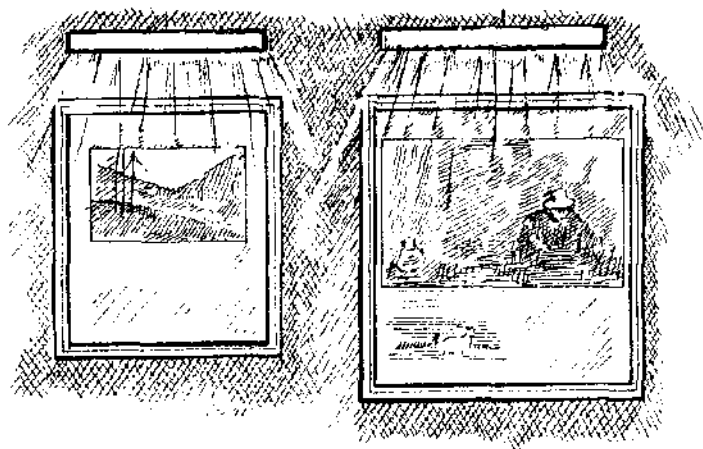
Вам потребуется багет, зажим для углов, гвозди, молоток, столярный клей, распиловочный ящик (можно вполне обойтись и без него, разметив места распила с помощью угольника). Багет нужной длины отпиливают под углом 45°, на зачищенные срезы наносят подготовленный клей и закрепляют в зажиме до полного высыхания (рис. 31).

Самодельную раму можно и позолотить, придать ей антикварный вид. В художественных салонах продается специальная золотая или серебряная фольга, имеющая основу из плотной бумаги. Подобно скотчу или самоклеящейся пленке, наклеивается она на подготовленную поверхность рамы, разглаживается с небольшим нажимом, подвергается механическому воздействию и искусственно «старится». К качеству рамы, паспарту для любимой картины, старой и дорогой вашему сердцу фотографии, бесценного подлинника отнеситесь со вниманием. Обрамление, выполненное с нарушением технологии, может повредить произведение искус-



Рис. 31. Порядок изготовления багета

ства. Дерево обязательно должно быть покрыто защитным составом, препятствующим проникновению древесной влаги, смолы; качество бумаги пазпарту также должно быть отменным. Желательно, чтобы это была хлопчатобумажная или льняная бумага, не оставляющая желтых разводов на поверхности рисунков.

## Осветительные приборы

Все осветительные приборы ориентированы на тот или иной тип освещения, этот фактор обязательно учитывается при покупке светильника. Для создания искусственного освещения квартиры или дома вам потребуются светильники различных видов, обеспечивающие свет нужного качества.

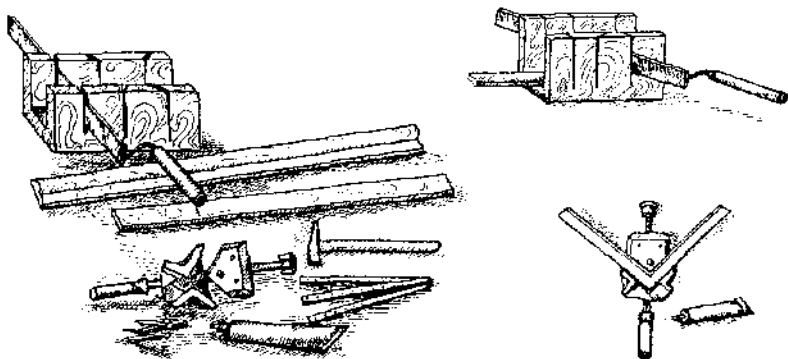
## Источники света

Различный по качеству искусственный свет изменяет внешний вид комнаты, ее цветовое решение, пропорции. Основную роль в формировании светового климата играют источники света. Их принято различать по характеру светообразования, мощности, форме, цветности излучения и некоторым другим характеристикам.

Чаще остальных в жилых помещениях используются *лампы накаливания* — стеклянные колбы (матовые, прозрачные, молочные) с резьбой на цоколе. Их потребляемая мощность колеблется в пределах 75-200 Вт. Лампы накаливания дают теплый, желтоватый свет, яркость которого зависит от мощности лампы.

Колбы таких ламп могут иметь типовую форму (уместны в тех светильниках, где они спрятаны за рассеивателями или абажурами) или фигурную (для открытой установки пригодны лампы, напоминающие по форме свечу или лампы-светильники).

Лампы-светильники могут использоваться без абажура и рассеивателя, так как их колба имеет зеркальное покрытие, выполняющее функцию отражателя.

Лампы с зеркальными отражателями иначе называют лампами глубокого излучения; их используют в жилых помещениях преимущественно для экспозиционных целей. Лампы накаливания служат недолго, стоят дороже флюоресцентных ламп, ввинчиваются в настольные лампы и потолочные люстры, их популярность объясняется тем, что их свет мягче и приятнее.

*Галогенная лампа* отличается от обычной лампы накаливания тем, что благодаря добавке к инертным газам, наполняющим колбу, галогенов (бром, йод) существенно повышается температура вольфрамовой нити и при этом не происходит ее разрушения. Эти лампы дают чистый белый свет, меньше всего искажающий

цвет окружающих предметов, дают узкий световой поток (пятно, точку) высокой яркости, имеют большой срок службы.

Однако, кроме достоинств (чистота света, небольшие размеры), они имеют и ряд недостатков, ограничивающих их использование в жилом доме, — их свет слишком ярок, утомителен для глаз, будучи направлен на поверхность с высокой отражательной способностью, становится ослепительным. Уменьшить блеск ламп можно, монтируя их в светильники особых моделей — с глубоко посаженными лампами.

*Флюоресцентные лампы* имеют еще более высокую световую отдачу и в 5-8 раз больший срок службы, экономично распределяют энергию. Эти лампы относятся к газоразрядным источникам света. Электрический разряд возбуждает свечение флюорофора, которым покрыты изнутри стенки колбы-трубки лампы. Среда, в которой происходит разряд, состоит из паров ртути и аргона. Флюорофор определяет спектр излучения лампы и ее световую отдачу.

Основной недостаток большинства выпускаемых сегодня флюоресцентных ламп — излучаемый ими свет холодный, с зеленоватым оттенком, изменяющий цвет интерьера. В последнее время получен флюорофор, окрашивающий свет, излучаемый лампой, в теплые, белые или желтоватые, тона. Свет этих ламп приятен для глаз, именно их рекомендуют для использования в жилище.

Все описанные виды источников света показаны на *рис. 32*.

Разнообразие размеров и форм делает возможным использование этих источников света в светильниках различных конструкций. Прямые флюоресцентные лампы-трубки мощностью 30–65 Вт рекомендованы для организации общего освещения кухонь и столовых, карнизного освещения, освещения вертикальных поверхностей и т. д. Малогабаритные лампы-трубки мощностью 8-20 Вт

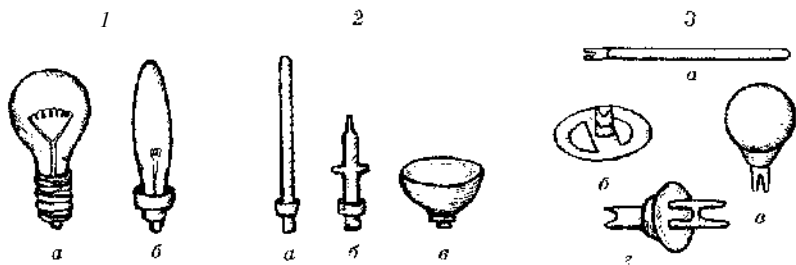

*Рис. 32. Источники света: 1 — лампы накаливания (а — обычная, б — миньон); 2 — галогенные лампы (а, б — стационарного напряжения, в — низкого напряжения); 3 — флюоресцентные лампы (а — стационарная трубка, б, в, г — энергосберегающие компактные, фигурные)*

удобны для настенных светильников местного и комбинированного освещения, настольных и напольных светильников для освещения рабочих поверхностей, встраиваемых светильников. Фигурные флуоресцентные лампы (U-образные, W-образные, кольцевые) мощностью 22-40 Вт применяются в потолочных и подвесных светильниках общего освещения, напольных и настенных светильниках для освещения рабочего места.

## Светильники

На практике вам предстоит не только приобрести тот источник света, который идеально подходит светильнику определенной конструкции, значительно больших усилий потребует подбор и размещение самих светильников. Выбирая светильники, руководствуйтесь функцией, назначением помещения, типом освещения, в котором нуждается та или иная комната, функциональная зона квартиры.

Среди многообразия выпускаемых промышленностью моделей различают светильники общего освещения, местного освещения, экспозиционно-акцентирующего освещения, декоративные, светильники-ночники. Кроме этого, принято различать светильники потолочные, настенные, настольные, точечные.

*Потолочные светильники*, как правило, используются для общего или комбинированного освещения комнаты (рис. 33).

Подвешенные к потолку светильники рассеивают свет по всему помещению, зрительно увеличивая его объем. В длинных коридорах, протяженных комнатах большой площади может потребоваться установка двух потолочных светильников. Цели равномерного распределения света служат многорожковые и компактные люстры с несколькими световыми элементами на одной штанге, хрустальные люстры.

Потолочные светильники уместны в прихожей, коридоре, ванной комнате и туалете (рис. 34 а), на лестнице. На кухне или в гостиной они обычно тоже присутствуют, но создают лишь фоновое освещение, отдельные же функциональные зоны и рабочие поверхности освещаются с помощью настенных, настольных, точечных светильников. В спальне для об-



Рис. 33. Потолочные светильники



Рис. 34. Потолочные светильники: а — подвесная люстра; б — потолочный шар

шего освещения можно использовать настенные светильники типа бра. Над обеденным столом в столовой светильник подвешивают на расстоянии примерно 2,3-2,5 м от пола, чтобы источник света оказался выше уровня глаз стоящего человека. Желательно приобрести подвесной светильник такой конструкции, которая позволит во время еды опускать источник света пониже, на расстояние не менее 75 см от плоскости стола (рис. 34 б).

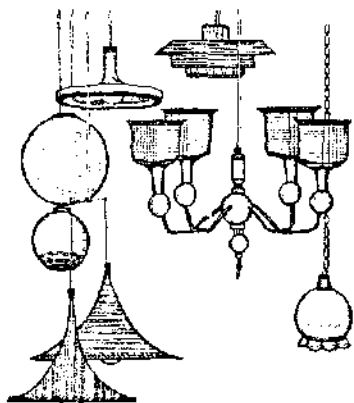
Точечные светильники (рис. 35) очень удобны, поскольку комбинируются практически с любыми другими светильниками, занимают мало места, могут заглубляться и встраиваться в потолок, полки, альковы, стеллажи.

В зависимости от источника света и отражателя они способны дать и узкий направленный луч света (от галогенной лампы), и рассеянный свет (от лампы накаливания). Следовательно, с их помощью вы сможете организовать как общее, так и направленное, экспозиционное освещение.

Утопленные точечные светильники почти незаметны, хороши в тех комнатах, уголках квартиры, где объемные, яркие люстры неуместны, привлекают слишком много внимания, а лампу поставить негде. Они идеально подходят для освещения гардеробных, подсветки внутреннего пространства встроенных шкафов. Утопленные точечные светильники идеально подходят для установки в комнате с подвесным или натяжным потолком.

Поворотные точечные светильники либо утопляют в потолок (это позволяет скрыть арматуру), либо монтируются на шинном проводе. Последний вариант позволяет изменять направление светового потока благодаря подвижным элементам конструкции,



Рис. 35. Точечные светильники: а — утопленный точечный; б — поворотный; в — на шинном проводе



Рис. 36. Настенные светильники

уместен в фотостудиях, используется для подсветки картин, декоративного освещения.

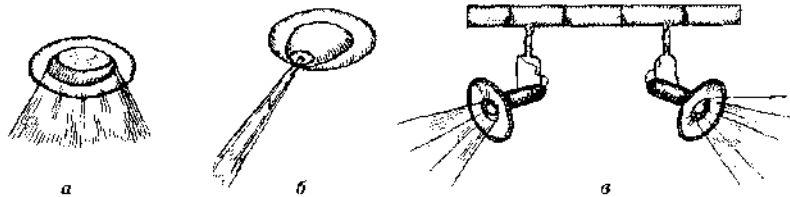
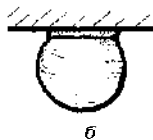
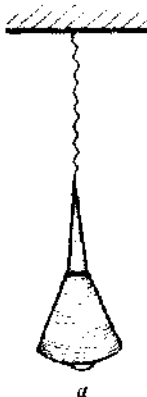
*Настенные светильники* создают местное освещение (рис. 36). Они дают направленный поток, рассчитанный на высокую освещенность относительно **небольшой** части пространства. Такие светильники крепят к стене в прихожей (по обеим сторонам зеркала, у телефона), в коридоре, ванной комнате, у изголовья кровати.

Светильники с направленным вверх световым лучом используют в качестве отражателя потолок, освещают рассеянным светом прилегающие поверхности стен, потолка. Рядом с ними благодаря создаваемой игре света и тени выигрышно смотрятся лепные или резные детали декора потолка и стен, одновременно оттеняют все дефекты отделки.

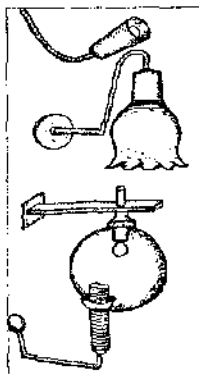
На площадь освещаемой настенным светильником поверхности влияет форма абажура (а их существует множество: от колокольчика до полукруглой тарелки) и арматуры (на неподвижном, поворотном или выносном кронштейне), мощность источника света. В каком-то смысле настенный светильник выбрать труднее, чем, например, точечный.

*Настольные лампы* применяются для освещения рабочих поверхностей, являются источниками рабочего местного освещения, предполагают, как правило, подвижную конструкцию оптической части.

Дизайн ламп для письменных столов предельно функционален (рис. 37), хотя и не лишен привлекательности, так как их главная задача — создавать направленное освещение поверхности стола.

В связи с тем что прямой свет некоторых светильников создает значительный контраст яркостей, а при отраженном свете других светильников **нерационально** используется мощность источника света, советуем выбирать комбинированные светильники преимущественно **прямого** освещения. Светильники комбинированного освещения совмещают функции местного и общего освещения за счет большой мощности и специально проработанной конструкции оптической части.



Рис. 37. Настольная лампа для письменного стола в стиле модерн

Целям комбинированного освещения отвечают торшеры и настольные лампы с объемными абажурами из полупрозрачных материалов. Их размещают на журнальных, туалетных столиках, на консолях, тумбах, торшеры — у дивана или кресла, у подножия лестницы (с направленным вверх потоком света) и т. п. Такие осветительные приборы имеют обычно подчеркнуто декоративное оформление: яркие абажуры причудливой формы, фигурные опоры и т. п. (рис. 38).



а

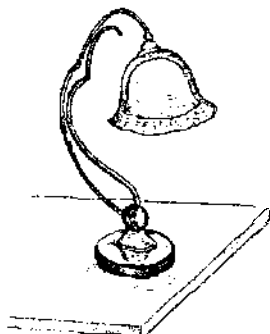
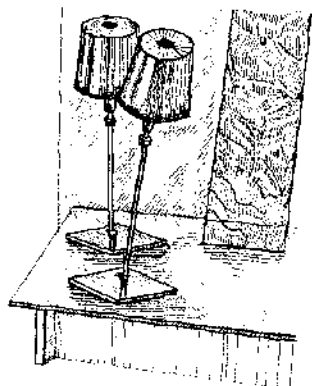
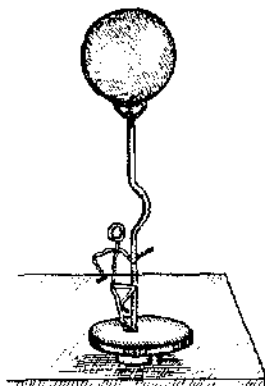

б

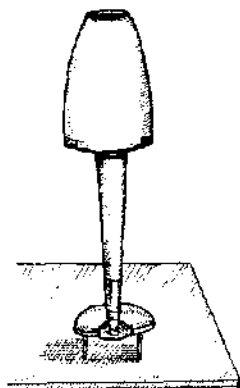

в

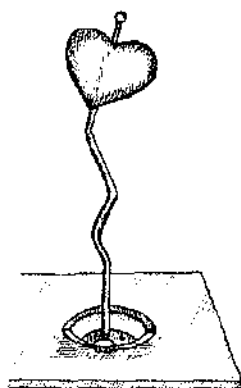

г

Рис. 38. Настольные лампы комбинированного освещения: а — из блестящего металла с подвижным абажуром; б — с фигурной опорой и плафоном в форме шара; в — с подставкой из дерева и хромированного металла и стеклянным абажуром; г — с абажуром в форме сердца

Ряд светильников не выполняют никакой практической функции, используются лишь в качестве декоративных элементов интерьера. Их абажуры выполнены из цветного стекла, пластмассы, керамики, бумаги, зачастую стилизованы, могут давать интересные светотеневые эффекты (рис, 39).



Рис. 39. Декоративные светильники: а — светильник-фонарик напоминает один из тех газовых светильников, что укреплялись на конных экипажах, уместен в кухне или холле (внутри можно вставить свечу или лампу слабого накала); б — абажур этого оригинального светильника выполнен из мятой папиросной бумаги, натянутой на каркас в форме сердца

Итак, выбирая светильник для определенной комнаты, непременно продумывайте его назначение, форму, цвет, стиль (взаимодействие с интерьером помещения обязательно). Отправляйтесь в магазин только после того, как решите, какой должна быть лампа: испускающей мощный поток света вверх, к потолку, пригодной для местного (для чтения, вязания, просмотра) или фонового освещения? Иначе, соблазнившись красотой и многообразием светильников, торшеров и ночников, вы рискуете потратить вдвое большую сумму, приобретя красивую, но совершенно бесполезную в вашей квартире вещь.

## **Глава 3. Техника выполнения ремонтных работ**

Вне зависимости от того, воспользуетесь ли вы услугами профессионалов или проведете ремонт и отделку дома своими силами, вы должны владеть информацией о правилах использования отделочных материалов, последовательности и способах проведения отделочных работ. Все необходимые сведения по этим вопросам вы найдете в данной главе.

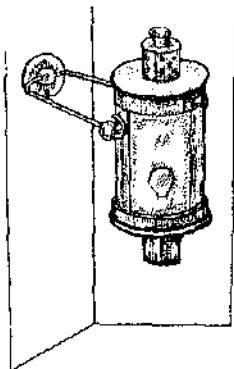
Работы начните с ремонта (если он необходим, оправдан) или замены столярных изделий (дверей, оконных переплетов), затем займитесь восстановлением штукатурки и облицованных плиткой поверхностей. После этого приступайте к отделке потолков и стен.

### **Штукатурные работы**

Штукатурка одновременно выполняет несколько функций: санитарно-техническую, защитно-конструктивную и декоративную. Санитарно-техническое назначение штукатурного слоя — это получение гладкой ровной поверхности, которую можно будет оклеить обоями, выкрасить, облицевать плиткой и т. п.

Защитно-конструктивная функция штукатурки заключается в том, что она защищает стены от возгорания, влажности, удерживает в доме тепло.

С помощью штукатурки на отделяемой поверхности можно создать различные декоративные эффекты, в этом и заключается декоративная функция штукатурки. При этом поверхности штукатурного слоя может быть придана определенная фактура, используются краски различных оттенков, особые материалы и дополнительные приспособления.

Штукатурка — это предварительная подготовка поверхностей, начальный этап отделки стен, потолка и пола (если в дальнейшем

он будет облицовываться плиткой). От качества штукатурных работ, правильного подбора материалов зависит общий результат ремонтных, отделочных работ.

## **Виды штукатурок**

Различают несколько видов штукатурок.

Обыкновенная штукатурка используется для внешних и внутренних работ, осуществляется при помощи цементных, известково-глиняных, гипсовых и **СМЕШАННЫХ** растворов.

Качество выполняемой штукатурки может быть различным, поэтому выделяют еще простую, улучшенную и высококачественную штукатурки. Если в вышеназванные растворы ввести соответствующие добавки, то можно получить звукопоглощающие, гидроизоляционные штукатурки.

Декоративной называют цветную штукатурку, приготовленную из растворов, в которые, кроме вяжущих материалов, наполнителей различной крупности, добавляют пигменты. Чаще всего этот вид штукатурки используют для отделки фасадов и цоколей зданий, то есть для внешних работ.

Сухая штукатурка - облицовка стен, потолков листами гипсокартона.

## **Материалы для штукатурных работ**

Для приготовления штукатурных растворов вам понадобятся вяжущие материалы, заполнители, вода, клей, пигменты, вспомогательные материалы. Без добавления в раствор заполнителей он получится непрочным, обработанные им поверхности быстро покроются трещинами.

К *вяжущим материалам* относятся глина, известь, цемент, гипс и т. п. Все они должны храниться в сухом месте, при длительном хранении теряют свою прочность.

Для приготовления штукатурного раствора используется только гашеная известь, причем загасить ее необходимо хорошо (выдержать нужное время). В противном случае в ней останутся мелкие непогасившиеся комочки, которые позднее начнут гаснуть в штукатурке, образуя на ее поверхности дефекты.

Строительная известь бывает негашеной комовой (известь-кипелка), молотой и гашеной в порошок (известь-пушонка). Негашеная, в свою очередь, делится по времени гашения на быстрогасящуюся (в течение 8 минут), среднегасящуюся (не более 25 минут) и медленногасящуюся (более 25 минут).

Гасить известь лучше всего в деревянном ящике, бочке, хуже в металлической емкости (баке, тазу). Быстрогасящуюся

известь насыпают в ящик с заранее налитой водой, вода должна покрывать всю известь. Как только над поверхностью воды появится пар, добавляют еще воды и все перемешивают. После гашения известь разбавляют водой до получения так называемого известкового молока, которое процеживают через сито и хранят в творяльной яме, обшитой досками. Среднегасящуюся известь необходимо засыпать в сухой ящик на  $\frac{1}{4}$  его высоты, а затем залить водой (до  $\frac{1}{2}$  его высоты). Через 15-20 минут, постоянно помешивая, доливают воду, а уже загашенную известь развести водой до консистенции молока, процедить и слить в творяльную яму.

Засыпанную в ящик медленногасящуюся известь поливают сверху водой из лейки. Как только на куске извести-кипелки появятся трещины — признаки гашения, понемногу добавляют воду, перемешивая и стараясь все делать быстро, чтобы не охладить известь.

Слитую в творяльную яму известь на следующий день засыпают просеянным речным песком, затем землей (слоем не более 50 см) и выдерживают от трех до более недель.

Для штукатурных работ могут использоваться и отходы текстильной, кожевенной, химической промышленности, заменяющие известь, — подзол, окшара, карбидный ил.

Глина для растворов должна тщательно очищаться для удаления посторонних примесей. Для этого ее разводят водой до жидкого состояния, процеживают через частое сито, отстаивают и сливают лишнюю воду.

Строительный гипс (молотый и обожженный гипсовый камень) добавляется к штукатурным растворам (известковому или глиняному), чтобы ускорить процесс схватывания и повысить прочность штукатурного слоя. Нормальное время схватывания растворенного в воде гипса — от 4 до 30 минут (за 30 минут полностью твердеет).

Можно продлить срок схватывания гипса примерно на 20 минут, если добавить в него замедлитель схватывания — смесь из костного или мездрового клея (1-2% от общего веса гипса), буры (5-10%) и известкового теста (10-20%). Костный клей предварительно замачивают в воде (в соотношении 1 : 5) на 15 часов. Затем в клеевую массу добавляют 1 массовую часть известкового теста, помешивая, кипятят 5-6 часов. В гипсовый раствор вводят замедлитель, предварительно растворив его в воде (1 : 100), при этом срок его схватывания увеличится до 1 часа.

Цементы — лучшие вяжущие вещества, твердеющие как на воздухе, так и в воде. При нормальных условиях схватывание цемента должно наступать не ранее 45 минут, заканчиваться не позднее 12 часов. Окончательно затвердевает цемент в течение месяца (28-30 суток).

В качестве *заполнителей* используются пески (тяжелые и холодные заполнители), шлак, пемза, древесный уголь (легкие и теплые заполнители). Лучший песок для приготовления штукатурного раствора — речной. Это самый чистый песок, не требующий дополнительной очистки, не снижающий прочности раствора. Морской, овражный, горный пески обычно сильно загрязнены солями, глиной, их следует промывать перед использованием.

Различают крупные (зерна размером 2-5 мм), средние (зерна размером 0,5-2 мм) и мелкие (до 0, 5 мм) пески. В штукатурных работах чаще всего используют средние пески, а накрывочные растворы для затирки штукатурки и получения поверхности с мелкозернистой фактурой готовят с применением мелкого песка.

Шлак добавляют в штукатурные растворы для оштукатуривания помещений с целью их утепления, слой штукатурки при этом должен достигать толщины 3 см.

Мелким древесным углем (размер зерен до 5 мм) или пемзой (размер зерен 2-5 мм) можно **заменять** обычный песок для приготовления теплых (служат для утепления помещений) штукатурных растворов.

*Пигменты* добавляются к растворам для декоративной штукатурки.

К *вспомогательным материалам* относятся изоляционные материалы, утепляющие стены, перегородки, а также делающие их менее звукопроницаемыми: войлок, рогожа, мешковина, плотная бумага (пергамин). Все изоляционные материалы должны быть чистыми и сухими, загрязненные места могут проступить сквозь слой штукатурки, образуя дефекты на окрашенной или оклеенной обоями поверхности.

Чтобы штукатурный раствор лучше сцеплялся с гладкой поверхностью, ее делают шероховатой путем насечки, набивки штукатурной драпки, используют для этой же цели проволоку, сетку, крепящуюся к поверхности штукатурными гвоздями.

## **Штукатурные растворы**

Для внутренних штукатурных работ могут использоваться глиняные, известковые, известково-гипсовые, известково-глинистые, цементные, цементно-известковые растворы.

Все материалы для растворов нужно предварительно просеять или процедить через сито (ячейки сечением 3 x 3 мм), из известки и глины приготовить гас.то, разбавив их водой. Готовят раствор в любом ящике, глубина которого не менее 10-20 см, перемешивают вёселом длиной около 1 м.

Готовый раствор должен быть хорошо перемешан (в углах ящика не должны оставаться **неперемешанные** частицы заполнителя



или вяжущего материала), иметь однородную структуру, хорошо прилипать к поверхности весла и иметь необходимую для качественных штукатурных работ жирность (характеристика для глиняных, известковых, глинисто-известковых растворов) и прочность.

При соблюдении рецептуры у вас должны получаться нормальные растворы, то есть растворы нормальной жирности. Жирность их можно определить при помощи весла. Раствор нормальной жирности слегка прилипает к веслу. Если раствор прилипает сильно, то он жирный, в него нужно добавить еще немного заполнителя; если при перемешивании раствор не прилипает к веслу, значит, это тощий раствор, в него надо добавить вяжущее вещество — глину или известь.

Для приготовления *известкового раствора* берут 1 часть (материалы отмеривают объемными частями) известкового теста и 1-5 частей песка (количество добавляемого песка определяется в процессе замешивания раствора и зависит от жирности извести). Сначала в известковое тесто добавляют немного песка, что упрощает работу по растиранию раствора, и воды, перемешивают, чтобы не было комочков. Затем небольшими порциями вводят песок, доливают воду, размешивая раствор до тех пор, пока он не приобретет нормальную жирность и среднюю густоту.

Если в этот раствор планируется добавлять гипс (известково-гипсовый раствор), то его делают более густым (можно уложить горкой).

*Глиняный раствор* не обладает достаточной прочностью, поэтому если его и используют для внутренних работ, то покрывают сверху слоем известкового или известково-гипсового раствора. Для повышения прочности в глиняный раствор добавляют известь, гипс или цемент.

*Известково-глинистый раствор* готовится из 1 части глиняного теста (глина, разбавленная водой до жидкого состояния), 0,4 части известкового теста и 3-6 частей песка. Глиняное и известковое тесто смешивается, только после этого вводится такое количество песка (не менее 3 объемных частей, но не более 6), чтобы получился раствор нормальной жирности.

*Известково-гипсовый раствор.* Гипс обычно добавляется в известковый раствор для того, чтобы ускорить его схватывание. Простой известковый раствор застывает медленно, его наносят очень тонким слоем, долго просушивают, что замедляет темп работ. Известково-гипсовый раствор схватывается уже через 3-5 минут, а за 30 минут полностью твердеет. Правду, для начинающих работать со столь быстросохнущим составом затруднительно, для этого требуется определенная сноровка и опыт.

Для получения известково-гипсового раствора в ящик наливают немного воды, сверху насыпают слой гипса (1 объемная часть)

и перемешивают до получения **однородного**, жидкого гипсового теста. Затем в него добавляют известковый раствор (3-4 части), перемешивают, но не долго, чтобы раствор не потерял прочность. Все работы выполняются быстро, на **приготовление** раствора тратится не более 2-5 минут.

Учитывая быстрое схватывание раствора, его готовят небольшими порциями, по мере использования. Количество воды в растворе также должно соответствовать норме (готовый состав имеет **консистенцию** густой сметаны). При ее избытке получится жидкий и медленно схватывающийся раствор, дающий рыхлую и непрочную штукатурку; при недостатке — густой раствор, с которым трудно работать (**разравнивать**, затирать).

**Цементный раствор.** Соотношение песка и цемента в этом растворе зависит от марки цемента: чем выше марка, тем меньшее его количество необходимо. Чаще всего **цементный** раствор готовится из 1 части цемента и 2-3 частей песка. Песок насыпают в ящик грядкой, сверху насыпают цемент (еще лучше сделать это в несколько слоев), перемешивают эту сухую смесь до однородности. Затем смесь растворяют водой до нужной густоты, перемешивают, **используют** в течение 1 часа. Долгое хранение готового раствора приводит к снижению его прочности.

Раствор, количество песка в котором доводится до 4-5 частей, более прочен, но менее пластичен, с трудом ложится на обрабатываемую поверхность, **откальвается**.

**Цементно-известковый раствор** отличается пластичностью, прочностью, хорошо сцепляется с поверхностью. Для его приготовления составляется сначала однородная сухая смесь из цемента (1 часть) и **песка** (3-5 частей), которая затем замешивается известковым молоком (0,7-1 часть известкового теста, разведенного в воде до жидкого состояния) до нужной густоты.

**Известковый, известково-гипсовый, глинисто-известковый, цементно-известковый** растворы используются для штукатурных работ по каменным и бетонным поверхностям. Карнизы и другие выступающие части стен, потолка оштукатуривают более долговечными (прочными) цементным или цементно-известковым растворами. Деревянные поверхности оштукатуривают **известково-гипсовым, цементно-известковым** растворами.

Сухую гипсовую штукатурку (облицовку **гипсокартонными** листами) производят в помещениях с нормальным температурно-влажностным режимом, по кирпичной кладке и другим поверхностям. **Гипсокартонные** листы изготавливаются из вяжущего вещества, картона и различных добавок. Их размеры разнообразны: длина (мм) — 2500, 2700, 2900, 3000, 3300, 3600, 4200, 4500, 4800; ширина (мм) — 600, 1200; толщина (мм) — 8, 10, 12, 14, 16, 18, 20, 25. Выпускаются и декоративные облицовочные пане-

ли для сухой штукатурки -- листы гипсокартона, покрытые поливинилхлоридными пленками разнообразных фактур, оттенков и рисунков. Крепятся листы сухой штукатурки на мастику или деревянный, металлический каркас.

### **Инструменты для штукатурных работ**

Приспособления, используемые в штукатурных работах, достаточно просты, их можно приобрести в специализированных магазинах.

Для поддержания порции раствора при нанесении его лопаткой на оштукатуриваемую поверхность, для разравнивания раствора и его намазывания на поверхность используется *сокол* (рис. 40 а) — щит, выполненный из 15-16-миллиметровых досок или фанеры, с ручкой в середине.

Для перемешивания растворов, накладывания раствора па сокол, набрасывания с сокола на поверхность, намазывания и разравнивания, разрезки трещин и других целей удобнее всего пользоваться *штукатурной лопаткой* (рис. 40 б).

*Полутерок* (рис. 40 в) — инструмент для разравнивания и намазывания раствора — может быть самого разного размера. Обычно для основных работ используют полутерки, полотно которых имеет длину 700 мм, ширину 100 мм, толщину 20 мм. Для разделки углов удобны полутерки поменьше: их длина 250 мм, ширина 30–50 мм, толщина 5–10 мм.

Затирают штукатурный раствор при помощи *терки* (рис. 40 г), которая изготавливается из древесины хвойных пород, без сучков. Полотно терки должно быть абсолютно ровным и гладким, иногда для того, чтобы терка затирала раствор чище, к ее полотну прибивают плотный войлок или фетр.

Не обойтись в штукатурных работах и без *правил* — тщательно ошпунтованной длинной рейки, с помощью которой прове-



Рис. 40. Инструменты для штукатурных работ: а — сокол; б — штукатурная лопатка; в — полутерки; г — терка; д — скрепки

ряется ровность штукатурного слоя, устраиваются маяки, отделяются откосы.

Очистку поверхности под штукатурку от набелов, обоев, бумаги, загрязнений удобнее всего проводить с применением *стальных скребков* (рис. 43 д) и *щеток*. На ровных поверхностях применяются широкие скребки, а на неровных — узкие, которые оставляют меньше пропусков, то есть эффективнее очищают стены или потолки. Насечка поверхности проводится при помощи троянки (зубила, на лезвии которого сделаны три насечки), бучарды (молотка весом от 1 кг и более, оба конца которого имеют насеченные зубчики) или зубчатки (зубила с более широким, чем у троянки, лезвием, на котором насечено большее количество зубцов).

При ремонте штукатурки (отбитых мест) вам потребуется весь набор инструментов, для устройства новой штукатурки — правила, терки, полутерки, сокол и штукатурная лопатка.

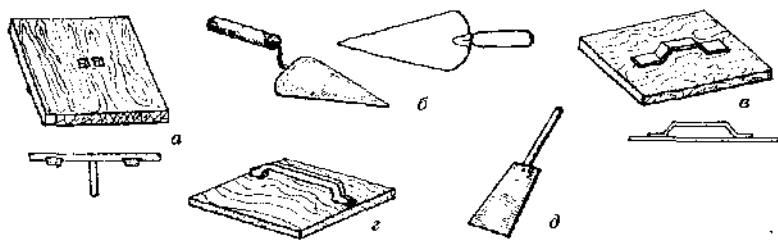
### **Подготовка поверхности под штукатурку**

Поверхность под штукатурку должна быть чистой и шероховатой, только в этом случае раствор будет прочно сцепляться с ней, а оштукатуренная поверхность после высыхания не будет иметь дефектов. Особенно тщательно следует готовить поверхность под отбитой или отвалившейся штукатуркой.

Новые каменные и кирпичные поверхности, выполненные в пустошовку (швы между кирпичами не заполнены раствором), имеют достаточную шероховатость, поэтому дополнительную насечку проводить па них не нужно. Достаточно лишь обмести с поверхности строительную пыль, хорошо промыть поверхность водой, при необходимости удалить загрязнения (пятна масла, краски, клея). Если швы между кирпичами заполнены раствором полностью, то на подготовительном этапе их необходимо углубить на 0,1-1 см, прочистить стальной щеткой, смести пыль и промыть.

Шероховатые новые бетонные поверхности очищают от пыли и смачивают водой, гладкие бетонные поверхности насекают, а загрязненные места очищают стальными щетками или срезают.

Любые каменные и бетонные поверхности, простоявшие неоштукатуренными более 1 года, требуют обязательной насечки, очистки от копоти и пыли, *промывки*. Все слабые, легко отбиваемые при насечке или отслаивающиеся участки поверхности отбивают до прочного основания.

На деревянные поверхности штукатурка не накладывается, предварительно на них набивается штучная или шитовая дрань (тонкие и узкие рейки, набиваемые в виде решетки) или укрепляется металлическая сетка. Дрань и сетка не только выравнивают деревянную поверхность, делают ее шероховатой, но и выполня-

ют и изоляционную функцию — предохраняют дерево от влаги, содержащейся в штукатурном растворе, предотвращают его гниение.

Остановимся несколько подробнее на том, как следует правильно производить очистку и насечку поверхностей.

*Очистка* обычно проводится стальной щеткой. Если укрепить ее на длинной ручке, то работать будет удобнее, так как вы сможете держать ее обеими руками. Щетку нужно плотно прижать к поверхности и двигать в разные стороны, чтобы очистить тонкую верхнюю загрязненную пленку. Сильно загрязненные маслами, красками, глиной места вырубают на такую глубину, чтобы на поверхности не осталось ни малейших следов загрязнения.

*Насечка* — это нанесение на поверхность под штукатурку штрихов глубиной до 5 мм и длиной 10-15 мм. На 1 м<sup>2</sup> обрабатываемой поверхности нужно сделать до 1200 штрихов или точечных углублений. Выполняются работы специально предназначенными для этой цели инструментами. Бучарду держат за ручку обеими руками, строго перпендикулярно к поверхности и делают с ее помощью на поверхности не штрихи, а точечные углубления. Зубило и троянку нужно держать под углом в 40° к насечаемой поверхности. Швы в кладке вырубают зубилом, держа его под углом в 45° к поверхности, ударяя по нему молотком весом не менее 1 кг.

### **Оштукатуривание**

Последовательность проведения штукатурных работ зависит от того, в каком здании они проводятся. В кирпичных домах с железобетонными перекрытиями сначала раствором заполняются швы, затем расширяются русты между плитами перекрытий (на потолке), затем затираются и выравниваются все дефекты на плитах. Штукатурку следует накладывать от верха стены книзу, начиная с натирки внутренних углов.

В панельных домах в первую очередь замазывают раствором швы между панелями, натирают внутренние углы (лузги), затем затирают дефекты панелей. Крупные дефекты возможно устранить, выполнив монолитную (сплошную) накрывку и затирку поверхностей.

В блочных зданиях заполняются раствором и растираются швы между блоками, швы на потолках расширяются, натираются лузги. Мелкие дефекты затираются, а сплошная накрывка и затирка проводятся, если блоки имеют дефекты.

### **Устройство монолитной (сплошной) штукатурки**

Штукатурка состоит из нескольких слоев, наносимых поочередно. Простая монолитная штукатурка состоит из двух слоев (обрызг, грунт), улучшенная штукатурка — их трех слоев (об-

рызг, грунт, накрывка), а высококачественная — из четырех слов (обрызг, грунт, два слоя накрывки). Каждый из слоев штукатурки имеет определенное значение.

*Обрызг* — первый слой штукатурного намета, который набрасывается на подготовленную поверхность и должен заполнить все ее поры, чтобы увеличить прочность сцепления основания (поверхности стен, потолков) со слоем штукатурки. Раствор для обрызга готовится жидким, сметанообразным, бетонные и каменные (кирпичные) поверхности перед началом обрызга смачиваются водой. Толщина обрызга бетонных и кирпичных поверхностей — до 5 мм.

*Грунт* — второй слой штукатурного намета, являющийся основным слоем штукатурки, образует ее толщину. Если толщина штукатурки велика, то этот слой наносится в два-три приема, толщина каждого слоя не должна превышать 5-7 мм.

*Накрывка* — последний, сглаживающий, слой штукатурки. Наносят его тонким слоем поверх грунта, тщательно разравнивают и затирают. Толщина слоя накрывки зависит от того, насколько хорошо был выровнен предыдущий слой. Готовят раствор для накрывки из мелкозернистого песка (просеивают через сито с ячейками 1,5 x 1,5 мм). Каждый последующий слой штукатурки наносится только на просохший и затвердевший предыдущий слой. Штукатурные растворы наносятся на поверхности двумя способами: намазыванием и набрасыванием.

При намазывании раствора лопатку держат на расстоянии толщины наносимого штукатурного слоя и, сдвигая порцию раствора, намазывают его слоем на поверхность. Мазки раствора могут выполняться в вертикальном и горизонтальном направлениях.

Сокол при намазывании раствора удобнее установить под углом к поверхности, чтобы одна его сторона была удалена на расстояние не более 10 см. Другая сторона сокола должна быть прижата к поверхности, но не вплотную, а на толщину наносимого слоя (рис. 41 а). По мере продвижения сокола раствор намазывается на поверхность, а приподнятая сторона сокола приближается к ней. Намазывая раствор на стены, сокол ведут снизу вверх (рис. 41 б).

Намазывать можно только грунт и накрывку, а обрызг следует проводить только путем набрасывания. Окончательно разравнивают раствор, намазанный лопаткой, при помощи полутерка, прижимая его обеими руками под небольшим углом к стене или потолку. Полученная таким путем штукатурка не всегда одинаково прочна, может иметь раковины и иные дефекты.

*Набрасывание* раствора (рис. 42) производят лопаткой с сокола слева направо на разных уровнях (на уровне головы, на уровне пояса). При этом раствор с силой ударяется о поверхность, заполняет все шероховатости и одновременно уплотняется, создавая одинаковой прочности штукатурку без дефектов.



Рис. 43. Намалывание раствора:  
а — соколом на потолок;  
б — соколом на стену



Рис. 42. Набрасывание раствора лопаткой с сокола на стену и потолок

Обрызг и первый слой грунта обычно наносят путем набрасывания, стараясь образовать сплошной слой без пропусков. Если площадь оштукатуриваемой поверхности велика, то ее разделяют на участки поменьше — захватки, в местах стыка захваток кромку раствора срезают под углом  $30^\circ$ , а следующую порцию накладывают вплотную к срезанной кромке. При ремонте штукатурки, когда площадь оштукатуриваемой поверхности мала, раствор удобнее намазывать. Для того чтобы он удерживался на поверхности, на лопатке, его следует сделать погуще, а ремонтируемую поверхность обильно смочить водой. Накрывку выполняют тем же раствором, из которого выполнены предыдущие слои штукатурки. Перед началом накрывки грунт слегка смачивают водой. Слой накрывочного раствора разравнивают деревянным полутерком. После нанесения накрывки раствор разравнивают соколом (на небольших площадях) или правилом (на больших площадях) и затирают с помощью терок вразгонку или вкруговую.

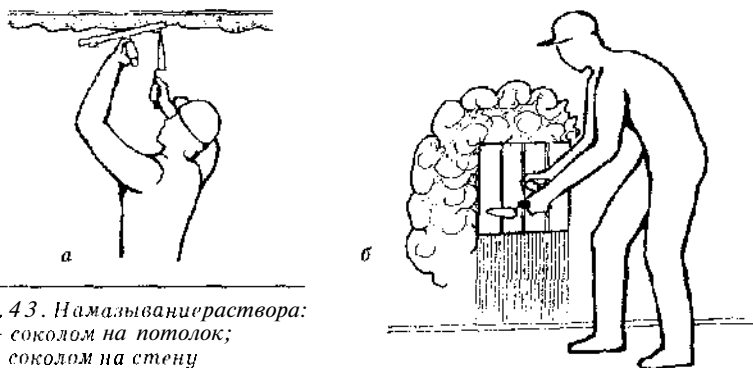
При *затирке вкруговую* терку плотно прижимают к слою раствора и делают круговые движения против часовой стрелки, периодически смачивая затираемую поверхность при помощи кисти водой, не давая штукатурке подсыхать (рис. 43 а).

Как бы старательно ни выравнивалась поверхность во время затирки вкруговую, на поверхности штукатурки все равно останутся едва заметные круговые следы, поэтому при выполнении высококачественной штукатурки следом за затиркой вкруговую проводят *затирку вразгонку*. Для этого терку плотно прижимают к поверхности и двигают ею по прямой вверх-вниз (рис. 43 б).

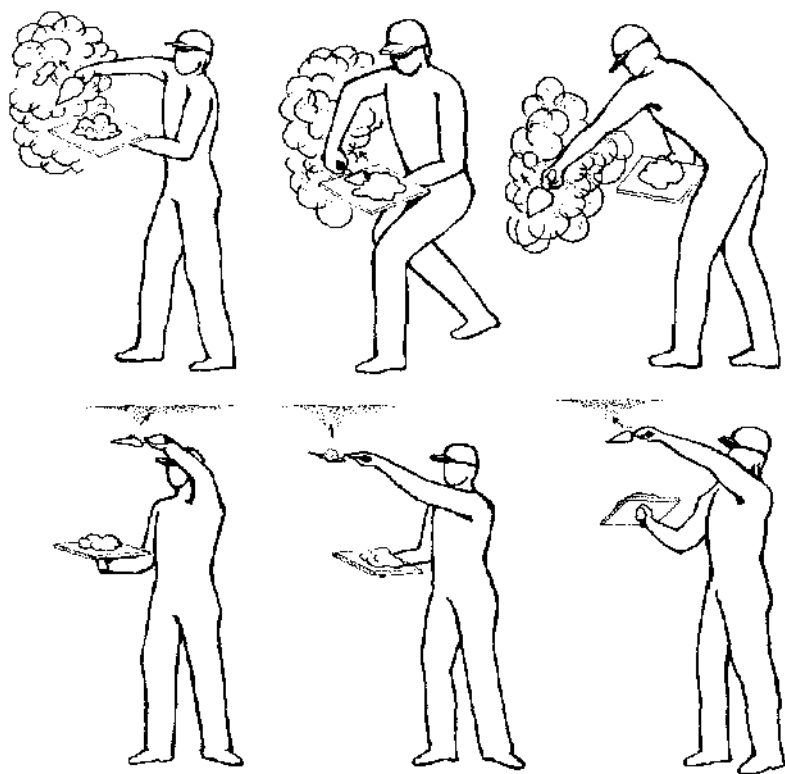

Рис. 43. Затирка штукатурки теркой на стене:  
а — вкруговую; б — вразгонку



Иногда вместо затирки штукатурку заглаживают при помощи гладилки — деревянного полутерка длиной 600 мм, к полотну которого прибита полоска эластичной резины. Накрывочный слой разравнивают полутерком, а затем заглаживают гладилкой в двух направлениях. По стенам гладилку двигают сначала в вертикальном направлении (рис. 44 а), а затем в горизонтальном (рис. 44 б); потолки заглаживают сначала против света, а затем к свету (по направлению к окну).

Затирка наружных и внутренних углов стен, дверных и оконных откосов, фасок, рустов — завершающий этап штукатурных работ. Наружный угол, который образуют, соединяясь, две стены — это усенок; внутренний угол, образующийся в местах прилегания потолка к стенам, — лужг; острый внутренний угол, образующийся при соединении двух стен, — фаска.

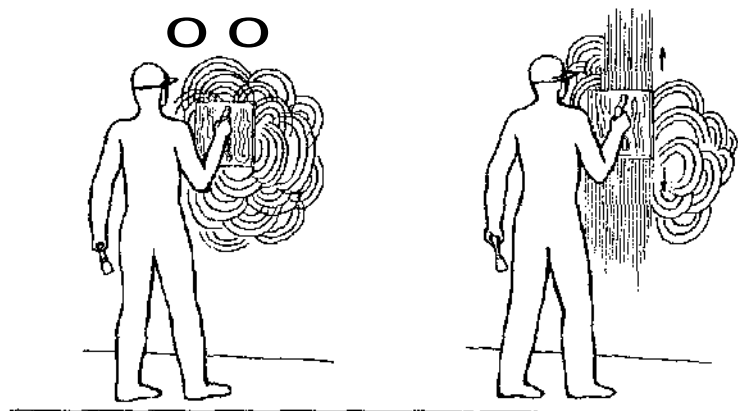
Для качественной затирки вышеперечисленных элементов необходимы специальные инструменты: полутерок усеночный, правило лужговое и усеночное. На обрабатываемый участок наносится слой раствора, затем к нему прикладывается полутерок или правило и передвигается без сильного нажима в нужном направлении до получения точной, чистой линии.

В первую очередь затирают лужги и усенки, затем приступают к обработке фасок. Если фаска широкая, необходимо срезать часть раствора, смочить поверхность водой и затереть полутерком. Узкую фаску можно оформить полутерком, не удаляя части раствора, но обязательно смочив поверхность водой.

Дверные или оконные откосы — это часть толщины стены (с внутренней или наружной стороны), которая осталась после установки дверных и оконных коробок. Оштукатуриваются откосы после установки дверных коробок, законопачивания зазоров между ними и стенами и оштукатуривания стен. Оконные откосы вы-



Рис. 44. Заглаживание штукатурки гладилкой: а — заглаживание стен в вертикальном направлении; б — заглаживание стен по горизонтали

Подняють со скосом от коробок к поверхности стены. Сначала обрабатывают верхний откос. Для этого отмеряют угольником угол откоса, по отметкам навешивают правило, укладывают под него слой раствора нужной толщины и разравнивают. Далее правила *навешивают на вертикальные откосы* и оштукатуривают их тем же раствором, каким покрывали стены.

Русты отделяются по нанесенной штукатурке при разбивке ее на камни различного размера, на потолке — в местах соеденения двух смежных плит перекрытия. Русты набивают стальными линейками, прорезают пилой и вытягивают специальными шаблонами.

### **Облицовка стен листами сухой штукатурки**

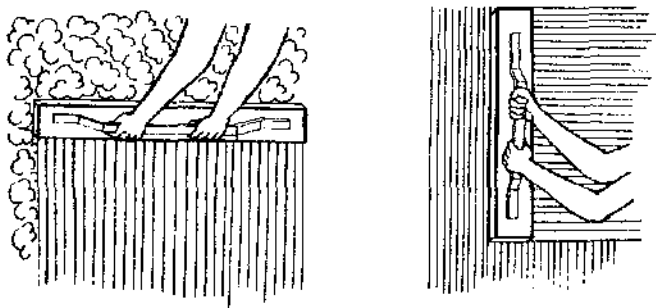
Вместо оштукатуривания растворами — достаточно трудоемкого и длительного процесса — вы можете подготовить стены и потолок к последующей отделке при помощи сухой штукатурки — листов гипсокартона, крепящихся к поверхности мастиками или гвоздями (*дюбелями*) по деревянному, *металлическому* каркасу. Облицовку листами гипсокартона выполняют от углов помещения к дверным проемам.

Деревянный каркас выполняют из брусков или досок, при этом расстояние между вертикальными брусками не должно быть больше 400 мм. Листы гипсокартона прибивают к каркасу шурупными или длинными гвоздями с шагом 200 мм и расстоянием 20 мм от краев. Шляпки гвоздей утапливают в толщу листа облицовки, а затем непременно шпатлюют и окрашивают краской.

Металлический каркас изготавливают из профилей, которые крепят к стене при помощи дюбелей. Вертикальные стойки устанавливают с интервалом 600 мм друг от друга, дюбеля вбивают через каждые 1200 мм. Гипсокартонные листы к такому каркасу крепят по периметру *винтами-саморезами* с шагом 300 мм.

При креплении листов гипсокартона на мастику предварительно очищают поверхность от пыли, загрязнений, провешивают, затем устанавливают маяки. Поверхность делят на захватки, ширина которых равна ширине гипсокартонных листов. Под каждую захватку (то есть под каждый лист) устанавливают не менее 8 маяк-опор размером 80 х 30 мм. В местах стыковки двух листов наносят опорные маяки в виде полос шириной 80 мм.

Листы раскраиваются по размерам помещения, нарезаются по разметке при помощи пилы, ножовки или электродисковой пилы. Если в угол будет приклеиваться целый лист, то с одной стороны на нем делают прорез так, чтобы другая сторона осталась целой, тогда при сгибании листа под углом 90° получится лугз. Можно дачать наклеивание листов с угла, тогда лугз будет образован кромками двух листов.

Приготовленную мастику (рецепты приведены в *табл. 2*) наносят на поверхность всех маяков, в местах стыка накладывают сплошной лентой, лист приставляют к слою мастики (не доводя 10–15 мм до пола) и основательно припрессовывают, нанося удары правилом до тех пор, пока лист не «сядет» на все маяки, а его поверхность не будет абсолютно ровной. Излишки мастики снимают лопаткой, наносят мастику под следующий лист и приклеивают его таким же образом.

Мастики либо готовятся на месте непосредственно перед приклеиванием листов сухой штукатурки, либо приобретаются уже готовыми к использованию.

*Таблица 2***Мастики для приклеивания листов гипсокартона**

Состав	Гипсоклеевая мастика	Гипсоопилочная мастика
Гипс	50 кг	40 кг
Мездровой студенистый клей - галерта	1 кг	50 г
Древесные опилки	—	10 кг
Вода	32–35 л	30 л

Клей растворяют в воде, оставляют на 2–3 часа для набухания, в полученный клейевой раствор добавляют гипс и опилки, все тщательно перемешивают до получения однородной массы. Гипсоклеевая мастика схватывается через 50 минут, гипсоопилочная — через 30 минут. Для приклеивания 1 м<sup>2</sup> сухой штукатурки требуется 2,5 кг сухого клея и 4 кг гипса.

Швы между листами шпательюют гипсоклеевой мастикой, приклеивая между двумя слоями шпательки полоску марли или бинт. Чтобы между листами со временем не образовывались трещины, швы дублируются пластмассовыми, деревянными или алюминиевыми накладками. Швы можно и расширить, то есть выполнить в виде **желобков**. Затертые швы обязательно зачищают шкуркой заподлицо.

## **Малярные работы**

Малярными называют работы по окрашиванию различных поверхностей. От знания свойств материалов, умения готовить различные составы для шпательки, грунтовки, окраски, правильного ведения малярных работ зависит качество отделки.

## Огрунтовочные составы

Огрунтовочные составы, или грунтовки, — это жидкости, подготавливающие основание (поверхность под окрашивание) к окраске. Грунтовки наносятся под окрасочный состав и улучшают качество окраски. Неогрунтованные поверхности неравномерно впитывают краску, следовательно, окраска будет неровной, поэтому рекомендуем проводить окрашивание только по грунтовке.

Состав грунтовок необходимо подбирать тогда, когда принято решение о том, какая краска станет использоваться для окрашивания той или иной поверхности. Дело в том, что назначение большинства грунтовок узкоспециально (под клеевые краски, под известковые краски), однако есть и универсальные грунтовки, пригодные для проведения любых окрасок.

Готовят грунтовки строго по инструкции, то есть в той последовательности и из тех материалов, которые указаны в рецептах (см. ниже). Для приготовления и хранения грунтовок лучше всего использовать деревянную, стеклянную или эмалированную посуду.

Приводим рецепты приготовления различных грунтовок.

*Грунтовки под известковую окраску:*

1) грунтовка на известковом тесте. Размешивают в 5 л воды 2,5 кг известкового теста; в 2 л холодной или кипящей воды растворяют 50-100 г поваренной соли. Солевой раствор вливают тонкой струйкой в известковое молоко, перемешивают и разбавляют водой до 10 л. Готовую грунтовку процеживают через сито с отверстиями 1 x 1 мм;

2) мыловар на комовой негашеной извести. Все грунтовки, которые готовятся с добавлением мыла, называются мыловарами. Такая грунтовка универсальна, то есть пригодна под известковую и клеевую краски.

Нарезают 200 г хозяйственного (40-процентного) мыла мелкой стружкой или натирают на крупной терке и растворяют в 3 л горячей воды. Затем в раствор мыла медленно вводят 100 г олифы и перемешивают до получения однородной жидкости. В 5 л воды гасят 1-2 кг извести-кипелки и во время ее кипения (гашения) вливают в нее мыльно-масляную жидкость. В этот состав добавляют еще воды (до 10 л) и процеживают через сито.

*Грунтовки под клеевую окраску:*

1) купоросная грунтовка. В 3 л горячей воды растворяют 150 г медного купороса, перемешивают. В отдельной посуде варят 200 г сухого клея в 2 л воды, отдельно растворяют 250 г хозяйственного мыла в 2 л горячей воды. В мыльный раствор вливают клей, перемешивают, добавляют 30 г олифы. В полученную эмульсию вливают раствор медного купороса, жидкость остужают, вводят 2-3 кг

просеянного мела и доливают водой до 10 л. Должна получиться однородная зеленовато-голубая жидкость, которую процеживают сквозь сито;

2) квасцовая грунтовка. **Алюминиево-калиевые** квасцы (150 г) растворяют в 3 л кипятка. В 2 л горячей воды растворяют 200 г сухого животного клея, а 200 г мыла разводят в отдельной посуде в 2 л горячей воды. В раствор клея вливают мыльный раствор, перемешивают, добавляют 30 г олифы. В полученную жидкость вводят раствор квасцов, остужают, всыпают 2-3 кг просеянного мела и разбавляют водой до 10 л, процеживают.

*Огрунтовка под масляную окраску* производится олифой или жидкой краской того же цвета и качества, которой будет проводиться окраска.

Олифу можно применять как в чистом виде, так и с добавлением небольшого количества (10% от веса олифы) тертой краски. Для грунтовки годна олифа любого цвета, важнее ее качество: чем выше качество олифы, тем выше качество грунтовки, а следовательно, и качество окраски. Для того чтобы олифа глубже проникала в поры основания (особенно в деревянные и оштукатуренные поверхности), ее подогревают и производят грунтовку в 1-2 слоя. Второй слой олифы можно накладывать только на просохший предыдущий слой.

Огрунтовка жидкой краской гораздо эффективнее и экономичнее проолифки. Если грунтовка выполняется той же краской, что и окраска, только более жидкой консистенции (для лучшего сцепления с основанием), то окраску можно будет выполнить быстрее. Вам не придется накладывать краску 3 раза, как при проолифке, достаточно будет и двух слоев. Качество окраски при этом будет высоко, без просвечивающихся мест. Олифу (1 кг) вливают в масляную краску (600—1200 г), тщательно перемешивают и процеживают через сито.

### **Шпатлевки**

Даже после грунтовки поверхности, готовящиеся к окраске, не всегда бывают достаточно гладкими. Имеющиеся на них трещинки, небольшие раковины исправляют в процессе шпатлевания. Состав шпатлевки (масса для шпатлевания) зависит от краски (клеевой, масляной).

В любом случае готовая шпатлевка должна иметь густоту рыхлого теста, чтобы ее легко можно было размазывать по основанию. Густые шпатлевки с трудом разравниваются.

Готовые шпатлевки продаются в специализированных магазинах, однако их легко приготовить и самостоятельно в соответствии с приведенными ниже рецептами.

*Шпатлевки под клеевую окраску:*

1) клеевая шпатлевка. Из воды и клея готовят 1 кг 10-процентного клеевого раствора, подогревают, вводят 25 г олифы, перемешивают до получения однородной эмульсии. На основе этой эмульсии готовят шпатлевку нужной густоты, добавляя около 2,5 кг просеянного мела. Благодаря добавлению олифы шпатлевка медленнее сохнет, отличается прочностью;

2) клеевая шпатлевка с мылом. Измельченное мыло (25 г) кладут в горячий клеевой раствор (1 кг), перемешивают, чтобы мыло растворилось, и вводят 25 г олифы. В эмульсию добавляют порции мел, добывая нужной густоты. Мыло способствует более легкому и равномерному разравниванию шпатлевки по основанию.

*Шпатлевки под масляную окраску:*

1) полумасляная шпатлевка. Измельчают 20 г мыла, растворяют его в 200 г горячего 10-процентного клеевого раствора. При постоянном помешивании в полученную смесь вводят олифу (1 кг), растворитель (250 г скипидара или лакового керосина) и сиккатив (50 г), тщательно перемешивают и путем добавления мела доводят массу до рабочей густоты;

2) масляная шпатлевка. Олифу (1 кг) смешивают с сиккативом (100 г). В полученную смесь вводят порциями просеянный мел, чтобы получилась шпатлевка нужной густоты. Такая шпатлевка медленнее высыхает, но прочнее остальных. Обычно ее используют для подготовки под окраску полов, оконных переплетов и других поверхностей, подвергаемых воздействию влаги.

## **Инструменты для малярных работ**

В зависимости от вида малярных работ и состава используемой для окрашивания краски вам могут потребоваться различные кисти, валики, шпатели, линейки.

Кисти хорошего качества изготавливаются из чистой щетины. Они вбирают в себя большое количество окрасочного состава, удерживают его внутри так, что краска не стекает. Дешевы, но менее практичны и долговечны кисти, сделанные из щетины с добавлением около 50% жесткого конского волоса.

Самые большие по размеру (пучок волос достигает длины 180 мм, диаметр — 60–65 мм) маховые кисти, имеющие круглое сечение и длинную ручку (1,8–2 м). Они продаются готовыми (пучок волос укреплен в металлическом кольце) или в виде пучка волос, требующего вязки. В любом случае необходимо проверить длину волос кисти, чтобы при необходимости их подвязать. После сгибания кисти волоски должны немедленно выпрямляться, принимая прежнюю форму. Маховыми кистями удобно окрашивать большие по площади поверхности, например потолок, стены.

### III Техника выполнения ремонтных работ

Побелку потолка удобнее делать широкими *побелочными кистями* (рис. 45 а) — плоскими кистями шириной 20 мм, толщиной 50–65 мм с длиной волоса 100 мм.

Также эффективны при побелке *кисти-макловицы* (рис. 45 б) — круглые (диаметр 120 и 170 мм, длина щетины 95–100 мм) или прямоугольные кисти с крепящейся посередине колодки ручкой.

Для окраски небольших по площади поверхностей клеевыми или масляными красками используют *ручники* (рис. 45 в) — круглые кисти небольшого размера (диаметр 26–54 мм). Обычно волос в *ручнике* имеет длину несколько большую, чем необходимо для качественной окраски, поэтому ручники подвязывают шпагатом на нужную длину, а по мере износа развязывают. У самых больших ручников длина волоса должна быть не более 40 мм, у маленьких — 26–30 мм.

*Флейцы* (рис. 45 г) — это плоские кисти на короткой ручке, изготовленные из высококачественной щетины или барсучьего волоса. Флейцы используют для сглаживания свеженанесенного слоя краски, для удаления следов от ручников или для окрашивания.

Для окраски таких мест, где не проходит ручник, для вытягивания филенок предназначены *филеочные кисти* (рис. 45 д) круглого (диаметром 6, 8, 10, 14 и 18 мм) сечения или плоские.

Для придания свежеекрасочной поверхности шероховатой фактуры используют *торцовки* (рис. 45 е) — кисти прямоугольной формы размером 15 x 76 мм, выполненные из твердой щетины. К кисти крепится ручка так, чтобы торцовкой удобно было наносить удары по слою свежей краски и устранять неровности на ее поверхности. Торцуют только масляные и клеевые краски.



Рис. 45. Кисти для малярных работ: а — побелочная; б — макловица; в — ручник; г — флейца; д — филеочная; е — торцовка •

В работе намного производительнее кистей *валики*, окрашенная ими поверхность имеет слегка шероховатую фактуру. Впрочем, валиками можно не только окрашивать, но и наносить грунтовку на стены, потолки. Валики (рис. 46) могут быть поролоновыми или меховыми. Первые намного долговечнее, меховые валики быстро изнашиваются. Диаметр валиков варьируется от 40 до 70 мм, а длина — от 100 до 250 мм. Валик насаживается на станок — рукоятку со стержнем и осью и фиксируется гайкой.

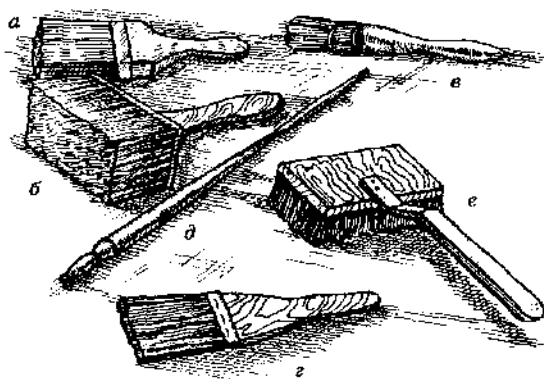

Рис. 46. Валик: а — общий вид; б — ось с рукояткой и гайкой

Для нанесения и разравнивания шпатлевки понадобятся *шпатели* (рис. 47). Их рабочее полотно может быть изготовлено из стали (ширина 30–100 мм) или из древесины твердых пород (ширина 50–200 мм, длина 150–180 мм). Металлические шпатели используются для разравнивания шпатлевки по металлу или дереву, а также для удаления слоя старой замазки, обоев, краски. Деревянные шпатели применяются для нанесения и разравнивания шпатлевки по **деревян**ым и оштукатуренным поверхностям.



Рис. 47. Шпатели: а — деревянный; б — металлический

В процессе выполнения различных видов малярных работ вам могут понадобиться также линейка длиной 1 м, шириной 30–50 мм, толщиной 10 мм со снятой с одной стороны фаской, нож, стамеска, ведро и стальная сетка, сито. Для хранения готовой краски хороша стеклянная или эмалированная посуда, она не разрушается купоросом, растворителями, не ржавеет и легко моется. Металлическую посуду для предохранения от разрушения предварительно окрашивают изнутри 1–2 слоями масляной краски и просушивают.

## Техника работы кистями

Перед началом работы кисти необходимо замочить на 1 час в воде (опустить щетину в воду). За это время щетина размякнет, увеличится в объеме, волоски из кисти не станут выпадать во

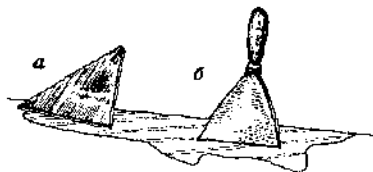

## 113 Техника выполнения ремонтных работ

время работы, окраска получится ровной и чистой. Если окраска будет вестись масляными красками, то кисти обязательно необходимо после замачивания просушить. Можно дополнительно выровнять щетину кисти, для этого кисть нужно смочить в воде или краске и проработать в течение 5–10 минут на грубой штукатурке, кирпичной кладке.

Готовую краску в процессе работы взбалтывают, перемешивают палкой каждые 10 минут, чтобы состав не менял своей густоты и цвета, не образовывался осадок на дне посуды.

Далее надо научиться правильно набирать краску кистью. В краску опускают только неподвязанную часть щетины, излишки отжимают о край посуды. Краску стараются наносить ровными, тонкими слоями. Для этого нажимать на кисть с краской нужно сначала слабо, а по мере того, как краска будет расходоваться, усиливать нажим. Кисть держат перпендикулярно к окрашиваемой поверхности или с небольшим наклоном.

Кисти круглого сечения (маховые, филенчатые) во время работы **вращают**, чтобы они снашивались равномерно. По ходу работы места наложения одного мазка краски на другой растушевывают. Толстые слои клеевой краски при высыхании трескаются, а слои масляной краски морщатся, к тому же и внешний вид окрашенной без растушевывания поверхности непривлекателен.

Флейцами и макловицами работают таким же образом, с той лишь разницей, что эти кисти имеют прямоугольную форму, поэтому их не надо вращать во время работы.

Работая ручником, кисть в краску опускают на 1–2 см, кладут краску ровными и широкими мазками, затем растушевывают в разных направлениях (рис. 48 а). По деревянной поверхности



Рис. 48. Техника окрашивания кистями: а — ручником; б — флейцем; в — торцовкой

пола краску растушевывают вдоль волокон древесины по направлению к окну, переплеты — по длине брусков. Если краска накладывается двумя слоями, то первый слой растушевывается поперек волокон, а второй — вдоль волокон.

Для улучшения качества окрашенной поверхности проводят ее торцевание и флейцевание. При окраске с флейцеванием или торцовкой удобнее всего работать вдвоем: первый человек красит, а второй следом по еще свежей краске торцует или флейцует.

Техника *флейцевания* такова: в правую руку берут флейц, в левую — сухую — жесткую тряпку. Кисть с легким нажимом водят по поверхности, касаясь ее самым кончиком щетины, стараясь выровнять все полосы краски (рис. 48 б). Как только волос флейца пропитался краской, его очищают тряпкой, отжимая в нее излишки. Мокрые флейцы не выравнивают **поверхность**, а размазывают по ней краску, разрушая фактуру поверхности.

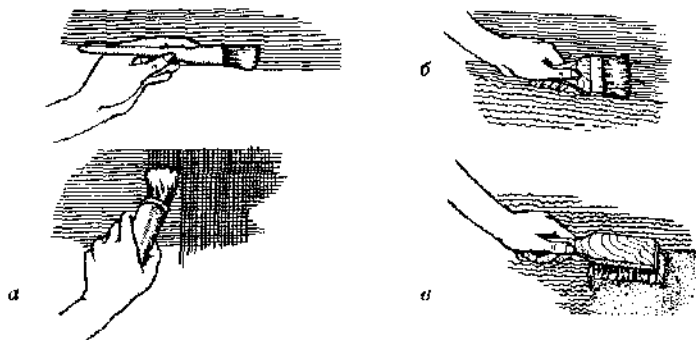
Торцовкой слегка ударяют **до** свежеекрасочной поверхности, мягко касаясь щетиной краски (рис. 48 в). В результате краска разравнивается, а поверхность становится шероховатой (под **шагреню**). Главное в процессе *торцевания* — наносить удары **одинаковой** силы, чтобы на поверхности не образовывались пятна, не ударять дважды по одному и тому же месту и своевременно очищать намокший волос торцовки тряпкой.

Для *отводки филенки* — узкой полоски краски (ширина 5–30 мм), которую прокладывают на стыке двух красок разного цвета, пользуются филенчатой кистью. Филенка должна скрывать неровности на месте соединения красок разного цвета, но выполняет и декоративную функцию — придает отделке законченный вид (должна гармонировать по цвету с общей окраской помещения, **подчеркивая** тон краски).

Сначала с помощью шнура, **натертого** краской, намечают линию, по которой будут прокладывать филенку. Затем к разметке прикладывают и плотно прижимают фаской к стене линейку (так краска не будет затекать под линейку). Филенчатую кисть смачивают в краске, излишки отжимают и проводят линию одинаковой ширины и цвета (рис. 49 а). Это достаточно сложная операция, требующая определенного навыка, поэтому начинающим советуем воспользоваться для отводки филенки трафаретом (рис. 49 б).

При **правильной** работе и уходе за кистями они служат достаточно долго. При кратковременном перерыве в работе (например, до следующего дня) кисти можно хранить, опустив в емкость с водой, олифой, керосином, скипидаром или той краской, которой проводится окраска. Кисть не **должна** касаться дна емкости, лучше всего ее подвесить, чтобы кисти своей тяжестью не давили на волос. Если волос изогнется, то уже не распрямится, сохранит непригодную для работы форму.

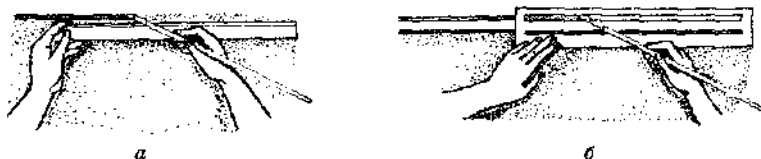

*Рис. 49. Отводка филенки: а — по линейке с фаской; б — по трафарету*

После окончания работ кисти отмывают от краски сначала в любом растворителе (керосине, скипидаре), затем в мыльной воде до тех пор, пока она не перестанет окрашиваться, затем в чистой проточной воде.

После мытья кисти отжимают, придают им правильную форму и подвешивают для просушки волосом вниз.

### **Техника окрашивания валиками**

Окрашивать и грунтовать поверхности валиками значительно быстрее, чем кистями. Ими невозможно прокрасить лишь стены в углах, плитуса, наличники и другие мелкие элементы. Такие места предварительно прокрашивают кистями, краску хорошо растушевывают, а потом приступают к окраске валиками.

Меховой валик перед началом работы замачивают на 1-2 часа в холодной воде, чтобы ворсинки меха смягчились и выровнялись. Затем валик отжимают, просушивают, особенно перед окраской масляными красками.

Готовую краску наливают в специальную ванночку с установленной под углом сеткой для удаления излишков краски. Если такой ванночки у вас нет, то можете взять любую удобную емкость, установить в нее металлическую сетку или кусок стали, фанеры с просверленными в них отверстиями диаметром 12 мм (в шахматном порядке с расстоянием между ними 25 мм). Валик опускают в краску, затем прокатывают несколько раз по сетке, удаляют лишнюю краску и приступают к работе.

Валик прикладывают к окрашиваемой поверхности и водят в нужном направлении. По стенам мазки кладут сверху вниз, а затем снизу вверх; на потолках окраску ведут по направлению световых лучей.

Мазки краски накладывают так, чтобы каждый новый штрих перекрывал предыдущий на 5 см, краску хорошенько растушевывают, чтобы не оставалось видимых дефектов.

По окончании работ валик следует промыть сначала в теплой мыльной воде, удаляя краску, затем в чистой проточной воде, отжать и просушить.

### Техника окрашивания краскопультом, пульверизатором пылесоса

Краскопульта и пульверизаторы пылесоса производительнее кистей и валиков, правда, применяют их в основном для окраски клеевыми и известковыми составами.

Краску для краскопультов обязательно процеживают через частое сито или сложенную в несколько слоев марлю, чтобы форсунка краскопульта засорилась реже. Банку пульверизатора пылесоса наполняют краской не более чем на  $\frac{3}{4}$  объема, плотно закрывают крышкой. Если крышка прилегает неплотно, то смачивают ее водой или подкладывают под нее марлю.

Ручным краскопультом работу выполняют вдвоем: один держит в руках удочку, то есть окрашивает поверхности, а второй подкачивает воздух, чтобы давление в системе поддерживалось на одном и том же уровне (рис. 50). Если воздух качать рывками, то и краска будет распыляться неравномерно (то толстой, то тонкой струей), соответственно, и качество окраски ухудшится.

Удочку держат так, чтобы струя была направлена на поверхность строго перпендикулярно. В начале работы советуем провести пробную окраску, которая позволит определить длину струи краски и то, насколько равномерно она распыляется. В среднем длина струи краски (факела), выпускаемой форсункой краско-



Рис. 50. Схема движения форсунки краскопульта или пульверизатора пылесоса

пульты, составляет от 70 до 100 см, значит, и держать форсунку краскопульта надо на таком примерно расстоянии от стены **или** потолка. В зависимости от марки пылесоса длина факела краски, выпускаемого пульверизатором, колеблется от 40 до 70 см.

Качество окраски во многом зависит и от мастерства маляра, от того, насколько правильно он выполняет работу. Если форсунку передвигать слишком медленно или чересчур быстро, проводить ею по одному и тому же месту несколько раз, то на окрашиваемой поверхности образуются дефекты (пропуски, потеки, бугорки). Двигать форсунку нужно равномерными круговыми движениями, в одинаковом темпе, тогда вся поверхность будет прокрашиваться равномерно и качественно.

Краскопульт можно использовать только для **выравнивания** окрашенной поверхности, то есть для нанесения второго слоя краски. Первый слой тогда накладывается кистью, краска хорошо растушевывается. Когда поверхность подсохнет, наносят тонкий слой краски при помощи краскопульта.

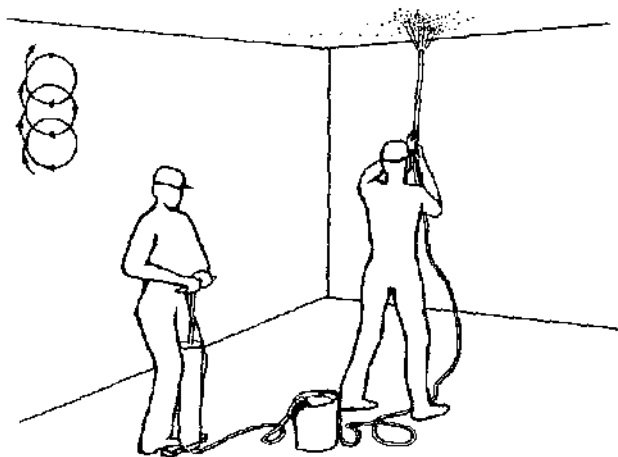
### Порядок проведения работ

Как только вы выбрали вариант отделки стен, потолка, пола, подумайте обязательно, в какой последовательности будут **выполняться** работы, и подготовьте все необходимое.

Профессионалы советуют при окраске помещения в один цвет сначала загрунтовать стены и потолки, окрасить их. Далее приступить к окраске **переплетов**, откосов, подоконников, наличников, дверей, батарей отопления. Для этого обычно используют масляную или эмалевую краску.

Батареи отопления окрашивают краской того же цвета, в который окрашены стены. Если же стены оклеены обоями, то краску подбирают в тон обоев.

На следующем этапе работ очищают от пятен краски плинтуса и **окрашивают** их. Если пол тоже покрывается краской, то **плинтусы** можно окрасить заранее, одновременно с окраской пола или после ее завершения. Для того чтобы окраска переплетов, наличников, плинтусов была выполнена качественно и аккуратно, то есть краска не оставила следов на обоях и уже окрашенных **поверхностях**, следует использовать защитные щитки. Их делают из жести, дерева, картона или фанеры, длина щитка — не более 25 см. Две стороны **деревянного** или фанерного щитка нужно срезать на фаску, чтобы часть поверхности не оставалась непрокрашенной. Во время работы щиток приставляют в нужном месте, а затем передвигают.

Если помещение будет окрашиваться красками разного цвета, то в первую очередь грунтуют и окрашивают (белят) потолки, за-

тем грунтуют и окрашивают стены, проводят филенку. Далее красят переплеты, двери, наличники, пол и плинтусы.

Если стены комнаты оклеивают обоями, пленкой, облицовывают плиткой или стеновыми панелями, то перед этим грунтуют и окрашивают потолок, потом двери, переплеты, наличники, батареи отопления, полы, плинтусы. В последнюю очередь оклеивают стены обоями,

Перед началом любых работ, будь то окраска или оклеивание обоями, должное внимание следует уделить подготовке поверхностей. От того, насколько добросовестно и точно это будет сделано, зависит качество готовой поверхности.

### **Подготовка поверхностей под окраску**

Способы подготовки основания разнообразны, выбор того или иного приема зависит от вида основания, состава краски и качества окраски (простая, улучшенная, высококачественная). Впрочем, ряд операций выполняется постоянно, при выполнении любых работ любыми красками.

С каждым годом на рынке отделочных материалов появляются новинки, позволяющие провести окраску в короткие сроки. Одним из таких материалов, прекрасно зарекомендовавшим себя и по достоинству оцененным профессиональными малярами, являются специальные обои под окраску, выполняющие функции грунтовок, шпатлевки, **выравнивающие** поверхность и избавляющие от необходимости удалять слои старой краски, **набелы**.

Используя соответствующий клей, эти обои можно наклеить практически на любое очищенное от грязи, пятен краски и смолы основание. Окраска по просушенным (наклеенным встык) обоям проводится повторно до 3-5 раз, после чего обои удаляют вместе со старой краской.

Что касается традиционных, проверенных приемов подготовки основания под окраску, то новые гипсовые, бетонные, покрытые штукатуркой поверхности достаточно лишь выровнять пемзой или шкуркой. Все имеющиеся трещины разрезают на глубину не менее 3 мм, затем смачивают водой и замазывают гипсовым раствором, зачищают, просушивают и снова зачищают шкуркой.

Новые деревянные поверхности тщательно осматривают, вырезают сучки, засмолы, удаляют или утапливают гвозди, разрезают трещины. Если этого не сделать, то со временем дерево усохнет, и сучки, гвозди станут еще заметнее. Засмолы обязательно нужно вырезать, чтобы смола не проступила сквозь слои краски и не испортила внешнего вида окрашенной поверхности. Затем основание грунтуют, просушивают, шпатлюют все трещинки и вырубленные места, сушат и зачищают шкуркой.

В старых деревянных поверхностях, краска на которых еще хорошо держится, если необходимо, прорезают трещины, олифят всю поверхность, выравнивают шпателькой, сушат и шлифуют.

Готовя основание под клеевую окраску, удаляют старый набел, толстый слой которого часто трескается и осыпается. Если набела мало, он не имеет явных дефектов, то по нему проводят огрунтовку и окраску. Старый набел удаляют скребками, металлической щеткой в сухом виде или предварительно смочив горячей водой. Очищенную поверхность размывают еще раз водой при помощи жесткой кисти.

Значительно легче удалить набел, используя для размягчения не воду, а 1-2-процентный раствор соляной кислоты. Под действием этого состава побелка отстает от основания и легко удаляется. И в этом случае основание после очистки промывают чистой водой, иначе и новая краска будет вспучиваться под действием соляной кислоты.

Самой, пожалуй, трудоемкой операцией при очистке основания является удаление ржавых (в том числе и тех пятен, которые остаются на клеевой краске, побелке после протекания крыши) и закопченных мест. С таких участков прежде всего счищают набел, а далее при помощи специальных растворов удаляют следы ржавчины или копоти.

Вытравливают пятна при помощи водного раствора медного купороса. Готовят его нормальной, средней или высокой концентрации, в зависимости от степени загрязнения основания. Для раствора нормальной крепости на 10 л берут 500 г медного купороса, для средней крепости — 700 г, для очень крепкого раствора — 1 кг. Медный купорос растворяют в горячей воде, состав еще горячим наносят при помощи кисти на ржавые и закопченные места 1-2 раза. Высохшую поверхность выравнивают купоросной грунтовкой.

Сильно закопченные места сначала промывают водой, удаляют набел, смачивают 2-процентным раствором соляной кислоты и перетирают известковым раствором. При систематическом протекании крыши на потолке остаются пятна, которые удалить можно, только вырубив их вместе со штукатуркой и заменив на новую.

Клеевой набел на месте пятна можно удалить обычным способом, очищенную поверхность далее прокрасить в 1-2 слоя масляной краской, высушить, загрунтовать и окрасить заново.

Приступая к подготовке основания под окраску масляным составом, старую, отстающую от основания масляную краску соскребают шпателем. Если краска держится прочно, а ее необходимо по тем или иным причинам удалить, то удобнее воспользоваться химическими, а не механическими приемами очистки.

Для этого готовят одну из предлагаемых ниже паст или приобретают готовый состав, наносят его шпателем на поверхность

(толщина слоя 2-5 мм) и держат до тех пор, пока краска не размягчится и не станет легко удаляться шпателем или скребком. Очищенную поверхность промывают 2-процентным раствором соляной кислоты и чистой водой, чтобы нейтрализовать действие химических веществ, **разрушающих** краску, просушивают.

Пасты для размягчения старой масляной краски:

1) 100 г известкового теста или просеянного мела и 100 г асбестовой пыли смешивают, разбавляют 20-процентным раствором каустической соды до густоты сметаны;

2) смешивают **кальцинированную** соду, гашеную известь и воду в соотношении **1 : 3 : 5** (массовые части).

Очищенное от старой краски основание шпатлюют. Если старую краску не удаляют (ее состояние допускает это), а на готовящейся к окраске поверхности есть трещины, выбоины, то их штукатурят заново, шпатлюют в 2-3 слоя и прокрашивают в 1-2 слоя масляной краской такого же цвета, что и старая. Делать это необходимо потому, что свежая **шпатлевка** намного сильнее **впитывает** олифу и краску, и если после шпатлевания окрасить сразу всю поверхность, то ремонтируемые места будут выделяться по цвету и **фактуре**. Только после 2-3 грунтовок и 1-2 предварительных окрасок поверхность окрашивают полностью.

После очистки и **огрунтовки** основания переходят к его выравниванию шпатлевкой — шпатлеванию.

## **Шпатлевание**

Шпатлевку наносят и разравнивают при помощи шпателя; если же обрабатываемая поверхность имеет сложный рельеф или очень маленькую площадь (переплеты, наличники), то вместо **шпателя** используют полоски твердой резины нужной ширины.

Готовую шпатлевку на время работы кладут в неглубокий лоток или противень, большую его часть прикрывают влажной тряпкой, чтобы шпатлевка не высыхала. Шпатель берут в правую руку, **набирают** на него немного шпатлевки и намазывают ее на поверхность. Потом **пажим** на лезвие шпателя усиливают и разравнивают мазки шпатлевки в вертикальном или горизонтальном направлении (*рис. 51*).

Разравнивают шпатлевку до весьма тонкого слоя, постепенно усиливая нажим на **шпатель**. Слои шпатлевки просушивают, зачищают шкуркой для шлифовки, грунтуют, если требуется шпатлевание по грунтовке, повторяют до трех раз. Когда последующие слои шпатлевки накладывают на высохшую шпатлевку без грунтовки, это значительно затрудняет работу. Шпатлевка намного быстрее густеет и высыхает, ее тяжелее выровнять, наложить тонким слоем.





*Рис. 51. Разравнивание шпатлевки шпателем*

Для шлифовки шпатлевки используют шлифовальную шкурку, которую складывают в несколько слоев и держат в руке или наматывают на брусок, что создает дополнительное удобство в работе и ускоряет процесс **шлифовки**. Шлифовать можно как сухую поверхность, так и мокрую. Первый способ подходит для клеевых шпатлевок (под действием воды они размягчаются), второй — для полумасляных, масляных и лаковых.

На грамотно подготовленной под окраску поверхности не должно быть неровностей, шероховатостей, иных дефектов.

По качеству исполнения различают простую, **улучшенную** и высококачественную окраску. Чем выше качество окраски, тем больше времени и материалов требуется для подготовки основания к окраске.

### **Окрашивание стен и потолков**

В зависимости от требований, предъявляемых к окраске, она выполняется в один или в два приема. Если окрашивание ведется в один прием, то краску наносят и растушевывают в каком-нибудь одном направлении. При окрашивании в два приема краску кладут сначала в одном направлении и более толстым слоем, а **затем** растушевывают в другом направлении. Качество окраски в два приема значительно выше, так как штрихи краски, перекрещиваясь, покрывают всю поверхность равномерно, ровно.

Когда окрашенная поверхность имеет дефекты, например пропуски в окраске, потеки, ее окрашивают повторно (за два раза). Второй раз красить можно только тогда, когда первый слой краски высохнет. Если работа ведется клеевыми или известковыми красками, то для повторной окраски нужно приготовить **состав**, цвет которого немного слабее, чем был в первый раз.

На стенах краска растушевывается вертикальными мазками, на бревенчатых стенах — вдоль волокон дерева, то есть по длине бревна. Много удобнее и быстрее окрашивать стены, работая **вдвоем**: один наносит краску горизонтальными мазками, а второй следом растушевывает их в вертикальном направлении. Окрашивание

в одиночку ведется захватками: часть стены длиной примерно 2 м покрывают краской, двигая кисть в горизонтальном направлении, затем растушевывают горизонтальные мазки в вертикальном направлении и переходят к окраске следующей захватки. По окончании работ стыки между захватками не должны быть заметны, их тщательно растушевывают в процессе окрашивания.

При окрашивании потолков растушевка ведется по направлению световых лучей, падающих из окна. Если же окон в комнате несколько, то растушевывают краску по длине потолка. Если отделка проводится с карнизами, то окрашивают (белят) сначала потолок, далее переходят к окраске карнизов.

Начинают работу с окрашивания углов карнизов ручниками или флейцами, так как маховыми кистями или валиками аккуратно такую работу не выполнить. Окрашивают и ту часть стены, которая располагается под карнизом (красят на 1 см ниже отмеченной линии), чтобы линия соединения карниза и стены под ним получалась ровной и чистой. При последующей окраске стен набел смывают, это место грунтуют и окрашивают стены. Чтобы на этом этапе не испачкать карниз, стены вдоль линии соединения карниза и стен прокрашивают ручником (ширина полосы 15-20 см), а затем красят стены маховой кистью или валиком.

Последовательность окрашивания поверхностей стен и потолка зависит от вида отделки. Обычно в небольших по высоте помещениях (2,5-2,7 м), выбирая вариант отделки, стены не члечат по горизонтали, чтобы визуально не снижать высоту комнат. В данном случае окраску или оклейку стен обоями проводят как можно ближе к потолку, отступая от него максимум на 10 см, ведь чем больше ширина карнизов, фризов, бордюров, тем ниже будет казаться помещение.

Еще один совет: если в отделке потолка использовались лепные украшения (карнизы, розетки, модульоны), то на этапе подготовки поверхностей к окраске с них обязательно счищают набел, промывают, сушат и олифят.

Итак, предположим, что вами запланирована окраска стен или оклеивание их обоями с карнизом. При отсутствии вытянутого (фигурного) карниза полосу нужной ширины просто окрашивают краской того же цвета, что и потолок. Если стены и потолок окрашиваются в один тон, например в белый, то сначала белят потолок, затем удаляют потеки побелки, грунтуют стены и окрашивают их. При окраске в два цвета потолок и карниз окрашивают в один цвет, а стены — в другой. Линия соединения карниза и стены должна быть ровной.

Отделка в два цвета с филенкой выполняется как отделка в два цвета, только между двумя колерами (красками разного цвета) проводят филенку.

Отделку с бордюром (полосой шириной 5–16 см) ведут в следующей последовательности: сначала окрашивают потолок и карниз, затем по намеченной линии краской другого цвета отводят бордюр и окрашивают его. Оставшуюся часть стены окрашивают в последнюю очередь, внизу бордюра проводят филенку шириной 1 см. Цвета красок бордюра, филенки должны гармонировать с общей окраской стен.

В помещениях высотой 2,7–3 м бордюр делают узким (5–10 см), в комнатах выше 3 м — широкий бордюр.

В помещениях с высокими потолками (от 3 см и выше) могут использоваться варианты отделки с фризом или гобеленом. Ширина фриза 20–50 см, гобелена — 60–100 см. Потолок и карниз окрашивают одним колером, ниже карниза отводят фриз (или гобелен) и окрашивают его другим цветом. Фриз (и гобелен) от стены отделяют филенкой, цвет которой сочетается с колерами стены и фриза. Часть стены под фризом, гобеленом называют панелью. Панели, фризы, гобелены, бордюры могут быть гладкими, фактурными, с рисунком. Специалисты советуют окрашивать потолок клеевыми или известковыми красками, стены — любыми красками, пригодными для внутренних работ.

### **Окрашивание оконных и дверных переплетов, плинтусов, дверей**

Вслед за потолком и стенами окрашивают переплеты, двери и плинтуса. Окраску переплетов начинают с тщательной прокраски ручниками углов, так как именно здесь чаще всего бывают дефекты (пропуски). Краску растушевывают вдоль брусков переплета, следя за тем, чтобы около стекол не оставалось непрокрашенных мест. Растушевывайте краску очень хорошо, следите, чтобы она ложилась на поверхность тонким, ровным слоем, особенно в местах притвора. Если краска ляжет неровно, образуя потеки, бугорки, то окна и двери будут плохо закрываться.

Вы будете намного увереннее окрашивать оконные переплеты и двери с остеклением, если используете специальные щитки для предохранения стекол от загрязнения краской. Окрашенные переплеты оставляют открытыми на 2–3 дня, то есть до тех пор, пока краска не просохнет.

Окрашивая дверь, краску наносят и растушевывают сначала горизонтальными штрихами, а затем — вертикальными. Все приборы (ручки, замки, защелки, крючки, петли) на время окрашивания лучше всего снять с двери, вновь укрепить после того, как краска хорошо просохнет.

Соблюдайте осторожность и пользуйтесь предохранительными щитками при окраске наличников и плинтусов.

## Окрашивание полов

Полы можно окрашивать без предварительной подготовки, с подготовкой, со шпатлеванием (1-3 раза). Доски пола должны быть сухими, чистыми, хорошо укрепленными, то есть не должны прогибаться. Если между досками пола есть трещины, зазоры, то их замазывают специальной замазкой. Ее можно приготовить в домашних условиях или приобрести в магазине.

Готовят замазку для пола по следующему рецепту (материалы отмеряются весовыми частями): 5 частей просеянных (сито с ячейками 3 x 3 мм) сухих опилок, 5 частей цемента марки 300, 2 части сухого стolarsкого клея и 14 частей воды. Клей измельчают, заливают холодной водой и оставляют для набухания на 2-3 часа. Затем его нагревают на водяной бане до тех пор, пока он не расплавится целиком. В жидкий клей добавляют цемент, перемешивают и всыпают опилки, нагревают на огне, постоянно помешивая, до закипания. Замазку используют в горячем виде, поэтому на время работы емкость с замазкой ставят в посуду с горячей водой.

Трещины в полу предварительно очищают от пыли и грязи и заполняют горячей замазкой, зачищая заподлицо с поверхностью пола. Замазке дают высохнуть, при необходимости шлифуют шкуркой.

Окрашивают полы только густотертыми или готовыми к употреблению масляными красками, причем на этикетке приобретаемых составов обязательно должно иметься указание на допустимость использования краски для окрашивания полов. Только такие краски обладают повышенной износостойкостью, следовательно, образуют достаточно прочное покрытие. Для большей уверенности советуем провести перед окрашиванием дополнительное тестирование краски, олифы и лака для окраски пола. Цель теста — проверить, насколько быстро высыхает тот или иной состав.

Готовой к употреблению краской окрашивают небольшой участок фанерного листа или доски (10 x 10 см). Если полы вы будете красить густотертой краской, то пробный окрас проведите трижды: краской, олифой и смесью краски с олифой. Фанеру или доску, покрытую краской, кладут на полы, выдерживают двое суток. Если краска полностью просохла, не липнет, то она пригодна для окрашивания. В противном случае необходимо подыскать другую краску.

При простой окраске (без подготовки) чистый и сухой пол олифят или грунтуют, используя разведенную до жидкого состояния краску для пола. Грунтовка должна хорошо просохнуть в течение примерно двух суток. После этого пол окрашивают в один или два слоя. Второе окрашивание проводят по хорошо просохшему предыдущему слою и сушат 4-7 дней. Потом пол моют в первый раз горя-

чей чистой (без мыла и моющих средств) водой, каждый следующий день (в течение недели) его рекомендуют протирать влажной тряпкой, смоченной в горячей воде. Таким образом вы будете удалять выступающие на поверхности окрашенного пола следы олифы, краска не потускнеет, так как на ней не появятся отлипы.

Перед улучшенной или высококачественной окраской полы олифят или грунтуют, просушив, шпатлюют масляной, лаковой или полумасляной шпатлевкой. Ее слой тщательно разравнивают, просушивают и шлифуют шкуркой. Если шпатлевка после высыхания дала усадку и поверхность пола осталась неровной, то шпатлевание и шлифовку повторяют. Чтобы слой шпатлевки хорошо прокрасился, а поверхность пола не осталась непрокрашенной, шпатлевку советуем окрасить — добавить на 1 кг шпатлевки 100-150 г густотертой краски нужного цвета. **Прощпатлеванные** и просохшие полы снова грунтуют или олифят, сушат и окрашивают 2-3 раза.

Не раньше чем через месяц окрашенный пол можно покрыть специальным (масляным) лаком. Слой лака образует на поверхности пола защитную пленку, продлевающую срок службы краски.

Смолы, входящие в состав лаков, густеют при понижении температуры, поэтому перед началом работы их лучше всего подогреть на водяной бане. Они приобретают более жидкую консистенцию, ложатся на поверхность тонким слоем и быстро высыхают. Наносят лак 1-2 раза на чистые и хорошо просушенные, окрашенные масляной краской поверхности, тщательно растушевая.

## **Варианты декоративной отделки окрашенных поверхностей**

Используя различные варианты декоративной отделки, вы сможете нанести на стены разнообразные рисунки, создать на их поверхности подобие полноцветных объемных изображений. Такая окраска не только экономит материалы, деньги, но и предоставляет натурам творческим, экспериментирующим возможность создать на стенах и потолке своей комнаты (квартиры) любые рисунки, орнаменты, живописные полотна.

**Отделка набрызгом** — самый простой вариант отделки, выполнение которого доступно даже начинающим. Любая отделка проводится по высохшей краске. Вручную набрызг выполняют при помощи маховой кисти. Ее берут в правую руку, смачивают в краске, излишки отжимают. В левую руку берут палку, подносят ее к поверхности на определенное расстояние и ударяют по ней кистью. При этом краска стряхивается с кисти и оставляет на поверхности брызги. Размер брызг, их очертания зависят от того, насколько близко от поверхности держат палку и как сильно уда-

ряют по ней кистью. При пробном **набрызге** (на куске фанеры, окрашенной в цвет стен) можно определить нужное расстояние и рассчитать силу удара.

Если, кроме **вышеназванных** инструментов и приспособлений, для отделки применить сетки с сечениями различного размера и формы, то вы сможете изменить рисунок **набрызга**. Сетку укрепляют в рамке, прижимают к отделываемой поверхности и проводят набрызг так же, как описано выше.

Рисунки любой формы и сложности, **одно-** и многоцветные, можно нанести на предварительно окрашенную поверхность **методом набивки с помощью трафаретов**. Трафареты готовят по эскизам, из плотной бумаги или **картона**, которые для прочности олифят несколько раз и высушивают. Бумагу нарезают листами нужного размера, па них наносят рисунок и вырезают острым ножом. Для точного нанесения рисунка на срезе трафарета делают метку-надрез, которую при передвижении трафарета совмещают с линией разметки. При набивке многоцветного рисунка для каждого цвета готовят отдельный трафарет.

Техника набивки по трафарету такова: трафарет плотно прижимают левой рукой к поверхности, а правой набивают рисунок ручником нужного размера. Кисть обмакивают в краску, хорошо отжимают, чтобы она была полусухой. Краску не размазывают, а **вбивают** несильными (чтобы не было брызг) ударами, стараясь равномерно заполнить все пространство **внутри** трафарета.

После набивки трафарет удаляют, на поверхности остается точная копия изображения. При набивке разным цветом каждый последующий слой наносят новой кистью (или чисто промывают перед сменой цвета) по высушенному предыдущему. Трафарет время от времени вытирают, чтобы удалить краску, особенно с той стороны, которая прикладывается к поверхности стены или потолка.

С помощью трафарета набивают рисунки как на стенах, так и на потолке, используют для отделки поверхности целиком или только для фризов, бордов, гобеленов.

Нанести рисунок на поверхность можно с помощью резиновых **штампов и валиков**, которые изготавливаются на заводах из мягкой резины или формопласта. Этот метод отделки экономичнее и быстрее уже описанных.

Полосы резины с вырезанными на них **рисунками** крепят (приклеивают) к деревянной терке такого же размера, формы и получают штамп. Его обмакивают в колере, лишней краске дают стечь, а затем прикладывают к поверхности, прижимают, и рисунок готов.

Валики могут быть двух видов: с резервуаром для краски и без него. Крепят валик в специальном станке. В нем для работы используются два соприкасающихся друг с другом валика: фигурный из резины и гладкий из резиновой губки или поролон.

Гладкий валик смачивают в краске, слегка отжимают и крепят в станке. Во время работы (накатки) гладкий валик окрашивает выступающие участки фигурного (рисунчатого) валика, тот прижимается к поверхности и оставляет на ней рисунок. Периодически гладкий валик смачивают в краске, важно следить и за силой нажима на валик, так как от этого зависит яркость, насыщенность получаемого изображения. Сила нажима меняется в зависимости от подачи краски с гладкого валика: чем ее меньше, тем сильнее следует нажать на рисунчатый валик.

Используя в работе валик с резервуаром, можно ускорить процесс отделки. Краска из резервуара через питательный валик подается прямо на рисунчатый валик, позволяя окрашивать большие по площади поверхности.

Перед началом работы по сухой окрашенной поверхности делают разметку: в зависимости от рисунка намеленным шнуром отводят вертикальные или горизонтальные линии для первой накатки. Каждую следующую полосу рисунка начинают накатывать вплотную к предыдущей, следя за ее вертикальностью. Накатку ведут сверху вниз, перед «рисованием» новой полосы валик приставляют к поверхности одним и тем же местом, чтобы рисунок не смешался. Для этого на рисунчатом валике имеются специальные метки, которые видны маляру, но не отпечатываются на поверхности.

### Обойные работы

Перед началом обойных работ вы должны выбрать обои (или пленку) и бордюры нужной цветовой гаммы, фактуры, качества и назначения, подготовить соответствующий клей (клейстер или мастику), инструменты. О выборе рулонных материалов для оклейки стен (реже потолка) подробно говорилось выше (в главе «**Материалы** для отделки»), поэтому в данной главе обсудим тему подбора и приготовления клеящих составов, расчета количества расходуемых материалов, техники оклеивания стен и потолков обоями.

Количество обоев (пленки) для оклеивания того или иного помещения измеряют рулонами, подсчитывают, используя информацию о высоте и площади комнаты, ширине обоев, количестве имеющихся окон и дверей. Измерьте общую длину стен и определите, сколько полотнищ обоев той или иной длины потребуется. Затем длину рулона разделите на длину одного полотна и узнайте, сколько полотнищ сможете выкроить из одного рулона. Разделив общее число полотнищ, необходимых для оклейки всех комнат, на число полотнищ этой же длины в одном рулоне, вы определите требуемое количество рулонов.

## Клеящие составы для обойных работ

От клеящей способности клеев и мастик зависит качество оклеенных поверхностей. Чтобы обои не отслаивались, прочно сцеплялись с основанием, необходимо подобрать клеящий состав нужной прочности. Легкие материалы (простые и средней плотности бумажные обои) наклеивают, применяя слабые клеящие составы (клейстеры и клеи), а плотные — с использованием прочных клеев и мастик.

Клейстеры готовят в домашних условиях на основе муки или крахмала. Клеи промышленного производства представляют собой сухую смесь (в мелкой фасовке для бытовых нужд), которую перед употреблением растворяют в воде. Из 1 кг такой смеси выходит около 10 л готового клеящего состава. На упаковке описана технология и рецептура приготовления клея, перед началом работы ознакомьтесь с их содержанием. Придерживайтесь этих указаний, так как некоторые клеи, например, нельзя использовать для наклеивания обоев на основание, окрашенное масляной краской. Клейстер из муки или крахмала пригоден для работ по любым поверхностям.

Для приготовления *мучного или крахмального клейстера* используют любую муку или мучную пыль (от 1 кг и больше в зависимости от вида работ и плотности обоев), любой крахмал (картофельный, кукурузный, маисовый), воду (в таком количестве, чтобы получилось 10 л готового клейстера) и столярный клей (100 или 200 г сухого клея для повышения клеящей способности). Муку просеивают через частое сито, варят 10-процентный столярный клей (на 900 г воды берут 100 г сухого клея, замачивают его в воде для набухания и расплавляют на водяной бане до жидкого состояния) и процеживают его через сложенную вдвое марлю.

Муку всыпают в посуду, заливают небольшим количеством теплой воды и тщательно размешивают, чтобы получилось пластичное и достаточно жидкое (стекает с палки для размешивания) тесто. В отдельной емкости нагревают до кипения нужное количество воды, в нее вливают тонкой струйкой тесто, продолжают кипятить, постоянно помешивая. Клейстер должен хорошо завариться, если он получается слишком густым, то добавляют горячую воду, еще раз размешивают и снимают посуду с огня.

Если в клейстер добавляют клей, то делают это на завершающем этапе: его вливают тонкой струйкой либо в горячий клейстер, либо в холодный. При этом температура клейстера и клея должна быть примерно одинаковой: в горячий клейстер вливают горячий клей, а в холодный — холодный. Даже хорошо промешанный клейстер нужно процедить через сито или марлю, чтобы избавиться от комочков и инородных примесей.



Клейстеру домашнего приготовления можно придать инсектицидные свойства, предотвратить его загнивание. Для этого в него добавляют алюминиево-калиевые квасцы (50 г на 10 л клейстера) или карболовую кислоту 0,25-процентной крепости (25 г на 10 л клеящего состава), а против насекомых — 0,2-процентную буру.

Клейстер с добавкой столярного клея очень часто оставляет на лицевой поверхности обоев пятна, поэтому его не используют для наклеивания обоев, а только для проклеивания основания под бумагу. На обои наносят только холодный клейстер, чтобы они не размокали и краска на них не размазывалась во время приглаживания.

Срок годности готового мучного или крахмального клейстера — 1 сутки, поэтому готовят его непосредственно перед работой и в таком количестве, которое израсходуют за день работы.

*Клейстеры на основе КМЦ (карбосиметилцеллюлозы)* продаются в сухом виде (в пакетах по 1 кг) и представляют собой измельченную волокнистую массу. Из этого полуфабриката готовят два клейстера: первый — для наклеивания обоев, второй — для наклеивания бумаги под обои.

Клейстер № 1 используют для наклейки простых и влагостойких обоев, готовят из КМЦ и воды в соотношении 4 : 96 (весовые части). Воду нагревают до температуры 25–30°С, помешивая,сыпают в нее отмеренное количество КМЦ, размешивают и оставляют для набухания на 12 часов. За это время клей растворится и будет готов к применению. Расход клейстера при наклеивании обоев — 140 г на 1 м<sup>2</sup>.

Клейстер № 2 готовят на основе первого клейстера путем добавления меловой пасты: на 1 л клейстера № 1 — 200 г сухого просеянного мела или 260 г меловой пасты. Расход клейстера при проклеивании основания и наклеивании бумаги под обои — 150 г на 1 м<sup>2</sup>.

Сухой клейстер на основе КМЦ может храниться неограниченное время в сухом помещении, а готовый к употреблению — 7 суток в закрытой посуде.

Для приклеивания синтетических пленок и рулонных материалов на бумажной основе применяют клеи «Бустилат», который готовится на основе мастики «Бустилат» и воды. Для наклеивания пленок 3,5 кг мастики смешивается с 0,5 л воды; для проклейки основания на 3,5 кг мастики берут 1 л воды. Мастику тщательно размешивают в воде, чтобы получился однородный состав. Расход клея для приклеивания обоев и проклейки основания — 350 г на 1 м<sup>2</sup>. Срок хранения готового клея — 5 суток.

Ассортимент готовых клеев, мастик или их полуфабрикатов огромен. Выбирая в магазине нужный вам клеящий состав, обязательно ознакомьтесь с этикеткой на сто упаковке, где указан его состав, свойства, способ приготовления и использования, рас-

ход. Есть клеи универсальные или специальные, для наклеивания обоев я пленок любых видов, для обойных работ по бетонным, деревянным оштукатуренным основаниям и т. п. Хороший клеящий состав не токсичен; не имеет устойчивого и резкого запаха; легко наносится кистью или валиком на основание и твердеет не менее чем через 20–30 минут; прочен и влагостоек.

### **Инструменты для обойных работ**

Для проведения обойных работ потребуются самые простые инструменты:

— шпатель, при помощи которого проводят подготовку основания под оклейку;

— маховая кисть или валик из поролона, а также ручник. Большими кистями или валиком удобно и быстро наносить клеящий состав на основание или полотнище обоев, а ручником вы сможете аккуратно смазать клеем бордюры;

— ножницы. Желательно иметь ножницы с длинными лезвиями, чтобы удобнее было срезать кромку обоев;

— шнур. Его длина должна быть на 1 м больше самой длинной стены отделываемого помещения, только в этом случае им будет удобно отбивать горизонтальные линии по верху стен. Если к этому шнуру подвесить груз весом около 200 г, то его можно будет использовать в качестве отвеса для отбивки вертикальных линий, по которым полотнища обоев наклеивают ровно;

— чистые тряпки или щетка с жестким волосом для приглаживания обоев;

— линейка, длина которой равна высоте оклеиваемой стены. Ею пользуются, когда наклеивают обои встык.

### **Подготовка поверхностей под оклейку обоями**

Поверхности перед оклеиванием очищают от затвердевших брызг раствора, пятен смолы, побелки и других загрязнений. Подготовка основания под обои может проводиться по-разному, зависит от его качества. Большую роль в данном случае играет влажность поверхности. Мучной или крахмальный клейстер на постоянно влажных стенах загнивает, обои меняют цвет или отклеиваются, на их поверхности проступают пятна. Загнивший клеящий состав издает неприятный запах. Таким образом, основание под обои должно быть прежде всего сухим (влажность не более 4%), а также ровным, гладким. На неровной, выполненной грубо, неошлифованной поверхности обои будут плохо держаться, так как приклеятся не полностью, не всей своей поверхностью.

*Оштукатуренные поверхности* осматривают, если на них есть клеевой или **известковый** набел, то его непременно удаляют. Затем основание промывают тряпкой, смоченной в теплой воде, чтобы не осталось ни малейших следов старого набела.

Все обнаруженные трещины расширяют, замазывают тем раствором, который использовался для штукатурных работ. Швы тщательно выравнивают, затирают или шлифуют. Промытое, отремонтированное основание просушивают, обязательно зачищают деревянной чурочкой, гладко ошлифованной доской, чтобы удалить оставшиеся неровности, сметают пыль.

Так как мучные или крахмальные клейстеры лучше приклеивают обои к поверхностям, окрашенным масляными красками, чем к оштукатуренным, то по верхней границе обоев (ниже отбитой линии, карниза), около плинтусов, оконных и дверных переплетов масляной краской проводят полосы шириной 15 см. Просохшую краску шлифуют, чтобы снять глянец.

Для лучшего сцепления обоев с основанием его грунтуют клейстером для наклеивания обоев, добавив в его состав столярный клей и мел. Если для наклеивания обоев используется клей на основе **КМЦ**, то и к нему добавляют мел, который сглаживает все шероховатости.

На *бетонных поверхностях* после осмотра срубают все неровности, вместе с раковинами и трещинами покрывают их раствором и затирают. Грубую оштукатуренную поверхность протирают кирпичом.

*Поверхности из древесно-стружечных, древесно-волоконистых плит, фанеры или сухой штукатурки* должны быть сухими, очищенными от пыли и грязи. Стыки плит зачищают шлифовальной шкуркой, олифят, просушивают, снова шлифуют и грунтуют масляной краской. Если листы штукатурки прибиты не гладкой, как положено по технологии, а шершавой стороной наружу, то их необходимо загрунтовать, зашпатлевать и зачистить.

Все *деревянные поверхности* (дошчатые, бревенчатые, брусчатые и т. п.) под оклейку обоями или пленкой предварительно облицовывают (обивают) листами картона. Все трещины в картоне, стыки сначала замазывают несчано-гипсовым раствором, просушивают, зачищают и оклеивают полосами бумаги нужной величины.

Операция по обивке стен картоном может проводиться сухим или мокрым способом. Если используется рулонный картон, то его предварительно раскраивают, то есть нарезают на листы, **плоты** нужного размера. Листовой картон используют полностью, срезая излишки по ходу работы.

При облицовке поверхностей сухим картоном не всегда удается натянуть его так, чтобы не образовалось **выгуклостей**, волн. В этом смысле мокрый способ облицовки имеет ряд преимуществ.

Высыхая, картон дает усадку и натягивается, давая ровную (без волн) поверхность. Раскроенные листы картона замачивают в воде до полного намокания. Затем их извлекают из воды, немного просушивают (излишки воды не должны стекать по стенам, увлажняя их) и приступают к обивке. Лист картона крепят гвоздями с **широкими** шляпками по верхней кромке (**шаг** — 15-20 см), затем тщательно расправляют, натягивают и пробивают гвоздями по периметру. Следующий лист прибавляют впритык, швы потом **заклеивают** полосами бумаги, а шляпки гвоздей обязательно прокрашивают масляной краской, а еще лучше шпатлюют, чтобы предохранить от ржавчины.

*Окрашенные поверхности* (окраска масляными, эмалевыми красками, покрытие лаком) при сильном загрязнении моют мыльной водой, просушивают или просто протирают влажной тряпкой. Обои плохо держатся на гладкой глянцевой **поверхности**, покрытой краской, поэтому гладкое, глянцевое основание шлифуют шкуркой.

*Поверхности, ранее оклеенные обоями или пленкой*, подготавливаются следующим образом. Прочно держащиеся старые обои просто проклеивают клеящим составом. Те участки, обои на которых отстали, порвались, очищают (плотные обои вырезают) или заклеивают бумагой. Если ранее стены оклеивались плотными тяжелыми обоями, а на них планируют наклеить такие же по качеству обои, то старую оклейку удаляют, основание ремонтируют (заделывают трещины, раковины), зачищают, сушат и только после этого оклеивают заново.

Старые обои снимаются легче, если их **предварительно** обильно смачивают горячей водой (при помощи тряпки или щетки). Когда обои размокнут, их удаляют шпателем или металлическим скребком.

Бетонные поверхности (перекрытия потолка, например), а также стены, имеющие ровную и гладкую поверхность, оклеивают бумажными **обоями** без предварительной оклейки бумагой. Неровные поверхности (штукатурку или бетон) выравнивают путем наклеивания бумаги (старых газет или оберточной бумаги).

Бумагу раскладывают на полу и маховой кистью наносят на нее клей. Поочередно наклеивают промазанные газеты на стену и проглаживают сухой тряпкой для удаления воздуха, чтобы поверхность получилась ровной и гладкой, без пузырей и морщин. Листы оберточной бумаги наклеивают **впритык**, предварительно промазав клеем два-три раза, дав полежать несколько минут, чтобы они увлажнились. Бумага станет мягче, будет легче и прочнее приклеиваться.

Оклеенные **бумагой поверхности** просушивают в течение двух суток, затем зачищают пемзой или шкуркой. Для надежного при-

клеивания обоев в верхней части стен, в углах, по периметру оконных и дверных проемов делают отводку еще раз, то есть проклеивают поверхности клеестером повторно.

### **Подготовка обоев**

Перед наклеиванием у обоев срезают кромки (если они есть), а затем раскраивают, то есть нарезают рулоны на отдельные полотнища. Простые и средней плотности обои наклеиваются внахлест, поэтому срезают кромку только с одной стороны. Кромку срезают ножницами с той стороны полотнища, которая будет после наклеивания обращена к свету, в сторону окна.

Плотные, тяжелые обои, пленки на любой основе наклеиваются впритык, поэтому кромки у них срезают с обеих сторон. Делают это по линейке при помощи острого и тонкого ножа.

Срезав кромки, полотнища раскатывают, осматривают, чтобы определить, нет ли на их лицевой поверхности каких-либо дефектов, однотонно ли и равномерно ли они прокрашены. Полотнища с неоднородной окраской не обязательно выбрасывать, их смело можно наклеивать в тех местах, где будет стоять мебель, в темных комнатах и затененных углах, за батареями отопления.

Нарезают обои на полотнища, длина которых равна высоте оклеиваемой стены до карниза, фриза или гобелена. Отрезав первое полотнище, размечают второе, предварительно убедившись, что рисунок на обоих полотнищах будет совпадать. Все полотна обоев нарезают с небольшим запасом (излишек длины составляет обычно от 5 до 10 см), так как после нанесения клеящего состава они дают небольшую усадку, да и не во всех помещениях стены идеально равны по высоте. Излишки обоев легко срезать снизу (у плинтусов) уже после наклеивания.

### **Оклеивание стен обоями**

Перед оклейкой стен обоями в помещении должны быть завершены все остальные отделочные работы, кроме окраски полов, установки наличников и окраски плинтусов.

#### **Наклеивание обоев внахлестку**

Наклеивают обои в направлении от окна в глубь помещения, чтобы кромка накладываемого полотнища была обращена к свету, а ее тень не усиливала зрительного восприятия шва.

Первое полотнище каждой стены должно быть наклеено строго вертикально. Для этого от угла отмеряют расстояние, равное ширине обоев, с помощью отвеса в данной точке отбивают (намечают) строго вертикальную линию, по ней и наклеивают первое полотно.

Последнее полотнище на каждой стене клеят не впритык к углу, а перекрывают его на 3-5 см. Перед промазыванием этого полотна клеом от него отрезают излишки (по ширине). Когда полотно на примыкающей стене приклеят впритык к углу, оно перекроет оставленный припуск (полосу шириной 3-5 см), и получится чисто выведенный угол. Целое полотно наклеивают в угол только в том случае, когда он ровен, вертикален. Но и тогда есть риск, что не удастся избежать дефектов оклейки (морщины, трещины).

Тыльную сторону обоев смазывают либо на полу, устеленном чистой бумагой, либо на длинном столе. Полотна на полу укладывают стопкой лицевой стороной вниз, так, чтобы кромка каждого нижележащего полотна выступала из-под вышележащего на 1-2 см (рис. 52). Чтобы полотнища не скатывались в рулон, их необходимо либо заранее (за день до начала работ) уложить стопкой и прижать грузом, либо перекатать в другую сторону. Полотна обоев в процессе их промазывания клеящим составом могут сдвигаться. Чтобы этого не происходило, стопку фиксируют по углам каким-либо грузом.



Рис. 52. Нанесение клеящего состава на обои

Клей на полотнища наносят кистью или валиком тонким ровным слоем, очень аккуратно, чтобы не испачкать их лицевую сторону. Особенно тщательно промазывают кромки обоев, чтобы они хорошо размокли, пропитались клеом. Кромки промазывают в первую очередь, затем переходят к остальной части полотна, на заключительном этапе повторно промазывают кромки.

Намазанные клейстером полотнища простых бумажных обоев складывают проклеенной стороной внутрь и выдерживают в таком виде 6—8 минут для того, чтобы бумага хорошо пропиталась клеящим составом. Помощнику полотнища подают сложенным втрое лицевой стороной вверх (рис. 53 а).

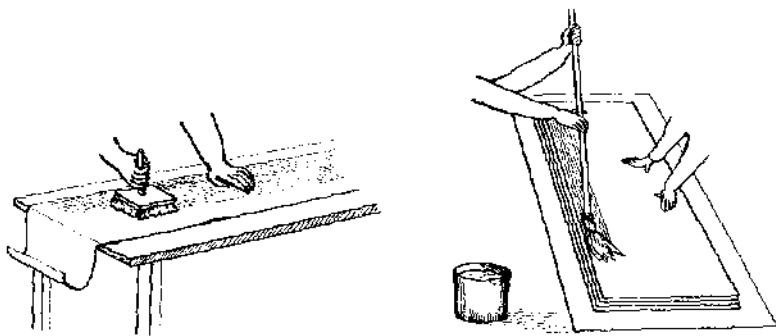
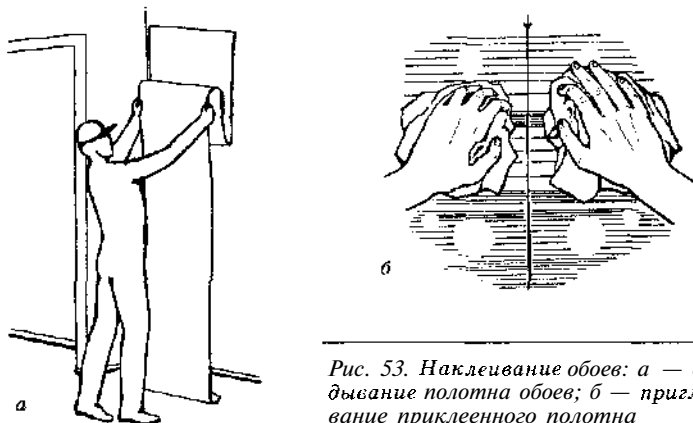

*Рис. 53. Наклеивание обоев: а — складывание полотна обоев; б — приглаживание приклеенного полотна*

Оклеивать стены обоями можно и в одиночку, но вдвоем намного удобнее. Один работает наверху (стоя на стремянке, стуле, столе), а второй смазывает и подает полотна обоев работающему наверху. Тот берет полотно за верхний край, распрямляет его полностью или частично, приклеивает верхнюю часть по верхней метке. Работающий внизу в это время придерживает нижний край полотна, слегка натягивает его и следит за тем, чтобы оно легло ровно по ранее отбитой линии или кромке уже наклеенного полотна (с совмещением рисунка).

Затем оба переходят к приглаживанию обоев: чистыми тряпками или сухими щетками разравнивают обои, слегка прижимая, от середины полотна к краям (рис. 53 б), следя за тем, чтобы не образовалось складок, морщин, перекосов, пузырей, чтобы кромки прочно приклеились. Образовавшийся под обоями пузырь воздуха аккуратно прокалывают, выдавливая весь воздух и приглаживают.

Выполнять операцию приглаживания нужно предельно внимательно и аккуратно, чтобы не размазать краску на лицевой поверхности простых обоев. Порой окраска обоев бывает выполнена непрочными красителями, рисунок смазывается даже при самом бережном обращении. В этом случае приглаживание ведут через листы чистой и сухой бумаги.

Каждое следующее полотнище прикладывают к уже наклеенному, перекрывая его необрезанную кромку и натягивая вниз по кромке соседнего полотнища. У правильно наклеенных внахлест обоев швы практически не заметны.

Если на стенах расположены выключатели, розетки, то с них перед началом оклейки снимают крышки, а на обоях в этих местах вырезают отверстия чуть меньшего диаметра. Если по каким-то

причинам снять выключатели и розетки невозможно, то поступают следующим образом: сухое подготовленное полотно прикладывают к стене, совместив рисунок с ранее наклеенными обоями, на изнаночной его стороне отмечают место расположения и размер розетки или выключателя. По разметке в полотне вырезают отверстие. Далее промазывают полотно клеем и наклеивают.

Внизу у плинтусов обои наклеивают встык, но так, чтобы они закрывали все трещины и щели. Излишки срезают, но не ножницами, а острым ножом.

### **Наклеивание бордюра, фриза**

Бордюр или фриз наклеивают на высохшие обои. Сначала полосы бордюра нарезают отрезками длиной 1-2 м, затем при помощи линейки и простого карандаша намечают линию приклеивания. Подготовленные полосы смазывают клеящим составом и наклеивают точно по метке встык, следя за тем, чтобы рисунок совмещался, затем приглаживают чистой тряпкой. Если они плохо приклеиваются, то их намазывают клеем еще раз, а все еще несмазанные клеем заготовки промазывают дважды и выдерживают в течение 5 минут для пропитывания клеем.

### **Наклеивание обоев впритык**

Плотные обои на любой основе (в том числе тисненные, моющиеся, ворсовые) наклеивают встык. Напоминаем, что кромки при этом нужно срезать с обеих сторон не ножницами, а острым ножом по линейке. Раскроенные полотнища намазывают более концентрированным клейстером (8-процентным вместо обычного 4-процентного) или обойным клеем и выдерживают 15-20 минут. Это дает им возможность хорошо пропитаться клеем. Еще лучше наносить клей на полотнища дважды с интервалом в 20 минут, тогда обои лучше увлажнятся, значит, и приклеятся прочнее.

В остальном наклеивание плотных обоев проводится так же, как и наклеивание тонких (обычных) обоев. Ворсовые обои требуют предельно аккуратного выполнения всех операций. Брать их можно только сухими и чистыми руками, а приглаживать — только сухой и чистой щеткой (ни в коем случае не тряпкой).

Даже на щетку нельзя нажимать слишком сильно, чтобы на поверхности обоев не остались ласы — блестящие полосы. Данный дефект невозможно устранить, обои придется переклеивать.

Оклеенные обоями стены до их полного высыхания предохраняют от прямого воздействия солнечных лучей, сквозняков (форточки и окна открывать нельзя). Температура воздуха в помещении должна быть постоянной (не более 23-25 °С). В местностях с сухим и жарким климатом помещение на время просушки обоев закрывают, чтобы искусственно поддержать (в течение суток) постоянную



температуру и влажность воздуха. Обои должны высыхать постепенно, тогда они не растрескаются, на их поверхности не появятся складок и пузырей.

### **Оклеивание стен синтетическими рулонными материалами**

Пленки наклеивают по окончании всех отделочных работ, за исключением установки и окраски столярных изделий, потолков.

Основание под оклейку синтетическими рулонными материалами готовят так же тщательно, как под улучшенную окраску масляной краской, то есть обязательно проводится грунтование жидкой масляной краской по шпатлевке.

Рулоны *поливинилхлоридной пленки* перед наклеиванием выдерживают около двух суток в помещении, температура воздуха в котором не ниже 18 °С. Раскрой проводят с помощью специального ножа, длина нарезанных полотнищ соответствует высоте помещения плюс небольшой припуск на усадку, подгонку к плинтусам. Подготовленные полотнища укладывают стопкой лицевой стороной вниз и выдерживают до полного **распрямления**.

Готовый клеящий состав наносят тонким слоем с помощью поролонового валика на **поверхность** стен и дважды — на тыльную сторону пленки с интервалом 10-15 минут.

При наклеивании внахлест непромазанной оставляют полосу шириной 5 см. Смазанное клеем полотнище приклеивают верхним краем к отмеченной линии, **плотно прижимают** и разглаживают верхнюю кромку. Расправляют и приглаживают полотнище при помощи резинового или деревянного шпателя, двигая его сначала по средней линии сверху вниз, затем от середины к боковым краям.

Если *поливинилхлоридные пленки* наклеивают внахлест, то перекрывают предыдущее полотнище на 10-12 мм и следят за совмещением рисунка. В углах пленку наклеивают так же, как и тонкие обои (внахлест), а **после того** как слой клея немного затвердеет, срезают излишки на стыке полотнищ специальным ножом или лезвием безопасной бритвы по **металлической линейке**. После прирезки кромки шов снова промазывают клеем и **плотно прижимают** к стене.

При наклеивании пленки встык полотнища как можно плотнее прижимают друг к другу, **одновременно** совмещая рисунок, чтобы стыков совсем не было видно. Выступивший излишек клея удалите мокрой губкой, а пятна от клея устраняют после полного высыхания пленки щеткой, смоченной теплым мыльным раствором.

*Самоклеящуюся пленку* и поверхность под нее готовят таким же образом, как и под обычную пленку. Перед наклейкой с каж-

дого раскроенного и вылежавшегося полотна снимают часть защитного слоя (примерно 1 м), приклеивают к стене по отбитой вертикальной линии. Только после этого снимают оставшуюся защитную бумагу, приклеивая и разравнивая пленку чистой и сухой тряпкой или щеткой по средней линии сверху вниз, от середины к краям. Наклеивают полотнища внахлест на 5-10 мм.

## Оклеивание потолков обоями

При желании оклеить обоями можно любой потолок, даже деревянный, оштукатуренный или бетонный. Много в этой работе зависит от качества подготовки основания, к примеру, меньше всего хлопот доставят вам потолки в тех домах, где панели перекрытий соответствуют размеру помещения. Именно такие потолки имеют ровную, гладкую, без швов поверхность.

Для оклейки потолков чаще всего применяют тонкие бумажные обои (белые, светлых расцветок), с малозаметным рисунком, не требующим подбора. При наклеивании обоев внахлест кромку срезают только с одной стороны полотнища, при наклеивании встык — с обеих сторон. Клеящий состав подбирают в зависимости от качества выполняемых работ и используемых материалов.

Потолок оклеивают непосредственно перед оклеиванием стен. Поверхность под оклеивание должна быть ровной, гладкой и сухой. Перед началом оклейки поверхность потолка и верхнюю часть стен (10 см) по периметру проклеивают клейстером или клеем.

Если стены помещения отделяются без карниза, то обои наклеивают на верх стены, то есть спускают крайние полотнища на 10-30 см (в зависимости от высоты стен). Если обои на стенах будут наклеиваться до самого потолка, то при наклеивании обоев на потолок ими обязательно перекрывают лузги — углы между стенами и потолком.

Чтобы стыки полотнищ на потолке были менее заметны, обои на них наклеивают параллельно источнику света. В помещениях с двумя и более окнами обои наклеивают по длине потолка.

На раскроенные полотнища обоев наносят клеящий состав с помощью валика. Обои складывают пополам проклеенной стороной внутрь, еще раз перегибают и выдерживают в течение 5 минут, чтобы обои полностью пропитались клеевым составом.

Оклеивание потолка ведут **втроем-вчетвером**: один намазывает полотнища клеем и подает их работающим наверху, остальные наклеивают и приглаживают обои.

Первое полотнище наклеивают, завернув 10 см на стену над окном, а остальную его часть наклеивают на потолок, разглаживая щеткой по всей длине полотнища до противоположной стены. Следующее полотнище накладывают внахлест на необрезанную кром-

ку уже приклеенного полотнища (или встык, плотно прижимая к уже наклеенному полотнищу). Приклеенные обои тщательно разравнивают от стены к стене, от середины к боковым краям.

Оклеенный потолок до полной просушки предохраняют от сквозняков, воздействия солнечных лучей. Помещение лучше всего закрыть, внутри должно быть тепло и влажно, тогда обои будут высыхать медленно, постепенно.

## **Линолеумные работы**

В жилых помещениях для покрытия полов очень часто используют линолеум различных видов (безосновный, с тканевой, теплозвукоизолирующей подосновой, одно- и многослойный, резиновый) и поливинилхлоридные плитки. Популярность данного вида напольных покрытий объясняется прочностью, гигиеничностью материалов, они красивы, бесшумны при ходьбе, не требуют специального ухода.

Приклеивают линолеум и плитки к подготовленному основанию на клеи и мастики, выбор которых зависит от качества используемого в работе отделочного материала.

### **Мастики для наклеивания линолеума и плиток**

Приобретая в магазине напольное покрытие, имеет смысл купить и нужную мастику промышленного производства, полностью готовую к применению.

Линолеум на тканой подоснове и поливинилхлоридные плитки приклеивают на холодную мастику (типа «Биски»), представляющую собой раствор битума в уайт-спирите и скипидаре с наполнителями (цемент) и добавками (латекс).

Линолеум на теплозвукоизоляционной подоснове приклеивают к основанию при помощи клея, приготовленного на основе КМЦ, — «Бустилата».

Универсальными для наклеивания различного вида линолеума и плиток являются дисперсионные клеи — составы на основе дисперсии АК-215-23, 10-процентного водного раствора КМЦ, 10-процентного раствора сосновой канифоли в ксилоле с наполнителями в виде каолина и талька. Дисперсионные клеи одинаково прочно крепят линолеум к основанию из бетона, цементно-песчаной стяжки и древесно-стружечных плит.

Безосновный и резиновый линолеумы приклеивают на кумароно-нейритовых (дисперсионных) клеях, представляющих собой растворы кумароновых смол и синтетического каучука в смеси бензина и этилацетата с наполнителями и добавками.

## Инструменты для линолеумных работ

Для работы необходимы следующие инструменты:

— нож со сменными серповидными лезвиями для раскроя и прирезки линолеума. Лезвия ножа должны быть хорошо наточены, чтобы при раскрое они резали линолеум ровно, а не рвали;

— большой и малый зубчатые шпатели, которыми наносят и разравнивают клеящие мастики на основании (рис. 54). Обычно они изготавливаются из кровельной стали или еще более толстой стали, длина 150-200 мм, высота зубцов — 1,5 мм, расстояние между ними — 3 мм. Зубчатым шпателем разравнивают мастику, излишки ее сдвигаются при этом полотном шпателя. А на основании остается только та часть мастики, что прошла между зубчиками. Сначала на основании остаются бороздки мастики, которые, растекаясь по поверхности, образуют ровный слой толщиной 1-1,5 мм;



Рис. 54. Большой и малый шпатели для нанесения и разравнивания мастики

— металлический шпатель применяют для нанесения на основание и разравнивания тех мастик, которые не отличаются текучестью;

— ручной каток или резиновый валик для прикатывания линолеума после его наклеивания;

— деревянный молоток с резиновым наконечником для припрессовывания поливинилхлоридных плиток в процессе их наклеивания. Обушок молотка должен иметь размер не менее 50 x 50 мм;

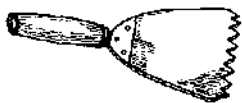
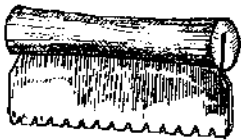
— металлическая или деревянная линейка используется при раскрое линолеума, обрезке кромок. Удобнее иметь две линейки: длинную (2-3 м) и короткую (1 м). Ширина деревянных линеек — 50-100 мм, толщина 15-25 мм.

## Подготовка основания под напольное покрытие из линолеума или поливинилхлоридных плиток

Линолеум и плитки — чрезвычайно пластичные материалы, спустя некоторое время после настилки они принимают форму основания, на которое наклеены. Поэтому если основание не отличается прочностью, ровностью, не подготовлено должным образом (на его поверхности имеются рытвины, выпуклости или песчинки), то линолеумное покрытие будет некачественным, непро-

ным, на выступающих местах оно будет быстрее испаряться, становится матовым. Как видите, долговечность линолеума зависит в первую очередь от качества работ по подготовке основания, которое должно быть идеально ровным и гладким.

Настилать линолеум и приклеивать плитки можно практически на любое основание: бетонное, деревянное, каменное, гипсовое, асфальтовое. В жилых помещениях, где полы должны быть не только красивыми, но и теплыми, линолеум рекомендуется **настилать по древесно-стружечным или древесно-волокнистым плитам, уложенным на цементно-песчаную стяжку.**

Основание готовят заранее, чтобы оно хорошо просохло в естественных условиях. **Цементно-песчаные** (соотношение цемента и песка в растворе 1 : 3), легкобетонные стяжки (из шлакобетона, керамзитобетона на мелком гравии не более 15 мм марки 200) и монолитный бетон полностью затвердевают за 4-6 недель. На дощатый настил (сухой и оструганный) линолеум настилают не ранее, чем через год после сдачи дома в эксплуатацию.

### **Устройство цементно-песчаной стяжки**

Цементно-песчаную стяжку выполняют по бетонному, каменному, кирпичному основанию, чтобы сгладить его поверхность. В работе используют раствор, приготовленный из цемента марки 300 и песка в соотношении (объемные части) 1 : 2,5 или 1 : 3. Отмеренные сухие материалы для раствора смешивают (или используют уже готовую сухую смесь) и добавляют такое количество воды, чтобы готовый раствор имел консистенцию густого теста.

Основание под цементно-песчаную стяжку очищают от мусора, пыли, смачивают водой, обязательно проверяют геометрическую форму помещения (ровность углов и стен). Даже опытному профессионалу не всегда удается уложить раствор и разровнять его «на глазок», то есть без использования вспомогательных конструкций и оборудования. Чаще всего основание размечают при помощи маяков и укладывают марки (рис. 55 а) — направляющие деревянные рейки любого сечения, которыми обозначают заданный уровень пола, то есть толщину наносимого раствора.

Первый основной маяк помещают у стены, а от него при помощи уровня и рейки на расстоянии 1,5-2 м один за другим устанавливают остальные маяки. После установки угловых и промежуточных маяков между ними укладывают направляющие рейки, в пространство между которыми и будет укладываться цементно-песчаный раствор. Выравнивают заподлицо раствор при помощи маяки, передвигаемой по пазам направляющих реек (рис. 55 б).

Затем рейки (марки) удаляют, а промежутки в стяжке заделывают тем же раствором. Уложенный и выровненный раствор



Рис. 55. Устройство песчано-цементной стяжки: а — установка маяков; б — установка направляющих реек: 1 — деревянная рейка; 2 — маяк; 3 — заглаженная заподлицо поверхность; 4 — уровень пола; 5 — штырь для шнура; 6 — шнур; 7 — маяки

должен иметь совершенно гладкую поверхность, без трещин и раковин. Для этого, спустя несколько часов после укладки, когда раствор уже немного схватится, его затирают большой теркой или штукатурной лопаткой. В течение следующих пяти дней после укладки раствора стяжку поливают водой 2-3 раза в день. Делается это для того, чтобы стяжка была прочной, на ее поверхности не образовалось трещин, раствор не отслаивался и не крошился. В дальнейшем стяжку выдерживают нужное время до полного отвердения, оберегая от механических повреждений и загрязнения.

Ровность, горизонтальность стяжки проверяют длинной линейкой или точно выстроганной рейкой длиной, равной ширине помещения (не менее 2 м). Допустимы небольшие просветы между рейкой и основанием, их величина не должна превышать 3 мм.

Крупные дефекты стяжки выравнивают повторно цементным раствором с последующим разравниванием полутерком и заглаживанием. Небольшие изъяны исправляют шпателем нужной ширины (деревянным или стальным). Окончательную шлифовку основания проводят пемзой, наждачными брусками или шлифовальной шкуркой.

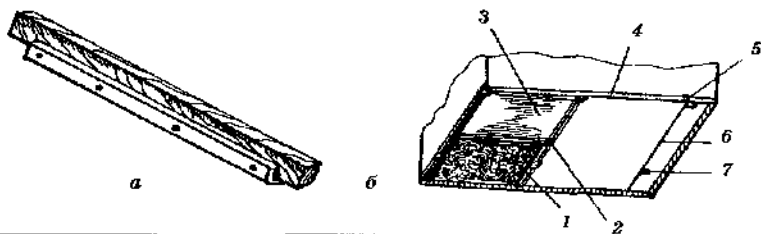
### Устройство основания из древесно-волоконистых плит

Согласно правилам ведения линолеумных работ, линолеум можно клеить только на прочные старые деревянные основания. Если некоторые доски покрытия прогибаются, повреждены, то их перестилают. При этом обязательно подкладывают под них новые лаги, но с меньшими промежутками, чем было прежде, чтобы доски не прогибались. Новые доски прижимают как можно плотнее друг к другу, в щели и трещины старых досок забивают деревянные рейки или клинья. Отремонтированное дощатое покрытие заново строгают. Узкие щели и мелкие дефекты поверхности шпатлюют, после высыхания эти места шлифуют.

Если линолеум стелят на изношенный паркет, то предварительно проверяют прочность последнего. Если необходимо, укрепляют слабо держащиеся элементы, затем пристругивают их, шпатлюют все трещины и после высыхания шлифуют.

После ремонта старых дощатых, паркетных полов или устройства цементно-песчаной стяжки по бетонному или кирпичному основанию полы покрывают **древесно-волокнистыми** плитами в один или два слоя. Плитусы перед этим отрывают.

По деревянному настилу плиты прибивают гвоздями с плоскими шляпками в шахматном порядке по всей поверхности: шаг вдоль кромки — 50-100 мм, в остальных местах — 100-150 мм. Шляпки гвоздей утапливают в толщу листа. Швы зачищают, олифят, шпатлюют и шлифуют после высыхания.

К другим основаниям древесно-волокнистые плиты приклеивают **вразбежку** гладкой стороной вверх на дисперсионный клей, на **резиново-битумную** и масляно-меловую мастики кладите листы шероховатой стороной вверх. При наклеивании плит в два слоя для нижнего слоя берут мягкие листы, для верхнего — полутвердые; при наклеивании в один слой выбирают полутвердые листы.

Плиты раскладывают на подготовленном основании, прирезают так, чтобы они ложились как можно плотнее друг к другу. При необходимости нумеруют. Большие по размеру листы могут коробиться, чтобы этого не произошло в процессе приклеивания, лучше заранее пропиливать их в нескольких местах. Подготовленные (раскроенные) плиты поднимают с пола, а основание грунтуют жидкой битумной грунтовкой для того, чтобы мастика как можно плотнее прилегала к основанию, прочность линолеумного покрытия была высокой.

Грунтовку готовят на основе битума (марка **БН-III** или **БН-IV**), разведенного бензином в соотношении 1 : 2 или 1 : 3. Битум разогревают в крепкой посуде до температуры 160-180° С, охлаждают до температуры 80° С, затем постепенно, тонкой струйкой вливают в него автомобильный бензин и перемешивают до тех пор, пока не получится однородная смесь.

Грунтовку наносят на чистое и сухое основание тонким слоем при помощи жесткой кисти, тщательно разравнивают и дают подсохнуть в течение суток. Этой же грунтовкой смазывают древесно-волокнистые плиты (листы первого слоя — с обеих сторон, листы второго слоя — только с внутренней стороны), чтобы они не **впитывали** в себя бензин из мастики.

Огрунтованное и высохшее основание плиты наклеивают на горячую битумную мастику: ее наливают на основание и разравнивают шпателем до получения слоя толщиной не более 2-3 мм. Поверх мастики укладывают огрунтованные листы в таком порядке, как они были прирезаны. Допустимый зазор между кром-

**ками** листов — 3-5 мм. Если основание выполняется двухслойным, то поверх первого слоя листов наносится еще один слой мастики и накладываются листы второго слоя.

Листы плотно прижимают к основанию при помощи груза — кирпичей, а лучше мешков с песком. Излишки мастики при этом выдавливаются на поверхность, их удаляют до застывания мастики, а груз снимают через двое суток. Возможные дефекты на поверхности плит исправляют шпатлеванием с последующей шлифовкой, зазоры между плитами тоже шпатлюют, а неровности состругивают.

## Настилка линолеума

Подготовка линолеума начинается с того, что рулоны выдерживают несколько дней в теплом помещении, затем распаковывают, раскатывают и раскраивают — нарезают полотнами нужных размеров с припуском на усадку и прирезку. Величина припуска на усадку зависит от длины полотна, колеблется от 2 до 6 см. Раскроенные полотна снова укладывают стопкой (большие вниз, меньше сверху) и при необходимости прижимают грузом, выдерживают в таком положении 4-5 дней до полного распрямления линолеума.

Во время раскроя важно учитывать размер помещения и расположение полотен линолеума в нем. Полотна одноцветного и мраморовидного линолеума укладывают перпендикулярно к наружным стенам, по направлению света, чтобы швы были менее заметны. Полотна рисунчатых линолеумов располагают в продольном направлении, причем тщательно совмещают рисунок. В коридорах полотнища укладывают вдоль, вне зависимости от рисунка.

При настилке линолеума в помещениях сложной формы (с фигурными стенами, колоннами, трубами и т. п.) полотнища раскладывают на сухом полу, при помощи линейки размечают контуры стен, затем вырезают с учетом припусков. Точную прирезку полотен к выступающим частям проводят и с помощью шаблонов, изготовленных из плотной бумаги или картона. Окончательную прирезку проводят уже после наклеивания полотна линолеума, кромки дополнительно промазывают мастикой и приклеивают.

## Приклеивание линолеума на мастиках

Перед началом работ пол чисто подметают, затем грунтуют основание и тыльную сторону раскроенных полотнищ (толщина слоя 0,2 мм). Для этого полотнища раскладывают на полу в свободном помещении, наносят с помощью кисти грунтовку и выдерживают примерно сутки или двое. При наклеивании линолеума на масляно-меловой мастике в качестве грунтовки используют олифу, при наклеивании на битумной мастике — ту же мастику, разведенную бензином в пропорции 1 : 2 или 1 : 3.



Мастику наносят на тыльную сторону полотна и основание, переносят полотно на место, укладывают на пол и плотно прижимают, приглаживают валиком или руками с чистой ветошью, чтобы из-под линолеума вышел весь воздух. Но и после этого под линолеумом слой мастики недостаточно выравнивается, остаются пустоты и отдельные сгустки мастики, которые после высыхания сделают поверхность линолеума неровной, волнистой. Поэтому приклеенное полотно дополнительно разравнивают тяжелым грузом — мешком с песком.

В мешок засыпают 50 кг или более песка, кладут мешок на сложенную в несколько слоев мешковину (иначе песчинки поцарапают поверхность линолеума) и возят по всему линолеуму от середины каждого полотна к краям. В результате слой мастики разравнивается, ее излишки выдавливаются наружу. Кромки, из-под которых выступает мастика, отгибают, счищают мастику, чтобы еще неприклеенные кромки не приклеились слишком скоро.

При отсутствии свободного места полотнища оставляют разложенными на основании. Для нанесения мастики отгибают полотнище от края до середины, выметают из-под него мусор и пыль, мастику наносят зубчатым шпателем от середины, оставляя непромазанной полосу шириной 10-12 см с каждой стороны, кроме стороны, примыкающей к стене. Основание тоже смазывается мастикой, линолеум прикладывают на место и прижимают к полу.

Кромки полотнищ, примыкающих друг к другу или **перекрывающих** друг друга на 20-30 мм, не проклеивают, чтобы легче было проводить их **прирезку**. К данной **операции** приступают спустя трое суток после приклеивания линолеума. Прирезают кромки острым ножом по стальной линейке следующим образом: под нижнее полотно линолеума **подкладывают** полосу фанеры или деревянный брусок, чтобы нож не тупился, вдоль стыка прикладывают линейку, концы ее фиксируют коленом и рукой или грузом, затем к линейке приставляют нож и режут сразу обе кромки за один прием.

Кромки многослойного линолеума на толстой подоснове невозможно прорезать за один прием. Сначала срезают по линейке кромку **верхнего** полотна, при этом на нижнем полотне остается видимый след от ножа, по нему и срезают кромку нижнего полотна.

После прирезки кромки приклеивают: осторожно приподнимают непроклеенные места, очищают от пыли, малым шпателем намазывают на основание мастику, прижимают кромки, протирают мешковиной, прижимая, и прокатывают валиком до полного выравнивания. Сначала приклеивают кромку одного полотна, затем — другого. Шов закрывают полоской бумаги или чистой ветоши, сверху кладут доску и прижимают ее грузом. Выдерживают кромки под грузом 5-7 дней, удалив груз, внимательно осматривают на предмет дефектов (**вспучивание**, вздутие, волны). В случае

неаккуратной, неточной прирезки между кромками может оставаться зазор. Его замазывают полумасляной мастикой с добавлением пигмента нужного тона (под цвет линолеума).

В случае частого применения поперечных стыков прямолинейный срез может быть заменен зигзагообразным (высота зубцов 12 мм, ширина 60 мм). Зубцы вырезаются уже после того, как большая часть полотна приклеена. Торцевые стыки полотен мраморовидного линолеума обычно делают волнистыми.

В дверных проемах стыки полотен линолеума (чаще всего поливинилхлоридного на теплозвукоизолирующей подоснове) соединяют при помощи специальных поливинилхлоридных порошков, которые приклеивают к основанию тем же клеем или мастикой, что и линолеум (рис. 56).



Рис. 56. Соединение линолеума на теплозвукоизолирующей подоснове с порошком в дверном проеме: 1 — линолеум; 2 — клей или мастика; 3 — порожек; 4 — бетонное основание

После прирезки кромок и полного отверждения мастики или клея устанавливают плинтуса.

### Настилка линолеума насухо

Насухо настилают линолеум на войлочной подоснове по цементно-песчаной стяжке или железобетонным плитам перекрытий. Дефекты основания устраняют (шпатлюют, например), просушивают все подмазанные места, затем пол подметают. Рулоны раскатывают, выдерживают в теплом помещении трое суток, затем раскраивают (прирезают по контуру помещения).

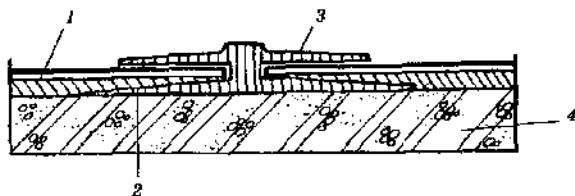
При настилке линолеума на ворсовой подоснове важно помнить, что он дает усадку в обоих направлениях. Припуски на усадку (10 мм) при раскрое оставляют со всех сторон. Подготовленные полотна расстилают на полу и выдерживают в течение 15-20 дней. За это время они вылежатся, то есть распрямятся, примут нужную форму.

Перед началом настилки плинтуса отрывают, линолеум расстилают, кромки прирезают. Стыки полотен приклеивают или соединяют при помощи металлических реек, алюминиевых полос.

К деревянному основанию рейки крепят шурупами (шляпки полностью утапливают в рейке), к бетонному — дюбелями. Для этого в основании сверлят или пробивают отверстия нужного диаметра и глубины (зависит от размера шурупа), вбивают в них деревянные пробки, в них будут вкручиваться шурупы. После этого плинтусы ставят на место.

## Настилка поливинилхлоридных плиток

Пол облицовывают плитками одного или нескольких оттенков, с орнаментом, более или менее сложным рисунком. Некоторые образцы плиток для пола приведены на *рис. 57*.

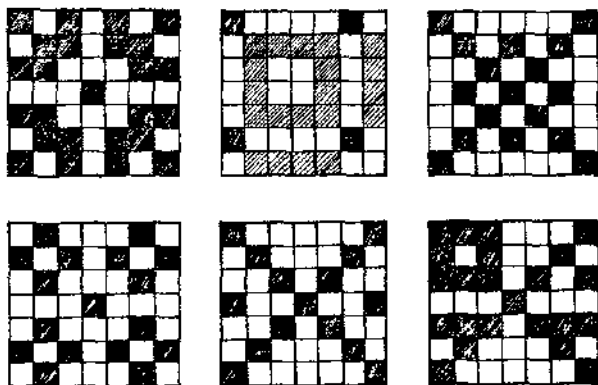

*Рис. 57. Рисунки пола из поливинилхлоридных плиток*

В помещениях правильной формы красиво смотрится пол с симметричной настилкой плиток. Начинают работы с определения центра помещения. Для этого при помощи шнура протягивают оси, место их пересечения и есть центр комнаты. Для облегчения работы по укладке плиток вдоль намеченных осей раскладывают маячные плитки таким образом, чтобы их середина совпадала с отбитой линией (с осью).

Симметричную настилку плиток лучше всего вести от центра к стенам, в крайнем случае — от двери и прилегающей к ней стене. Рисунок стараются подобрать такой, чтобы либо вообще не проводить прирезку плиток, либо делать это с одной стороны.

Основание под плитки готовится таким же образом, как и под линолеум. Наклеивают их на битумную или кумароно-каучуковую мастику.

Необходимое количество плиток складывают стопками в нескольких местах помещения, чтобы они были всегда под рукой. Основание и тыльную сторону плиток смазывают мастикой: наносят слой мастики зубчатым шпателем, разравнивают, чтобы толщина слоя не превышала 0,3 мм. Слой мастики выдерживают в течение 30–40 минут (в зависимости от температуры воздуха в помещении), чтобы часть растворителя в мастике испарилась. Мастика за это время становится вязкой, но еще липнет к пальцу при легком надавливании.

На пересушенной мастике плитка держаться не будет, очень скоро станет отлипать. Если приклеивать плитки на свежую мастику, без предварительного подсушивания, то ее слой будет сохнуть значительно дольше. В это время ходить по полу нельзя, чтобы мастика равномерно распределилась под плитками, ее прижимают грузом.

Итак, в первую очередь выкладывают на основание маячные ряды плиток насухо. После того как их положение тщательно выверено, основание и тыльную сторону плиток смазывают мастикой. Так как мастика подсыхает достаточно быстро, то работу удобнее вести захватками, то есть наносить мастику на основание такой площади, на которое плитки можно приклеить за 15–30 минут. При **наклеивании** на битумную мастику площадь захватки составляет 3 м<sup>2</sup>, на **кумароно-каучуковую** — не более 5 м<sup>2</sup>.

Плитку кладут на подсушенную мастику в точно предназначенное для нее **место**, прижимают **сначала** руками, а затем, нанося умеренные по силе удары, припрессовывают деревянным молотком с резиновым наконечником (рис. 58). Под ударами молотка мастика равномерно распределяется под плитками, которые приклеиваются прочнее.

Следующую плитку кладут впритык к уже уложенной, кромки плиток должны плотно соприкасаться, не оставляя зазора. **Операции** по укладке плиток повторяют, а выдавленную между швами мастику сразу же удаляют **при** помощи тряпки, увлажненной скипидаром или бензином. Тряпка должна быть именно



Рис. 58. Укладка и припрессовка поливинилхлоридных плиток

влажной, а не сырой, если растворитель просочится сквозь шов между плитками, то он растворит мастику, и плитки отклеятся.

Каждую уже уложенную плитку для более прочного приклеивания к основанию выдерживают под грузом — мешочком с песком или кирпичом. Мешочки должны быть небольшими, перекрывать плитку по длине на 5 см, лучше, если они будут сшиты из плотной ткани, чтобы песок не высыпался и не царапал лицевую сторону плиток. В качестве груза вместо мешочков с песком используют и кирпичи, которые предварительно оборачивают белой чистой бумагой.

Если по какой-либо причине плитки плохо приклеились, их кромки и углы отстают от основания (попал растворитель, приклеивание велось по пересохшей мастике), то дефект исправляют при помощи утюга. Плитку накрывают белой бумагой, проглаживают горячим утюгом, сверху на нее кладут груз.

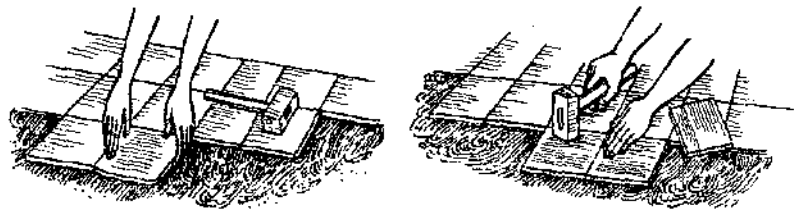
### Устройство напольных покрытий из рулонных ковровых материалов

Укладка коврового покрытия проводится по технологии, которая аналогична технологии настилки *линолеума*. Это достаточно трудоемкий процесс, требующий от работающего определенных знаний и опыта, поэтому советуем нанять специалиста по настилке ковровых покрытий. Советы и рекомендации, содержащиеся в данном разделе, помогут вам справиться с этой нелегкой задачей самостоятельно, проконтролировать качество и точность выполнения работ мастером.

### Инструменты для настилки коврового покрытия

При настилке коврового покрытия потребуется ряд специальных инструментов и крепежных деталей:

- обычный молоток;
- деревянный молоток;
- ножницы с длинным лезвием (14–16 см) для раскроя покрытия;
- специальный нож с коротким тонким и косым лезвием для прорезки коврового покрытия на стыке;
- металлическая линейка длиной не менее 1,5 м и рулетка длиной от 10 м для обмера помещения и раскроя материала;
- валик с резиновым покрытием для приглаживания наклеенного покрытия;
- жесткие кисти для нанесения клеящих составов;
- цветные карандаши, используемые при раскрое;

— плинтусы, порошки из полимерных материалов (или алюминия) для обработки кромок и стыков полотнищ коврового покрытия;

— особые накладки и ленты, скрепляющие стык полотнищ;

— крепежные скобы;

— гвозди (с широкой и обычной шляпкой).

Выше приведен полный перечень вспомогательных материалов и инструментов для проведения работ по настилке коврового покрытия. Ваш выбор будет ограничен меньшим количеством приспособлений, поскольку зависит от того, каким конкретно способом будет настилаться ковровое покрытие.

### **Подготовка основания**

Настилать ковровое покрытие можно прямо на бетонное основание (плиты или панели междуэтажных перекрытий). Если нужно, его предварительно выравнивают, устраивая с этой целью цементно-песчаную стяжку толщиной не менее 10-15 мм. Но такой пол будет холодным.

В жилых помещениях настилать ковровое покрытие **нужно** на утепленное основание — поверх древесно-волоконистых плит, **укрепленных** на бетонных плитах перекрытий или поверх стяжки.

Ровность и горизонтальность поверхности основания проверяют при помощи деревянного или металлического шаблона — линейки длиной не менее 2 м, ведь от качества подготовки основания во многом зависит износ покрытия, срок его службы, тепло и комфорт вашего жилища.

Настилают ковровое покрытие и по старым дощатым, паркетным или **дицолеумным** полам, если старое покрытие обладает необходимой ровностью и прочностью. В противном случае полы сначала ремонтируют, укрепляют, выравнивают. Перед раскрытием и укладкой коврового покрытия основание тщательно очищают: сметают пыль, мусор или моют, хорошо просушивают.

### **Настилка коврового покрытия**

Ковровое покрытие может быть настелено разными способами (в зависимости от качества облицовочного материала и условий его эксплуатации): насухо (без приклеивания), с частичным приклеиванием по стыкам или со сплошным приклеиванием.

*Насухо* укладывают покрытия из бесосновных материалов, рулоны которых чуть больше ширины помещения, а также **сплошные** ковровые покрытия с упругой подосновой (войлоком, пористыми материалами), которая теряет упругость и ряд других свойств, пропитавшись клеящим составом.

Поскольку в продаже сегодня имеется ковровое покрытие шириной до 5 м, то метод укладки насухо считается наиболее простым, доступным даже для начинающих. Срок службы уложенного таким способом покрытия увеличивается, поскольку ковер не имеет швов, на которых покрытие истирается быстрее, натягивается равномерно, при необходимости легко и просто меняется, ремонтируется.

При недостаточной ширине покрытия, использовании для облицовки пола в одной комнате нескольких ковров, оставшихся от раскроя полос, швы деталей соединяют при помощи парусиновой ленты, крепящейся на латексной клеящей пасте, специальном клее, поливинилацетатной эмульсии или термосваркой (необходимо дополнительное оборудование, поэтому осуществляется только специалистами).

Швы располагают вдоль направления основного движения в помещении, в той части комнаты, где будет стоять мебель, то есть там, где режим эксплуатации покрытия шадящий,

Сначала рулоны раскатывают и обрезают по длине комнаты с небольшим припуском. Если ширина или длина рулонов не совпадает с размерами пола в помещении, полотнища состыковывают в целый ковер одним из доступных способов.

Следующая операция — прирезка ковра по контуру помещения — проводится при помощи специального ножа с косым и остро отточенным лезвием или ножницами. При использовании ножниц линии обрезки размечают по изнаночной стороне при помощи линейки (или шаблона) и цветного карандаша, большие прямоугольные участки обычно обрезают ножом по металлической линейке.

Закрепляют ковровое покрытие по периметру помещения специальными скобами или гвоздями с широкой шляпкой через каждые 200-300 мм. После этого устанавливают плинтусы и порожки, которые не только маскируют места крепления, но и удерживают ковер от деформации, подвижек.

В помещениях, где плинтусы уже установлены, удобнее крепить ковер иначе — так называемым бесплинтусным способом крепления. В этом случае ковер не прирезают встык со стенами, а оставляют по всему периметру припуск на подгибку (30-50 мм). Если ковер настилается по войлочной подстилке, то ее прирезают на расстояние, равное величине подгибаемого края ковра.

Ковер расстилают, проверяют, ровно ли он лежит, плотно ли прилегает к полу, нет ли на его поверхности складок или морщин, а затем прикрепляют его, подгибая припуски внутрь, по всему периметру помещения, при помощи специальных скобок, забиваемых пневматическим молотком. Углы коврового покрытия, как и при креплениях под плинтус, обрезают под углом 45°.

В тех помещениях, где происходит интенсивное движение (например, в кухне, холле, коридорах), имеет смысл усилить сцепле-

ние ковра с основанием, то есть настелить его с *частичным приклеиванием по швам*. Последовательность и цель выполняемых операций здесь почти та же, что и при настилке насухо. Различие заключается в следующем: во-первых, тканую ленту, скрепляющую швы *полотнищ*, приклеивают одновременно и к основанию, и к ковровому покрытию; во-вторых, максимально точно проводят раскладку и прирезку *полотнищ*, так как после проклейки швов исправить недостатки и дефекты покрытия будет сложно.

*Сплошное приклеивание* коврового покрытия оправданно в помещениях сложной формы с равномерным истиранием покрытия (удобнее и проще по истечении срока службы настиланного таким образом ковра сменить его полностью, чем производить ремонт или частичную замену). Для работ используют бесшовные ковровые покрытия и ковры на резиновой основе, поскольку только их можно приклеивать к основанию на казеиново-цементной, канифольной и резинобитумной мастиках (соответственно).

Процесс приклеивания коврового покрытия аналогичен приклеиванию на мастики обычных рулонных материалов, в частности линолеума. Мастику наносят на подготовленное основание при помощи жесткой кисти (удобнее начинать приклеивание от дальней по отношению к двери стены, вести работу захватками) ровным и тонким слоем (0,2-0,3 мм), слегка подсушивают. Ковер (в рулоне) укладывают на мастику, выравнивая по заранее натянутому шнуру-разметке, постепенно раскатывают ковер, прижимая и разравнивая его специальным валиком с резиновым покрытием (подробнее см. «Линолеумные работы»).

## **Плиточные работы**

Для облицовки стен, полов в жилых помещениях (кухнях, санузлах, душевых кабинках и ванных комнатах) используют плитки из различных материалов, которые не только соответствуют санитарно-гигиеническим требованиям, но и улучшают внешний вид отделываемых поверхностей, выполняют защитную функцию (предохраняют от проникновения внутрь помещения влаги, звука, низких температур). Опытный мастер-облицовщик поможет вам создать из облицовочных плиток настоящие плиточные ковры, панно, мозаики.

До начала плиточных работ в помещении должны быть закончены строительные и монтажные работы, прокладка, опрессовка и опробование труб водоснабжения и электропроводки. Температура воздуха в помещении под отделку должна быть не ниже 8-10°. Плитки крепят к стенам и полам с помощью цементного раствора, мастики или клея.



## **Растворы, клен и мастики для плиточных работ**

Универсальным средством крепления плиток является *цементный раствор*. Он надежно крепит плитки к поверхности и выравнивает основание, заполняя в нем раковины, трещины. Покрытия из плиток на цементном растворе устраивают в ванных комнатах, душевых, прачечных, кухнях, коридорах, вестибюлях, где пол периодически увлажняется или подвергается интенсивной эксплуатации (места с интенсивным движением). Покрытия на цементной прослойке выполняют по бетонному или кирпичному основанию, железобетонным панелям перекрытий.

Для крепления плиток готовят цементные растворы следующих составов:

1) для облицовки стен — цемент марки 400 и песок в соотношении **1 : 6**;

2) при устройстве полов из плиток (в том числе для стяжек) — цемент марки 400 и крупный (размер зерен 1-3 мм) песок для уменьшения усадки в соотношении **1 : 3**;

3) для заполнения швов между **плитками** — цемент марки 400 и мелкозернистый песок в соотношении **1 : 2**.

При ведении плиточных работ используется и *сухая смесь для приготовления коллоидного цементного клея КЦК*, в состав которой входит портландцемент марки не ниже 400 и кварцевый песок в соотношении весовых частей **7 : 3**, добавки. Клей КЦК готовят непосредственно **перед** началом работ: добавляют в сухую смесь нужное количество воды, тщательно перемешивают в течение **2-4 минут**. Жизнеспособность клея КЦК — **2-3 часа**.

Облицовочные работы с использованием цементного раствора достаточно трудоемки, требуют определенных навыков и опыта. Жизнеспособность растворов составляет всего **4-5 часов**, поэтому работу выполнять нужно быстро. На приготовление раствора на рабочем месте также затрачивается **значительное** время. Если при облицовке небольшого **помещения** или ремонте облицованных поверхностей эти недостатки не столь ощутимы, то при большом объеме работ и **отсутствии** специального оборудования (смесителей, лопастных мешалок, шаблонов для укладки плиток на растворе) удобнее вести облицовку с использованием сухих растворных смесей или мастик.

Цементные **растворы** твердеют медленнее мастик, это их свойство даже удобно при укладке плиток на горизонтальные поверхности. При облицовке стен (ровных вертикальных бетонных или оштукатуренных оснований) удобнее пользоваться быстросохнущими мастиками.

Для облицовки стен используют битумные, **казеиновые, полимерцементные мастики**, а также **клеящие** составы на основе смол

и олифы. Вы можете приобрести мастики нужного состава и свойств в специализированных магазинах уже готовыми или приготовить самостоятельно из доступных материалов.

К бетонным поверхностям плитки приклеивают *полимерцементной мастикой*, приготовленной на основе сухой цементно-песчаной смеси (соотношение весовых частей цемента и песка — 1 : 8) путем добавления воды и *поливинилацетатной дисперсии (ПВА)*. При непрерывном помешивании в емкость наливая воду (12% от общей массы) и дисперсию ПВА (3%), затем небольшими порциями добавляют сухую смесь (85%) или цемент и песок, перемешивают не менее 5 минут. Время использования такой мастики — 3-4 часа.

Если в состав мастики входят битум, асбест, минеральный порошок в качестве заполнителя (соотношение весовых частей должно быть 3 : 1 : 1), то ее используют для укладки горячей (165–170°С). Холодные *битумные мастики* (известково-битумная, цементно-битумная) представляют собой раствор нефтяного битума в керосине (или любом другом органическом растворителе) с добавлением извести (известкового теста или молотого известняка) или асбеста.

*Казеиново-цементную мастику* легко приготовить в домашних условиях. Для этого необходимо подготовить сухой казеиновый клей, портландцемент марки 400 или 500, мелкий речной песок и воду. Весовое соотношение составных частей мастики — 1 : 3 : 1 : 2,5. Готовят мастику и без добавления песка, в этом случае на 1 весовую часть сухого казеинового клея берут 3-4 весовых части цемента.

Сухой казеиновый клей замачивают в указанном количестве воды, настаивают около 40 минут до полного набухания. В это время готовят сухую цементно-песчаную смесь и добавляют ее постепенно в казеиновый клей. Смесь тщательно перемешивают, при образовании комков процеживают через сито с ячейками размером 1 × 1 мм. Рецептура и порядок приготовления мастики соблюдается строго, к примеру ни цемент, ни песок в готовую мастику добавлять уже нельзя, чтобы клеящий состав не потерял своих свойств. Время использования этой мастики — не более 2 часов.

В помещениях с повышенной влажностью при облицовке стен керамическими или стеклянными плитками используют мастики на основе синтетических смол и олифы.

Для крепления плиток к деревянным, бетонным, кирпичным и оштукатуренным основаниям используют *масляную густотертую краску*. Любое основание при этом обязательно грунтуют, растворив краску до жидкого состояния олифой, или просто олифят. Для наклеивания стеклянных плиток лучше всего использовать краски нейтральных светлых тонов: белую, цвета слоновой кости, бело-серую. Сквозь тонкие плитки темная краска будет просвечиваться, внешний вид такой облицовки неэстетичен.

Керамические плитки наклеивают на краску такого тона, который соответствует виду отделки. Если отделка ведется по принципу контраста цвета, то тон краски должен контрастировать с цветом лицевой поверхности плитки. В этом случае швы между плитками должны быть выполнены идеально ровно, пересечения швов сделаны чисто.

Другой вариант отделки: цвет плиток и тон затирки швов (в данном случае швы будут заполнены краской) должен либо полностью совпадать, либо лишь немного различаться по интенсивности, насыщенности тона (например, голубой и синий, светло-зеленый и зеленый).

Подготовленную к работе краску наносят на тыльную сторону плиток (или на плитки и основание) тонким слоем в 1-2 мм, плитку прижимают к поверхности, а выдавливающуюся наружу краску сразу же удаляют чистой ветошью, увлажненной керосином или бензином (любым растворителем для масляных красок),

### Инструменты для плиточных работ

Для выполнения работ по облицовке стен или пола плитками различных видов потребуется множество инструментов. Некоторые из них уже были описаны в предыдущих разделах данной главы и читателю уже известны, к примеру штукатурная лопатка для нанесения и разравнивания цементного раствора, шпатель для мастик и клеев, молоток, зубило, правило, отвес, полутерки, кисти, уровень, клещи.

Кроме этого, понадобятся *молоточки* из крепкой стали весом 60 и 80 г. Ими удобно перерубать керамические плитки, используемые для укладки пола.

Для резки глазурованных плиток можно использовать любой *стеклорез*, удобнее, конечно же, проводить эту операцию при помощи *стальногорезца* с наконечником из твердого сплава. Полосы глазурованных плиток откалывают специальным *захватом*.

Выравнивают кромки отколотых и отрезанных плиток, используя карборундовые бруски или круги, а также любые другие абразивные материалы, способные обточить плитку.

Для сортировки плиток по размеру *необходим шаблон*. На горизонтальный брусок шаблона ставят плитку, а по делениям, нанесенным на вертикальный брусок, определяют ее размеры.

Борозды на гладкой оштукатуренной поверхности основания наносят при помощи *царапки*, а бетонное основание наскают с помощью зубила и молотка.

Все инструменты, используемые для подготовки и выравнивания оснований, укладки, сортировки и обработки плиток, для контроля качества облицовки, показаны на рис. 59.



Рис. 59. Инструменты для плиточных работ: а — штукатурная лопатка; б — стальной шпатель; в — резиновый шпатель; г — царька; д — отвес массой 150 г; е — кисть; ж — молоток массой 600 г; з, и — плиточные молотки массой 60 г и 80 г; к — стальной резец с наконечником из твердого сплава; л — клещи; м — карборундовый брусок; н — карборундовый круг; о — шаблон

На определенном этапе облицовки стен могут понадобиться леса, стремянка или скамья, стол, с которых удобнее вести укладку плиток верхних рядов.

### Подготовка поверхностей к облицовке

Перед облицовкой плитками поверхности очищают от пыли, грязи, следов раствора, смол, все непрочные места штукатурки срубают.

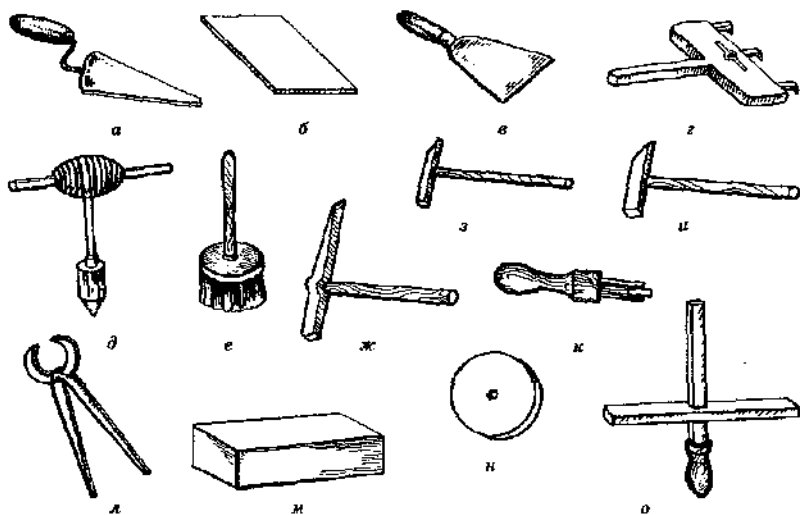
Характер и последовательность дальнейших операций зависят от состояния подготавливаемой поверхности, способа крепления к ней облицовочных материалов, к примеру, по-разному готовятся горизонтальные и вертикальные поверхности,

### Подготовка основания под плиточные полы

Плитки пола укладывают по подготовительному слою — стяжке. Технология устройства цементно-песчаной стяжки подробно описана в разделе «Линолеумные работы». Перед началом

облицовки обязательно проверяют горизонтальность стяжки при помощи строительного уровня или ровно выструганной деревянной двухметровой рейки.

При укладке плиток на растворе допускается просвет между уровнем и подготовленной поверхностью в 10 мм. Дефекты стяжки устраняют путем срубания или выравнивания слоем раствора. Далее цементную стяжку очищают от пленки, для этого используют стальные щетки. Бетонное основание насекают на глубину 2-5 мм.

Непосредственно перед укладкой плитки основание увлажняют и грунтуют цементным молоком.

При креплении плиток на мастике стяжку проверяют особенно тщательно: просветы между уровнем и подготовленным основанием не должны превышать 4 мм.

Плитки можно укладывать и на деревянные (дощатые, старые паркетные, покрытые древесно-волокнистыми плитами) полы, подготовив основание соответствующим образом:

— дерево пропитывают антисептическим раствором и просушивают;

— основание покрывают слоем гидроизоляции — 2-3 слоями рубероида, причем каждый следующий слой наклеивают на битумной мастике.

На следующем этапе подготовки гидроизолирующий слой покрывают арматурой или натягивают поверх него металлическую сетку, приподняв ее на 10 мм над основанием. По сетке устраивают бетонную или цементную стяжку (рис. 60). Для приготовления бетона берут цемент марки 300, песок, щебень или гравий в соотношении (весовые части) 1 : 2 или 3 : 3,9. Сухую смесь затворяют водой, которая берется в количестве 0,55 части от количества цемента. Цементный раствор готовится густым, соотношение цемента и песка — 1 : 4 или даже 1 : 5.



Рис. 60. Подготовка деревянного основания пола под облицовку плитками: 1 — деревянный настил; 2 — арматура или металлическая сетка; 3 — гидроизоляционный слой (рубероид); 4 — цементная штукатурка или бетон

Как только раствор или бетон уложен и выровнен, всю поверхность основания посыпают через частое сито сухим цементом (толщина слоя 2-3 мм). К этому времени плитки уже должны быть подготовлены к работе, так как через некоторое время сухой цемент впитает влагу из раствора и превратится в тесто, на которое можно будет укладывать плитки.

### Подготовка основания вертикальных поверхностей

В первую очередь проверяют вертикальность стен при помощи отвеса и правила. При креплении плиток на растворе допустимы отклонения не более 3 мм на 1 м высоты помещения.

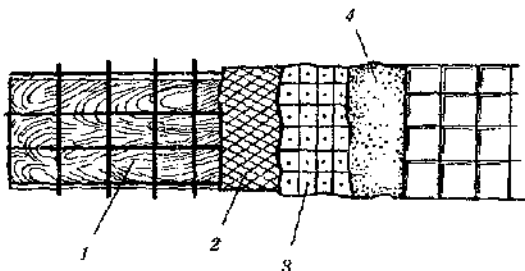
При ведении облицовки на растворе по кирпичной кладке впустошовку (то есть со швами между кирпичами, не заполненными раствором) основание очищают от грязи, потеков раствора, сметают пыль. Если после простукивания стен стальным молотком некоторые их участки отслаиваются, то их отбивают и заделывают цементным раствором заподлицо.

В том случае, когда стены из кирпича или бетона имеют значительные отклонения от вертикали в отдельных местах, глубокие трещины, раковины, то выступающие места на них срубают, на всю поверхность наносят выравнивающий слой цементно-песчаного раствора.

К гладким поверхностям (бетонным стенам, кирпичным стенам с заполненными межкирпичными швами) плитки крепятся плохо. Для более прочного сцепления раствора с основанием такие вертикальные поверхности надсекают зубилом и молотком, затем увлажняют мокрой кистью и приступают к облицовке.

При креплении плиток на мастиках вертикальные поверхности выравнивают особенно тщательно, так как мастика на них наносится тонким слоем толщиной до 3 мм, который не способен, в отличие от раствора, выровнять неровности основания.

Бетонные поверхности выравнивают цементно-известковым раствором (цемент, известь, песок в соотношении по массе 1 : 1 : 6); на кирпичные наносят слой известково-гипсового раствора (известь, гипс, песок в соотношении по массе 1 : 0,5 : 3). В обоих случаях для приготовления растворов используют крупнозернистый песок. При выполнении данного условия **накрывочный** слой не наносится, поверхность не процарапывают, так как мастика хорошо сцепляется с шероховатой поверхностью основания.

### Подготовка плиток

Керамические и стеклянные плитки одной партии могут отличаться по цвету, размеру, рисунку, поэтому приступать к их укладке без предварительной *сортировки* нельзя. Пренебрежение

данным правилом может сказаться на качестве и внешнем виде облицовки: швы будут различаться по ширине, плитки невозможно будет расположить на одной прямой линии, ряды плиток получатся неровными и т. п.

К работе принимают плитки правильной геометрической формы, с четкими гранями и прямыми углами, без выпуклостей, выбоин, трещин, без зазубрин или шербин на кромках лицевой стороны. Для сортировки плиток по размеру используют различные шаблоны, самый простой из них представлен на рисунке 26. Это крестовина, два бруска, соединенных друг с другом под прямым углом.

Одновременно проводят осмотр лицевой и тыльной сторон плиток. Лицевая сторона плитки должна быть ровной и равномерно покрытой одинаковой по внешнему виду глазурью (у глазурованных плиток): матовой или блестящей, сходной по цвету. Тыльная сторона должна иметь поверхность, обеспечивающую надежное крепление плиток к основанию. Обычно эта поверхность выполняется рифленой. Плитки с дефектами выбраковывают полностью или используют частично для нарезки мелких фрагментов (полос, треугольников).

Обычно при подборе плиток для облицовки учитывается их рисунок, цвет, защитные или гигиенические свойства. Неплохо было бы обратить внимание и на тот факт, плитки какого размера удобнее всего использовать для отделки стен или полов в том или ином помещении, постараться приобрести карнизные и плинтусные, угловые плитки.

Произведя подобные расчеты и тщательный подбор плиток по форме, вы сможете свести к минимуму работы по нарезке плиток, значительно облегчите процесс укладки плиток и улучшите внешний вид облицовки.

Если на облицовываемой поверхности не укладывается целое число плиток, последние нарезают или перерубают.

Для *нарезки* плиток используют победитовый резец. На лицевой стороне плитки проводят разметку: сначала проводят линию карандашом, по ней прикладывают линейку и процарапывают резцом. Нажим на резец должен быть сильным, чтобы с первого раза удалось прорезать не только слой глазури, но и сам черепок (рис. 61 а). Надрезанную плитку берут обеими руками за противоположные края, ударяют тыльной стороной о доску, стараясь, чтобы линия надреза совпала с ребром доски (рис. 61 б). При правильном выполнении операции плитка легко раскалывается точно по линии разметки.

*Перерубку* плиток проводят следующим образом: по лицевой поверхности проводят карандашом линию разметки, затем плитку кладут на колено и зубилом (или заостренным концом стального молоточка) проводят насечку этой линии. Каждый последу-



Рис. 61. Подготовка плиток: а — резка; б — раскалывание по разметке

ующий удар должен немного перекрывать предыдущий, причем по ребрам плитки ударяют сильнее, чем по середине. Глубина насечки — 0,5-2 мм. Плитку с насеченной линией переворачивают тыльной стороной вверх и ударяют молотком по линии переруба точно в центре плитки. Сила удара не должна быть слишком большой, плитка достаточно легко раскалывается.

Кромки нарезанных или перерубленных плиток должны быть такими же гладкими и ровными, как кромки целых плиток. Выравнивают кромки путем *притачивания* на карборундовом круге или бруске, вручную или механически. Как выполняется приточка вручную, показано на рис. 62.

Керамические плитки, которые планируют укладывать на растворе или мастике, на следующем этапе подготовки *замачивают*. Очищенные от пыли и грязи плитки погружают в воду. Черепки насыщаются влагой и не берут ее из цемента или мастики, в результате чего прочность сцепления плиток с основанием увеличивается.

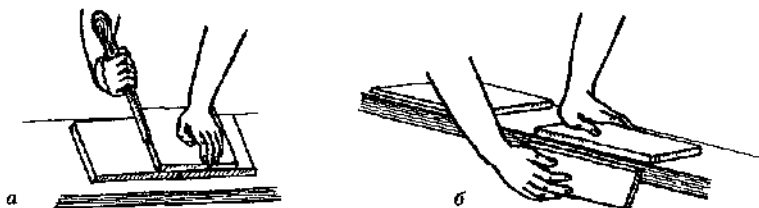
Выдерживают плитки в воде в течение 8-12 часов, удобнее всего замочить их на ночь, чтобы с утра начать облицовку. Плитки извлекают из воды и раскладывают для просушки на 40-60 минут при температуре не ниже 15°. Влага может повредить эмаль некоторых тонких глазурованных плиток, тогда на их поверхности проступают водянистые пятна.



Рис. 62. Приточка кромки на карборундовом круге

Определить стойкость эмали можно только путем проверки — пробного замачивания и приклеивания. Одну из отобранных для облицовки плиток замачивают в воде, просушивают и укладывают на слой цементного раствора или мастики, спустя неделю становится ясно, можно ли смачивать данные плитки водой или нет.

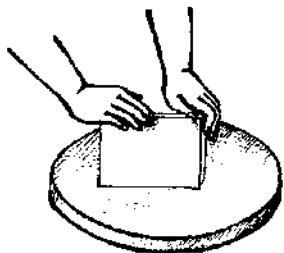

Плитки, поверхность которых портится под действием воды, не замачивают. Их тыльную сторону непосредственно перед облицовкой увлажняют при помощи кисти. Если вы выполняете срочную работу, не имеете возможности проводить описанную выше проверку плиток, то вам лучше отказаться от замачивания и лишь слегка увлажнять их тыльную сторону.

## **Настилка пола из керамической плитки**

Плиточные работы начинают с укладки плиток на полы или настилки, затем выполняют облицовку — крепление плиток к вертикальным поверхностям (стенам, колоннам). В тех помещениях, где только стены отделывают плитками, внизу стен устанавливают рейки, на которые будут опираться нижние ряды плиток.

Симметричную настилку начинают от центра помещения. В этом случае обычно приходится прирезать плитки вдоль всех четырех стен. При несимметричной настилке плитки укладывают начиная с угла, по двум стенам, поэтому выравнивать плитки приходится только с двух сторон.

К *прямой или диагональной настилке* плиток на растворе лучше всего приступать сразу после устройства стяжки и установки маяков (шнура или контрольной рейки для маячного ряда параллельно стене). По разметке укладывают фризовые и промежуточные маячные ряды плиток. В фризовых маячных рядах располагают по три плитки в каждом углу помещения, еще по несколько плиток через каждые 2-2,5 м на линии фризов; промежуточные ряды укладывают только в больших помещениях, площадь которых превышает 10 м<sup>2</sup>.

На ровную сырую стяжку, покрытую тонким слоем цементного теста, **подготовленные** плитки укладывают в маячные и промежуточные ряды, слегка прижимая их к основанию. Затем приступают к настилке плиточных полов отдельными полосами-захватками вдоль длинной стены помещения. Ширина захваток составляет 30-60 см или 3-6 рядов плиток.

Одновременно следят за тем, чтобы все плитки ряда находились в одной плоскости (рис. 63). При необходимости осаживают их в раствор поглубже, удаляя ручкой *штукатурной* лопатки 1-2 раза. Настланные таким способом плитки будут держаться очень прочно, если основание пола было тщательно подготовлено, то плиточный пол получится ровным.

Если основание было выровнено плохо, имеет дефекты или стяжка была выполнена заранее и уже затвердела, то настилку ведут другим способом. Для выравнивания стяжки и крепления плиток используют **цементный раствор**. Стяжку смачивают во-



Рис. 63. Укладка плиток захватками: 1 — правило; 2 — раствор; 3 — маячный ряд; 4 — уровень; 5 — шнур

дой, затем наносят на нее слой раствора толщиной 7-15 мм. Как и в описанном выше случае, сначала укладывают маячные ряды плиток, затем продолжают работу захватками. При укладке подготовленных плиток их утапливают в раствор примерно на 3-5 мм, проверяя, чтобы они образовывали ровный ряд, лежали в одной плоскости.

Удобнее работать таким образом: уложить ряд плиток, затем положить на них и на маяки правило и несколькими ударами молотка по правилу выровнять сразу весь ряд. Если окажется, что некоторые плитки находятся ниже уровня маяков, то под них подкладывают еще немного раствора и снова выравнивают ряд.

Ширина швов между плитками при настилке пола не должна превышать 3 мм. Если в процессе работы не контролировать ширину межплиточных швов, то качество настилки снижается, а внешний вид плиточного пола ухудшается. Для устройства идеально ровных швов удобно пользоваться деревянными клинышками или металлическими скобами нужного размера. Их вставляют в швы после завершения укладки каждого нового ряда, передвигая из ряда в ряд по мере схватывания раствора.

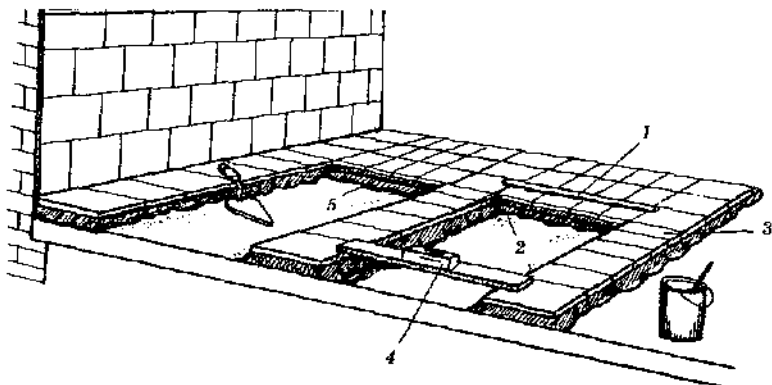
Примерно через 2-4 дня раствор под плитками достаточно окрепнет, по полу уже можно будет ходить. В это время заполняют швы между плитками цементным раствором или цементным молоком (цемент и вода в соотношении 1 : 1). Для этого пол очищают от старого раствора, поливают цементным молоком и распределяют его по поверхности при помощи тряпки или веника, следя, чтобы швы полностью заполнились. Излишки цементного молока удаляют тряпкой. Еще через двое суток пол

засыпают опилками, увлажняют их и сметают, при необходимости заменяют свежими и операцию очистки повторяют.

Перед началом эксплуатации плиточного пола его промывают 3-процентным водным раствором соляной кислоты, затем чистой водой, насухо вытирают.

Плитки пола могут настилаться по прямой или по диагонали, с фризом или без него (рис. 64).



Рис. 64, Рисунок настилки пола: а — прямой; б — диагональный; в — с фризом

При настилке полов с фризом по выполненной обычным способом стяжке проводят следующую разметку: находят центр пола, для чего из угла в угол натягивают намеленный шнур, размечают им две диагональные линии — точка их пересечения и является центром помещения. Через центр проводят вертикальную и горизонтальную оси, отбивают линию фриза по длине и ширине помещения. Первую плитку, или первый маяк, устанавливают на цементном растворе в центре, на всех осях также устанавливают плитки-маяки. После подготовки приступают к укладке плиток фона, то есть средней его части до размеченных линий фриза. Настелив фон, переходят к укладке фризовых рядов и в последнюю очередь — к укладке пристенных плиток.

Впрочем, настилку с фризом можно выполнять и в иной последовательности: после разметки уложить плитки фриза, затем плитки фона и пристенные ряды.

## Облицовка стен плитками

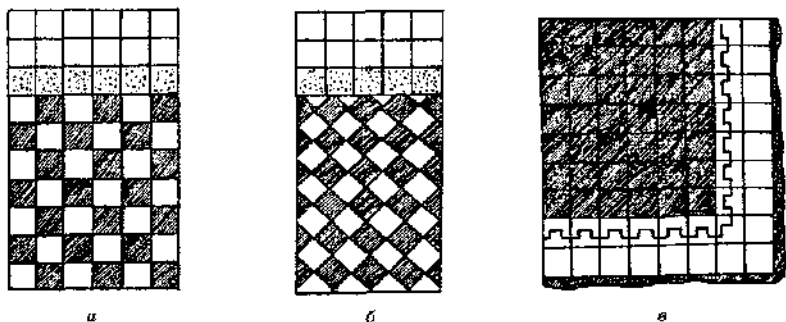
Облицовка стен производится несколькими способами: вразбежку (рис. 65 а), «шов в шов» (рис. 65 б) или по диагонали (рис. 65 в). Для бесшовной облицовки используют рельефные глазурованные



Рис. 65. Виды стеновых облицовок: а — вразбежку; б — «шов в шов»; в — по диагонали

плитки, качество облицованной ими поверхности достаточно высоко. Как вы уже знаете, поверхность стены разбивается на несколько элементов: плинтус, цоколь, основная плоскость стены, фриз и карниз. При облицовке вертикальных поверхностей все эти элементы, а также внутренние и внешние углы и встроенные детали (трубы, керамические ниши, полки) учитываются, для отделки каждого из них имеются плитки особой формы. Так, плинтус и карниз облицовывают фасонными плитками (или специальными карнизными, плинтусными, имеющими прямоугольную форму), фриз — плитками, отличающимися от плиток основной плоскости по цвету или рисунку, для углов подбирают фасонные угловые плитки для закругления внутренних и внешних углов, для цоколя — плитки с завалом (с одной или нескольких сторон).

Чтобы облицовка была ровной, перед облицовкой проверяют вертикальность стен с помощью отвеса. Неровные поверхности дополнительно выравнивают раствором, а на ровном основании укрепляют плитки-маяки (рис. 66): первую маячную плитку уста-

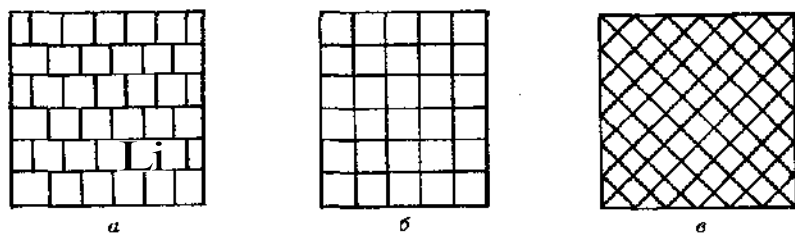

Рис. 66. Разметка основания стен и устройство маячных рядов: 1, 2 — первые маячные плитки; 3 — штыри; 4 — шнуры

навливают сверху облицовки, а вторую внизу, на один-два ряда выше пола. Чтобы маячные плитки легли ровно, **предварительно** с помощью отвеса, уровня и шнуров отмечают строго горизонтальные и вертикальные линии **первых** рядов: в основание вбивают штыри, по которым прокладывают горизонтальный и вертикальный (на уровне второго ряда плитки) шнуры. Оба шнура должны образовать угол, в который и укладывают нижнюю маячную плитку.

Начинают облицовку с укладки одного-двух маячных (нижних) рядов плиток. После этого нижние маяки убирают и горизонтальность рядов проверяют по готовой облицовке нижних рядов.

### **Укладка плиток облицовки на растворе**

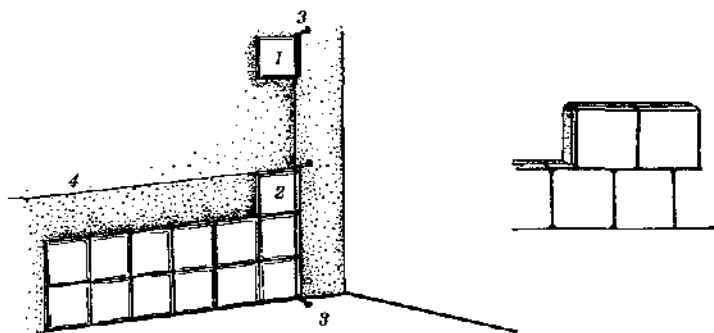
Поверхность стены перед укладкой плиток увлажняют или смачивают цементным молоком, чтобы цементный раствор лучше сцеплялся с поверхностью стен. Раствор же наносят только на тыльную сторону подготовленной плитки, его количество рассчитывают так, чтобы после прижатия плитки к основанию небольшое количество раствора выступало сверху и по бокам.

Раствор можно намазывать ровным слоем на всю поверхность плитки или класть только по ее центру, разравнивая его при прижимании. Слой раствора не должен быть слишком толстым, в норме только что уложенная, а еще не пригнанная плитка должна возвышаться над поверхностью облицовки на 1-2 мм.

Приклеенную плитку осаживают до уровня шнура 1-2 легкими ударами рукоятки лопатки.

Тыльную сторону карнизных или угловых плиток, имеющих вогнутую форму, заполняют несколько большим количеством раствора. Цемент под такие плитки кладут с запасом, чтобы под ними не образовалось пустот. Плинтусные плитки крепят раствором только к стене, ту их кромку, что прилегает к полу, раствором не смазывают, а плотно присоединяют насухо.

Первый ряд плиток начинают укладывать от середины вправо, а затем влево. Плитки каждого последующего ряда укладывают в том же порядке, тщательно проверяя качество укладки по вертикали, горизонтали, диагонали. Карнизные плитки укладывают по верхнему ряду облицовки на том же растворе, что и плитки основной плоскости стены, осаживая до линии, отбитой при помощи шнура. Углы оформляют при помощи угловых плиток или стачивают «на ус» торцы рядовых плиток.

При облицовке стены ванной комнаты или кухни, из которой выходит труба, в плитке прорубают отверстие нужного диаметра. Для того чтобы не снимать кран при облицовке, плитку раскалывают по размеченной и надрезанной линии, в кромках обеих половинок вырывают (выламывают клещами) нужное по размеру

углубление. Затем половинки плиток стыкуют, совмещая рисунок и кромки так, чтобы шов был незаметен.

Ширину межплиточных швов проверяют при помощи скобок из стальной проволоки диаметром 3 мм со сплюснутыми концами (рис. 67). Длина скобок должна быть на 2-3 см меньше размера плиток. Вместо скобок иногда используют гвозди нужного диаметра, вставляя их в швы между плитками. Когда раствор отвердел настолько, что плитки не будут сползать, скобки или гвозди удаляют, а швы заполняют раствором заподлицо с плоскостью облицовки или немного углубляют (в зависимости от проекта).



Рис. 67. Облицовка стен со швами: 1 — скоба; 2 — проверка ширины вертикальных и горизонтальных швов

По окончании облицовки излишки раствора удаляют с поверхности тряпкой, через 2-3 дня проводят затирку швов: облицовку покрывают тонким слоем цементного или гипсового раствора, старательно заполняют им швы. Как только раствор в швах немного схватится, облицованную поверхность протирают чистой сухой тряпкой.

### Укладка плиток облицовки на мастике

Облицовка стен на мастике, клее или масляной краске ведется по идеально ровному основанию, в остальном технология укладки плиток во многом сходна с технологией крепления плиток

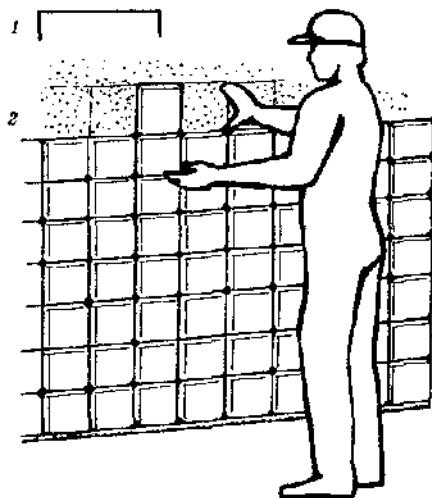
стеновой облицовки на растворе. Различия существуют, но они незначительны. Подготовленное основание грунтуют, используя разведенную бензином краску (при наклеивании плиток на масляную краску) или водный раствор поливинилацетатной дисперсии в соотношении 1 : 6 (при укладке плиток на мастику). Мастику или краску наносят на тыльную сторону керамической плитки кистью (или шпателем) слоем толщиной 1-3 мм, плитку прикладывают и плотно притирают к поверхности стены.

При облицовке стен стеклянными плитками их тыльной поверхности придают шероховатость, для этого слой нанесенной на тыльную сторону плитки мастики посыпают сухим крупнозернистым песком, только после этого приклеивают, плотно прижимая к оштукатуренной поверхности стены.

Облицовку ведут последовательными рядами, снизу вверх, со швами между плитками 3 мм, периодически проверяют качество облицовки при помощи уровня, правила. Излишки краски или мастики в швах и на поверхности облицовки своевременно удаляют при помощи тряпки, смоченной в растворителе (скипидаре, уайт-спирите).

Через сутки мастика высыхает, швы между плитками заполняют цементным раствором, поверхность облицовки тщательно очищают от раствора и грязи.

## **Настилка и перестилка дощатых полов**

Дощатые полы настилают по лагам, которые укладываются на определенном расстоянии друг от друга. Для досок толщиной 35-40 мм лаги располагают на расстоянии 800-850 мм, под более толстые доски расстояние между лагами можно увеличить до 1 м, а при более тонких — сократить до 500 мм.

Идеальным материалом для устройства дощатого покрытия пола являются сухие, хорошо строганные доски шириной 200 мм, обязательно обрезные и шпунтованные, которые не требуют дополнительной строжки (рис. 68 а). Перед началом работ доски выдерживают около двух недель в сухом, хорошо отапливаемом помещении.

## **Настилка новых дощатых полов**

Настилать полы из досок лучше всего в конце зимнего отопительного сезона, чтобы доски как следует просохли до их укладки. Летом древесина впитывает больше влаги из воздуха, доски, настиленные летом, за зиму просохнут и, возможно, рассохнутся, даже при условии плотного сплачивания позднее между досками могут

образоваться щели. Если полы настилают летом, то выбирают время, которому предшествовала сухая, жаркая погода (в течение 1-2 недель).

По уложенным лагам строганные доски раскладывают для разметки, подбирают соседние доски так, чтобы зазоры между ними были не более 1 мм. При необходимости доски нарезают так, чтобы их стыки располагались на лагах, была возможность прикрепить к ним концы досок (рис. 68 б), а торцевые кромки досок не касались стен.

Зазор между досками пола и наружными стенами делают шириной 2 см, между досками пола и внутренними стенами — 1 см. Зазоры нужны для того, чтобы доски не гнивали от влажных и холодных стен, имели некий запас пространства на случай расширения при чрезмерном увлажнении.

При предварительной раскладке доски дополнительно осматривают, следят, чтобы на них не было дефектов: сколов, трещин, пятен смолы, других загрязнений. Доски с дефектами либо совсем выбраковывают, либо используют для настилки пола в темных помещениях (например, в кладовых).

Доски укладывают годичными слоями в разные стороны. Особенно важно придерживаться этого правила при настилке пола из широких досок. Доски нумеруют, помечают, чтобы затем укладывать их быстро, по порядку, без повторной пристройки. Сначала на небольшом расстоянии от стены (зазор должен быть неболь-



Рис. 68. Настилка дощатых полов: а — шпунтованные доски; б — стыкование досок; в — крепление досок гвоздями; г — сжатие досок с помощью скобы Смолякова



шим, чтобы между досками пола и стеной циркулировал воздух, но его можно было затем прикрыть плинтусом) кладут первую доску и крепят ее гвоздями длиной 100-125 мм (длина гвоздей должна быть в 3-4 раза больше, чем ширина настилаемых досок) — вбивают по два гвоздя в каждую доску (рис. 68 б). Лучше вбивать гвозди в древесину с небольшим наклоном (рис. 68 в), а шляпки гвоздей сплюснуть и утопить в толще доски.

Далее к первой доске по меткам приставляют вторую (или сразу две доски), на расстоянии 5-7 см от кромки крайней доски в лаги вбивают обычные скобы или скобы Смолякова, чтобы между досками и скобой образовался зазор. В него вставляют предохранительную планку (вплотную к кромке крайней доски), а потом вбивают клин, ширина которого несколько больше зазора между скобой и защитной планкой (рис. 68 г). Поскольку клин вбивается с силой, то кромки плотнее прижимаются друг к другу, доски сплачиваются. Их прибивают гвоздями, после чего скобы вынимают, укладывают следующие 1-2 доски, вбивают скобы, плотно сжимают доски и прибивают к лагам.

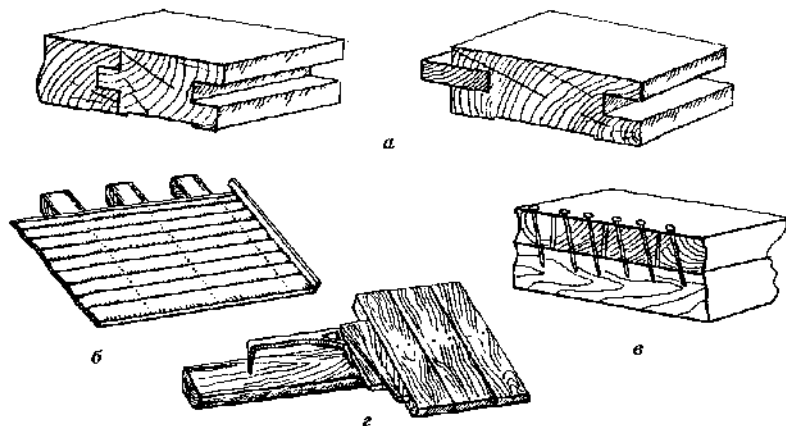
Стыки досок по окончании настилки пристрагивают, чтобы они были ровными и находились в одной плоскости с уровнем настланного пола. Для устранения небольших перепадов досок на стыке под лаги подкладывают картон, толь, рубероид (но не щепки).

Щели между полом и стенами закрывают плинтусами или галтелями — профилированными рейками простой или сложной формы (рис. 69 а). Плотнее прилегают к стенам и полу плинтусы



Рис. 69. Плинтусы (галтели) и их монтаж: а — профили плинтусов и галтелей; б — монтаж плинтуса с нащельником

с пазами или скосами, однако в этом случае вентиляция дощатого покрытия будет нарушена, для циркуляции воздуха потребуются устраивать в полу вентиляционные решетки. Поэтому много удобнее плинтусы с нащельниками (рис. 69 б). Чаще других используются плинтусы, выполненные из древесины хвойных пород деревьев (сосны, ели).

### **Перестилка дощатых полов**

Перестилают полы, если доски износились, растрескались, между досками появились щели или если некоторые доски прогибаются при ходьбе по полу.

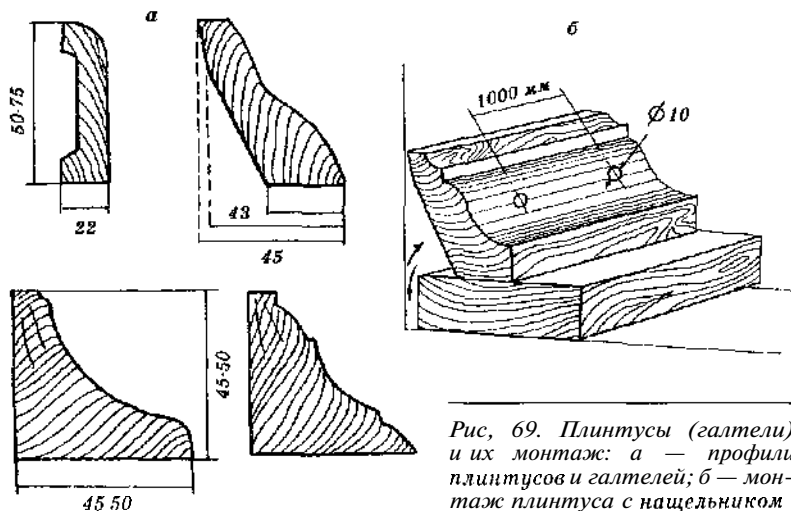
Когда доски «ходят» (то есть прогибаются при ходьбе по ним), это означает, что лаги под ними уложены слишком редко. Для устранения данного дефекта во время перестилки пола в одном или нескольких его местах (возможно, по всей площади пола) добавляют новые лаги (старые при этом оставляют на месте) или сдвигают старые лаги, сокращая расстояние между ними и добавляя недостающие.

При появлении между досками пола щелей необходимо либо перестелить его заново, сплачивая плотнее доски, либо сплотить отдельные участки, а между ними вставить новые доски нужной ширины, укрепляя гвоздями и пристрагивая вровень со старыми досками пола.

Сильный износ досок пола требует полной его перестилки. При этом добиться чистой и ровной поверхности пола можно, если уложить старые доски тыльной стороной наружу (предварительно выстрогав их).

Полную или частичную перестилку пола начинают с того, что все доски помечают, затем отрывают плинтусы и доски по порядку. Из досок извлекают гвозди, доски заново пристрагивают, проверяют состояние лаг. Прогнившие, сильно разошедшиеся, шаткие лаги лучше заменить на новые. Подкладывать под доски клинья не рекомендуется, так как со временем их посадка ослабнет и полы станут вновь зыбкими. В крайнем случае клинья, подложенные между лагами и досками, дополнительно фиксируют гвоздями.

Порой в процессе перестилки старые доски заменяют на новые, отличающиеся от старых по толщине. При замене на более толстые доски их тыльную сторону срубают в том месте, которое приходится на лаги, тогда после укладки они будут лежать на одном уровне со старыми.

Поверх исправленного основания (по выровненным и укрепленным лагам) укладывают доски без крепления, проверяют, насколько плотно они прилегают друг к другу, и прибивают, сплачивая при помощи скоб.

## Паркетные работы

Паркет — это напольное покрытие из штучных материалов. При его настилке в качестве прослойки, то есть промежуточного слоя, соединяющего напольное покрытие с нижними слоями пола, применяют клеящие составы (**мастику**, например) или бумагу (картон, пергамент).

По пористым нежестким основаниям обязательно делают стяжку, поверхность которой ровна, обладает необходимой прочностью, жесткостью. По бетонным плитам перекрытия стяжку делают для того, чтобы выровнять основание. Современная технология ведения паркетных работ предусматривает устройство цементно-песчаной или ксилолитовой стяжек, стяжек из легкого бетона или литого асфальтобетона. Дополнительно выравнивают и утепляют пол, укладывая на основание **древесно-волоконистые** плиты (по бетонному основанию — на мастиках, по деревянному — на шурупах или гвоздях).

Влажность воздуха в помещении, где настилается паркет, должна быть **60%**. При повышении влажности паркет увлажняется, увеличивается в объеме, что приводит к браку: при высыхании материал уменьшится в объеме, деформируется и растрескается. Качество паркетных работ зависит не только от качества самого паркета, то есть древесины, из которой выполнены заготовки. В большей степени оно зависит от основания, клеящих составов, температуры и влажности воздуха в помещении, где ведутся паркетные работы. Лучше всего доверить укладку паркета профессионалу, так как только специалист высокого класса хорошо знаком со свойствами всех тех материалов, с которыми ему предстоит работать, и на всех этапах работы (подготовка основания пола, укладка и крепление паркета, крепление **плитусов**, циклевание, шлифование и отделка готового покрытия) качеством материала определяется качество и внешний вид пола.

Приглашая мастера, заранее оговорите с ним технологию укладки паркета. Если вам предлагают настилать паркет прямо на бетонный пол с прослойкой из одной лишь мастики, то от услуг такого специалиста лучше отказаться. Настоящий профессионал предложит настелить паркет на основу из полиэтилена или фольги (гидроизолирующий слой), мастики и листов фанеры или ДВП.

## Материалы для паркетных работ

Кроме паркета, свойства и виды которого описаны в предыдущей главе «Материалы для отделки», паркетчик использует ряд других материалов.



Рис. 70. Материалы для паркетных работ: а — плинтус; б — галтель

При укладке паркета по всему периметру помещения между кромкой пола и стеной остаются щели. Их прикрывают при помощи *плинтусов* (рис. 70 а) или *галтелей* (рис. 70 б), изготовленных из хвойных пород дерева (сосны, ели, лиственницы, кедра). Лишь в тех помещениях, где влажность воздуха менее 70%, рекомендуется применять плинтуса и галтели из бука, березы,

ольхи, липы, осины или тополя. Для улучшения звукоизоляции при настилке пола из паркета применяют *древесно-волокнистые плиты* (ДВП). Твердые и сверхтвердые ДВП толщиной 4 мм используют для выравнивания и распределения нагрузок при укладке паркета по неровным и недостаточно прочным основаниям.

При устройстве черного деревянного пола, паркетного пола под паркетные доски, щитовой паркет укладывают *лаги* — нестроганные доски 2-го и 3-го сорта из древесины хвойных и лиственных пород. Толщина лаг — 25-40 мм, а ширина — 80-100 мм. Чтобы штучный паркет, уложенный по черному деревянному настилу, не скрипел, под него кладут слой тонкого *картона* или бумаги.

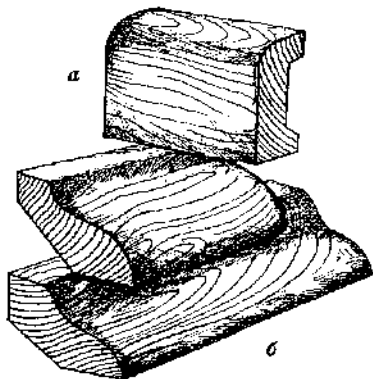
Для крепления досок настила черного пола, паркетных досок и щитов к лагам используют гвозди диаметром 2-2,5 мм и длиной 50-60 мм; для крепления штучного паркета к деревянному основанию — гвозди диаметром 1,6-1,7 мм и длиной 40 мм.

## Инструменты для паркетных работ

Для подготовки основания, нанесения и разравнивания мастик, настилки паркета будут нужны уровень, двухметровая рейка, рулетка или складной метр, пила-ножовка, стамеска, клещи, плотничный молоток, рубанок, угольник, а также инструменты, показанные на рис. 71.

*Паркетный молоток со скошенным носком* очень удобен в работе, так как им можно ударять по кромкам элементов паркета без прокладки, не сминая при этом гребни, пазы и кромки. Масса такого молотка — 910 г, длина корпуса — 100 мм, сечение — 35 x 35 мм.

*Добойником* (стальным стержнем, одна треть которого имеет коническую форму) пользуются для добивки гвоздей в пазы паркетной доски. Существует несколько разновидностей добойников,

## 173 Техника выполнения ремонтных работ

на рис. 71 изображен добойник, диаметр рабочей части которого составляет 6 мм, масса самого инструмента — 130 г.

Разлитую по основанию мастику разравнивают *гребенкой* — металлическим зубчатым шпателем с длинной деревянной рукояткой. Зубцы на полотне гребенки оставляют на поверхности мастики волны, что способствует более быстрому твердению мастики.

Горячую мастику разливают по основанию, переливают из одной емкости в другую при помощи *мерного черпака* на длинной рукоятке.

Для циклевания паркета применяются стальные остро наточенные пластинки с чуть загнутым режущим краем, заключенные

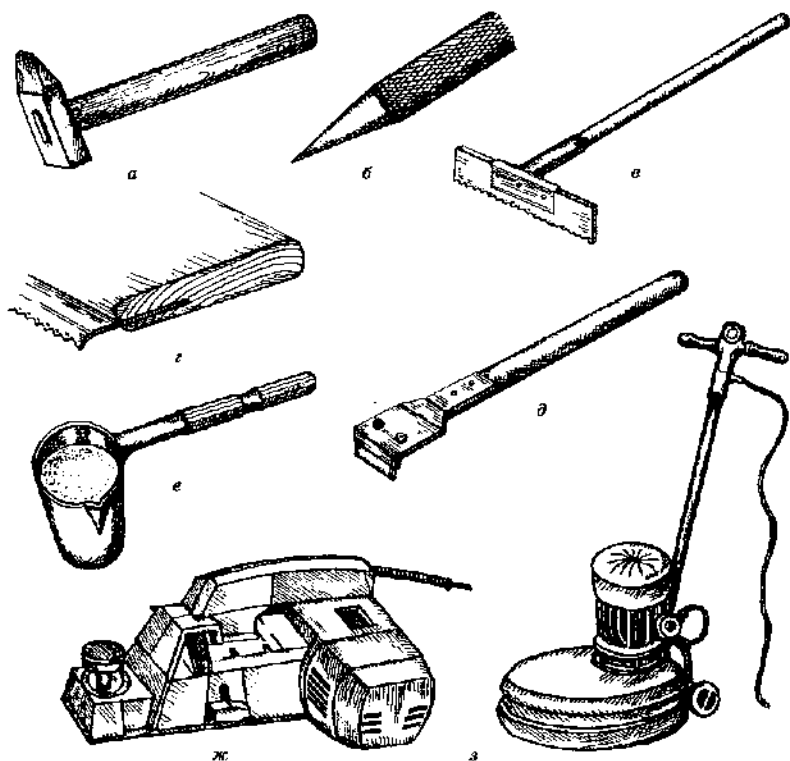

**Рис. 71. Инструменты для паркетных работ: а — паркетный молоток; б — добойник; в — гребенка; г, д — цикли с короткой и длинной ручками; е — мерный черпак; ж — ручной электрический рубанок; з — полотерная машина**

в деревянную ручку-оправу, — *цикли*. Для черновой циклевки используют циклю с длинной ручкой. Затачивают лезвие цикли точно так же, как натачивают стамески или рубаночные лезвия.

Для распиловки и подгонки паркетных досок, лаг может понадобиться специальный инструмент, например, переносная дисковая электропила или даже *станок с дисковой пилой*, ножевым барабаном и фрезой (для обрезки штучного паркета под различными углами, фуговки торцов и кромок, выборки пазов).

Для острожки деревянных оснований применяют ручные электрические *рубанки*, циклевание паркетных полов проводят при помощи *паркетно-циклевальнoй машины*.

Заделку циклеванного паркетного пола начисто проводят с использованием электрических ручных *паркетно-шлифовальных машин*.

На заключительном этапе отделки паркетного пола на его поверхность наносят специальную защитную мастику, высохший слой которой натирают щетками вручную или при помощи *полотерной машины*.

## Мастики для **наклеивания** паркета

Для крепления паркета на бетонное или цементное основание используют холодные и горячие мастики.

Горячие битумные мастики применяют для наклейки наборного паркета, при ремонтных работах, для наклейки древесно-волоконистых плит по панелям перекрытий и по асфальтобетонным стяжкам недостаточной прочности.

Основное преимущество горячих мастик состоит в том, что они быстро твердеют: по свежеложенному паркету можно ходить уже через 2 минуты.

Однако эти мастики имеют и ряд недостатков, препятствующих их широкому использованию. Во-первых, рабочая температура горячей мастики — 160–180°, работать с ней опасно (риск возгорания). Во-вторых, для нагревания мастики до столь высокой температуры требуется достаточно большое количество тепла или электроэнергии. В-третьих, для хранения и доставки мастик к месту работы паркетчика, поддержания их в рабочем состоянии необходимы специальные термосы и бачки.

Холодные мастики хранятся длительное время, твердеют за счет испарения растворителей (бензина, **этилацетата**, уайт-спирита), готовят их в заводских условиях. Процесс твердения холодной мастики длится 1–2 суток, поэтому ходить по паркетному полу, уложенному на холодной мастике, разрешается только через сутки, а циклевание и шлифование выполняют не ранее чем через трое суток.

Рис. 72. Деревянный пестик для определения густоты мастики

Наиболее распространены битумная, битумно-каучуковая мастики. Перед началом работы обязательно проверяют густоту мастики, поскольку от этого ее свойства зависят в первую очередь прочность приклейки. В домашних условиях густоту мастики легко проверить при помощи деревянного пестика диаметром 10 мм и весом 12 г (рис. 72).

Пестик опускают в мастику, при нормальной ее густоте конец пестика с делениями свободно погружается на глубину 25–30 мм. Загустевшей мастике можно вернуть рабочую густоту. Для этого ее разводят тем растворителем, который использовался для ее приготовления (см. состав мастики на этикетке), к примеру битумную мастику разводят бензином.

Использовать для разбавления мастик другие растворители нельзя, это приведет к потере клеящих свойств.

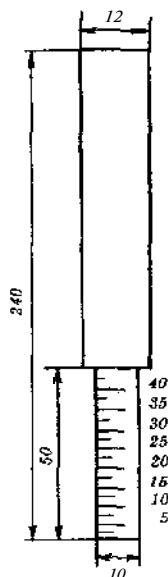

## Подготовка основания

Основание под паркетные полы должно быть ровным, поэтому перед началом работ при помощи двухметровой рейки проверяют его горизонтальность. Зазоры между рейкой и уровнем пола не должны превышать 2–3 мм.

Цементно-песчаная стяжка устраивается в том случае, когда необходимо укрепить и выровнять поверхность, она должна быть прочной, ровной. Бетонное основание или стяжку под настилку наборного паркета тщательно осматривают, если необходимо, ремонтируют или дополнительно выравнивают, просушивают. Деревянные основания выравнивают путем пристругивания, просушивают.

Выровнять основание и одновременно утеплить его можно путем наклеивания на него древесно-волоконистых плит в один или два слоя (см. раздел «Линолеумные работы. Устройство основания из древесно-волоконистых плит»). Листы ДВП укладываем под лаги, по сплошным железобетонным или деревянным основаниям, а также по непрочным стяжкам, чтобы избежать продавливания пола. Чтобы плиты приклеивались плотнее, не деформировались, в них пропиливают сквозные полосы, а наклеенные плиты обязательно пригружают. Если основание, на которое приклеиваются

плиты, деревянное, то листы можно дополнительно пробить гвоздями или продублировать шурупами.

При устройстве основания и виде черного деревянного настила лаги и доски настила обязательно покрывают антисептическим составом. Удобнее всего для настила использовать доски шириной 100–120 мм, широкие доски будут под паркетом коробиться и поднимать паркет. Влажность досок — 12%. Укладывают доски черного пола с зазором в 5 мм, попеременно, сердцевинной стороной вверх и вниз. Выравнивают их поверхность путем строжки, ровность основания контролируют. Зазоры между горизонтальной рейкой и поверхностью основания не должны превышать 3 мм.

При укладке паркета, приклеивании древесно-волоконистых плит на мастики основание лучше всего грунтовать, чтобы увеличить прочность соединения слоев паркетного пола. Под битумную мастику готовят грунтовку из битума и растворителя (бензина, керосина) в соотношении 1 : 2 или 1 : 3 (по весу). Грунтовку наносят очень тонким слоем на основание и приклеиваемые плиты, сушат в течение суток.

*Основание под настилку паркета из паркетных досок* выравнивают путем засыпания на плиты перекрытий, покрытых слоем рубероида, песка, по которому размещают прокладки из древесно-волоконистых плит. Поверх плит кладут деревянные лаги, а на них — паркетные доски (рис. 73).

Лаги в этом случае располагают на несколько большем расстоянии друг от друга (800–1000 мм), так как они лишь связывают доски в единый настил, опорой для них служит практически несжимаемый песок.

Другой вариант: по покрытому изолирующим материалом основанию укладывают лаги, пространство между ними засыпают песком (вровень с верхней кромкой лаг). Сверху песок прикрывают бумагой или тонким картоном, чтобы песчинки не попадали на верхние кромки лаг и не мешали настилке паркетных досок.



Рис. 73. Устройство основания под полы из паркетных досок



Если плиты перекрытий имеют ровную поверхность, их размер соответствует ширине помещения, то песчаный слой не нужен. Звукоизоляционный материал настилают прямо на перекрытия, для крепления паркетных досок используют более тонкие (пенопластовые) лаги. Пенопластовые лаги приклеивают к основанию на горячий битум, расстояние между ними 400-500 мм.

## Настилка штучного паркета на мастиках

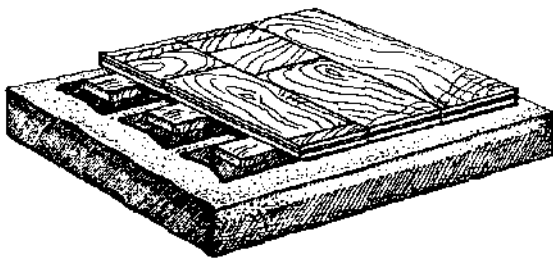
Штучный паркет на битумных мастиках чаще всего настилают по стяжкам. Ровность и горизонтальность стяжки проверяют, основание грунтуют, просушивают и только после этого приступают к приклеиванию паркета.

Рисунок укладки паркета обычно определяется проектом (варианты рисунков представлены на *рис. 74*), наиболее распространен рисунок «в елку» (с фризом или без фриза).

Бесфризовую настилку паркета ведут в помещении при температуре не ниже 8°, влажности воздуха не выше 60%. Начинают настилку с составления плана определенного помещения или каждой комнаты, расчета количества и размеров планок (длина планок зависит от ширины помещения). На мастике «в елку» настилают только паркет на твердой и мягкой рейках, то есть с пазом и гребнем или со вставными шипами.



Рис. 74. Рисунки укладки паркета

Для расчета поперек комнаты насухо выкладывают змейку из паркета (рис. 75 а). Каждая планка этой змейки — это ряд будущего паркета. Еще одно замечание: при ширине планок до 40 м стандартные плинтуса или галтели перекроют пристенные зазоры, а при ширине планок более 40 мм в рядах, примыкающих к стенам, придется срезать торцы планок под углом 45°.

Если при раскладке змейки из планок шириной более 40 мм получается нечетное число рядов, то змейку необходимо сдвинуть на половину длины планки. Часть планок (по количеству рядов) распиливают пополам под углом 45°, из этих половинок набирают два крайних ряда.

Настилку штучного паркета на холодной мастике можно начинать с середины пола или от длинной и самой удаленной от входа стены. Во втором случае приходится пилить меньше плиток, это удобнее еще и потому, что дает возможность меньше ходить по свежеложенному паркету.

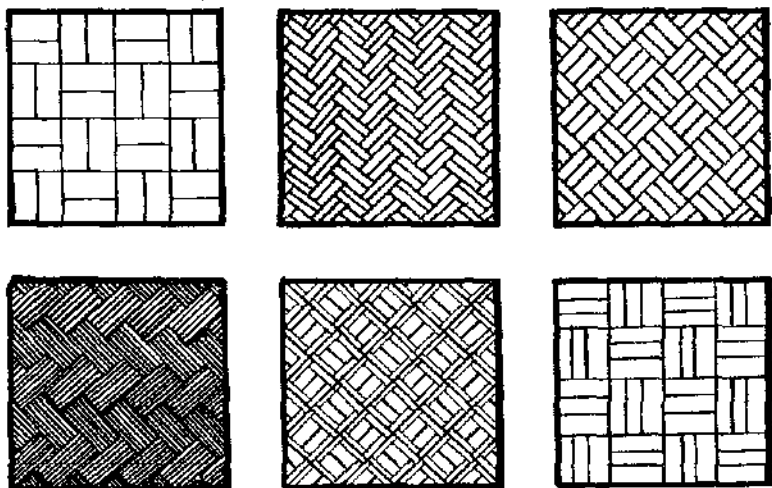
Поскольку укладка ведется рядами, то и мастику целесообразно наносить на основание постепенно, для каждого нового ряда в отдельности. Слой мастики разравнивают гребенкой, в результате чего образуется рифленая поверхность, увеличивающая прочность приклеивания. Толщина слоя мастики — 1-1,5 мм, ширина — чуть больше ширины укладываемого ряда.

На этапе подготовки к укладке для маячной елки протягивают шнур разметки, чтобы выложить ее безупречно, ведь она является основой всего покрытия. Затем насухо набирают 6-8 первых



Рис. 75. Предварительная раскладка планок насухо: а — раскладка змейкой; б — укладка маячной елки

планок маячной елки, плотно их сплачивают и целым элементом переносят под шнур на холодную мастику (рис. 75 б). В этом случае все последующие планки будут иметь твердый упор при насаживании паха на гребень. С этой же целью иногда планки маячной елки кладут на горячую мастику, она быстро твердеет, и далее переходят к укладке планок на холодную мастику.

Каждую очередную планку утапливают в слой мастики, паркетным молотком плотно пригоняют ее к ранее уложенным планкам, забивая гребень в паз со стороны продольной и торцевой кромок (рис. 76 а). Затем маячную елку закрепляют: либо заливают зазор между стеной и крайними рядами елки горячей мастикой, либо в нескольких местах вбивают клинья в зазоры между стеной и паркетом.

Настилая последующие ряды планок, работающий должен находиться на ранее уложенном ряду, соблюдая осторожность, стараясь не сдвинуть планки с места (рис. 76 б). При таком приеме планки только что уложенного ряда плотнее прижимаются коснованию.

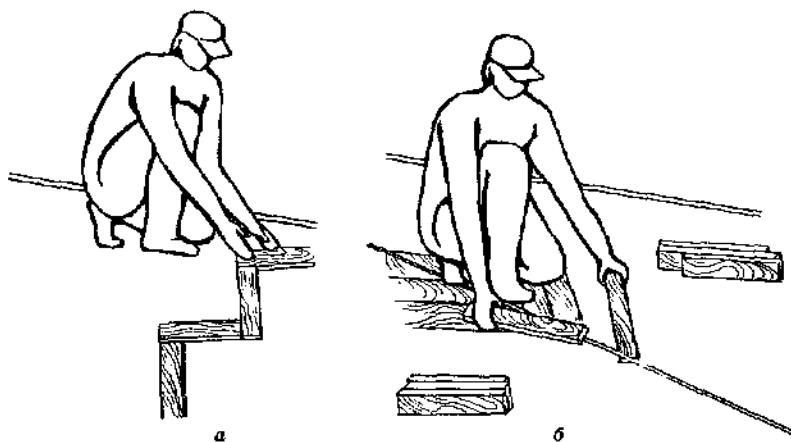
Конец рядов (незаполненными остаются треугольники) собирают из оставшихся после обрезки планок: распиливают их под углом 45°, складывают в квадрат (линия распила должна стать диагональю такого квадрата). Все неполные планки соединяют обязательно в паз и гребень или на вставных рейках, чтобы покрытие пола представляло собой монолитную паркетную плиту.

Настелив паркет полностью, его временно закрепляют деревянными клиньями, располагая их с интервалом 50-60 см один от другого между первым и последним рядами и продольными



Рис. 76. Настилка паркета на мастике: а — укладка маячного ряда планок у стены; б — положение работающего при настилке последующих рядов

стенами. Это позволит предупредить сдвиги паркетных планок во время твердения мастики. Уложенный на мастику паркет выдерживают в течение трех суток, только после этого приступают к циклеванию.

Описанный выше прием укладки штучного паркета возможно применить лишь в помещении правильной формы (прямоугольной, квадратной). Однако в современных жилых домах большинство комнат имеет сложную конфигурацию (пятиугольную форму, скругленные стены с дополнительными элементами — нишами, колоннами, каминами), поэтому основным методом настилки штучного паркета является прием укладки планок по обоим сторонам от маячной елки, расположенной по оси помещения.

Значительно красивее рисунок паркета, уложенного с фризом (рис. 77) — декоративным окаймлением паркета по периметру помещения. Однако данный прием потребует от работающего большего старания и значительного опыта, так как ни галтель, ни плинтус не устанавливаются в данном случае вдоль пристенных рядов по линии фриза.

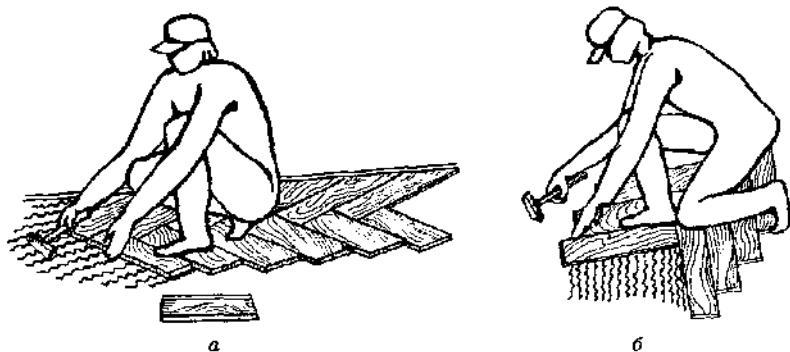

Рис. 77. Настилка паркета «в елку» с фризом

Фриз может быть окантован линейкой (рис. 78 а), жилкой (рис. 78 б) или одновременно линейкой и жилкой (рис. 78 в).

На рис. 79 показано, как нужно размечать площадь пола при настилке с фризом, как и в какой очередности раскладывать планки.

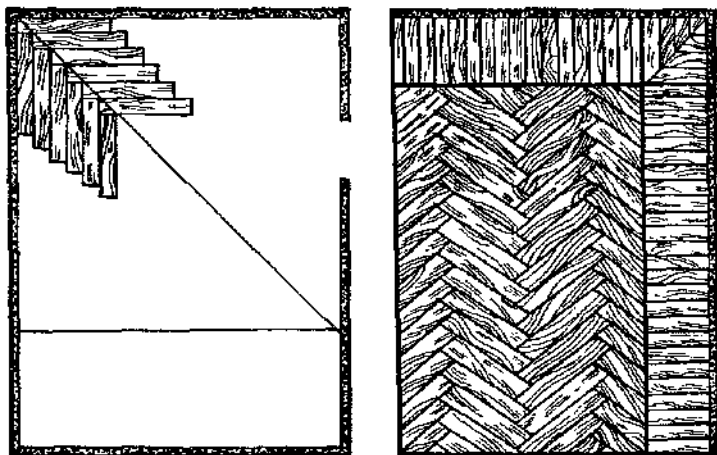

Рис. 78. Оформление фриза: а — линейка; б — жилка; в — линейка и жилка



Рис. 79. Разметка площади пола для настилки паркета с фризом и раскладкой

### **Настилка штучного паркета по деревянному основанию**

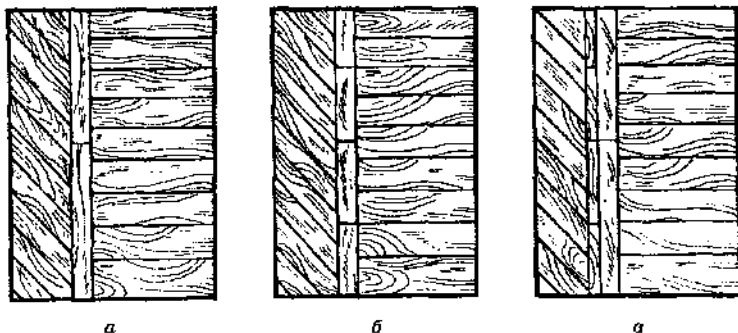
К деревянному основанию — так называемому черному полу — паркет крепится на гвоздях. По подготовленному основанию проводят разметку настилки. Для начала выкладывают

змейку так, чтобы зазоры между досками основания (в том случае, когда работа ведется по дощатому основанию) не совпали с торцевыми кромками паркета. Игнорировать это правило нельзя: если гвозди, забиваемые в торец, попадут в щель дощатого основания, то крепление настила будет ослаблено.

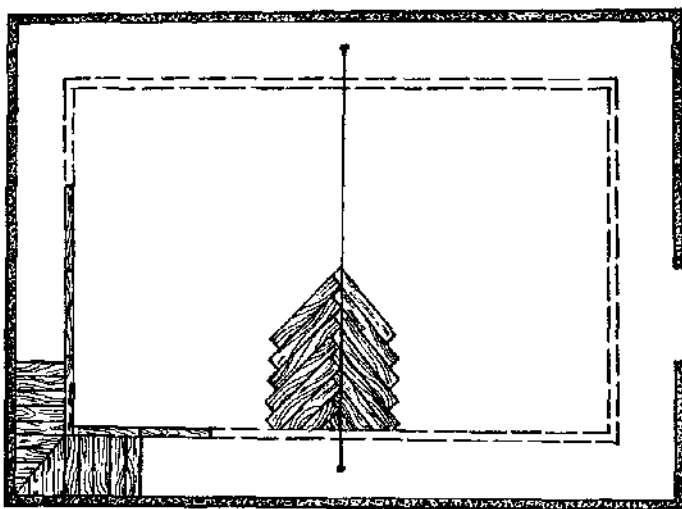
После составления плана раскладки дощатое основание застилают слоем картона или бумаги, натягивают шнур для маячной елки: по длине помещение делят на две равные части; ставят метки, по которым пробивают ось; по меткам вбивают гвозди, шляпки которых выступают над поверхностью на 4 мм; по гвоздям туго натягивают крепкий шнур.

Маячную елку укладывают посередине комнаты вдоль отмеченной шнуром оси: планки располагают таким образом, чтобы торец одной из них был вплотную приставлен к боковой грани другой планки и образовывал прямой угол. Без крепления гвоздями на пол укладывают 10-12 планок (то есть 5-6 рядов елки) пазами в наружную сторону, а гребнями или вставными шипами — во внутреннюю.

Проверив правильность раскладки маячной елки, левой ногой прижимают первый ряд планок и прибивают гвоздями к основанию, затем также поступают со вторым рядом и т. д. Продолжают настилку, укладывая и прикрепляя поочередно правые и левые планки маячного ряда. Во время настилки работающий (при условии, что он — правша) должен опираться на правое колено, молоток держать в правой руке, его лицо обращено по ходу настилки.

При укладке последующих рядов сначала ударом по боковой кромке загоняют гребень в паз соседней планки (рис. 80 а), затем ударом по торцу насаживают противоположный торец (рис. 80 б). После укладки каждую планку крепят гвоздями (длина гвоздей 40 мм, диаметр 1,6-1,8 мм) к основанию: вбивают по одному гвоздю в торцевой паз или по 2-3 — в продольный (рис. 80 в).

Гвоздь ставят в паз планки наклонно, придерживают левой рукой, а правой наносят легкий наживляющий удар (вбивают гвоздь на небольшую глубину) паркетным молотком. Вторым, более сильным ударом молотка загоняют гвоздь в паз до самой шляпки; третий удар наносят по гвоздю, приставив к его шляпке добойник (в узком пазу молотком забить гвоздь до конца невозможно).

В продольные пазы гвозди вбивают, отступив на 50 мм от краев, чтобы не расколоть их. Те планки, которые составляют пристенный ряд, то есть примыкают к стенам, прибивают только в продольных пазах. Планки пристенных рядов по окончании настилки паркета обрезают так, чтобы между ними и стеной оставался зазор в 10-20 мм, который затем закроется плинтусом или галтелей. Делается это для того, чтобы паркет не вспучился, если случайно намокнет и разбухнет.

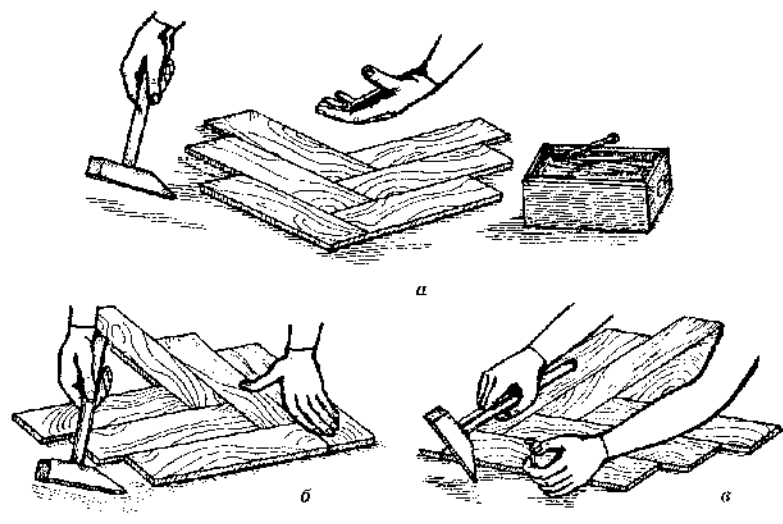

*Рис. 80. Настилка штучного паркета «в елку» на гвоздях: а — посадка ударом молотка продольной кромки планки; б — посадка ударом молотка торцевой кромки планки; в — забивка гвоздя в паз планки*

Паркет на гвоздях также можно настилать с фризом, линии фризов при этом отбивают на крайних рядах и по разметке обрезают дисковой пилой.

### **Настилка мозаичного (наборного) и щитового паркета**

Щитки укладываются в прямом положении (их стороны параллельны стенам) или в диагональном положении по деревянным лагам на гвоздях (лаги укладывают рядами вдоль длинной оси помещения через каждые 400 мм, чтобы каждый полный щит опирался на лаги по краям и в средней части, а половинный щит — по краям).

Щитовой паркет укладывать проще, чем штучный, но и здесь есть свои секреты и трудности. К примеру, при укладке щитового (или наборного) паркета возрастают требования к прочности и ровности основания (неровность стяжек не должна превышать 1 мм на участке пола длиной 2 м).

При прямой настилке щитков план не нужен, то есть предварительную раскладку не проводят. Щитки укладывают, начиная от угла, наиболее удаленного от входа. Сначала вдоль стен, обра-

зующих внутренний угол, натягивают шнуры, вдоль которых и будет **вестись** укладка щитов. Помните, что класть щитки нужно так, чтобы направления их планок были перпендикулярны. Очередность укладки щитов показана на *рис. 81*: первый щит укладывают в углу, выравнивая по шнурам разметки, и крепят гвоздями к каждой лаге,

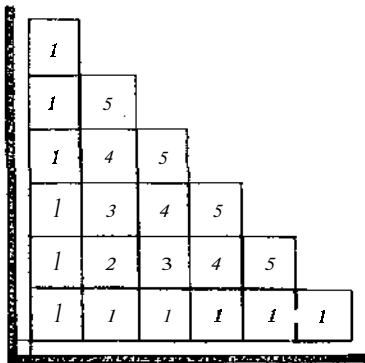

*Рис. 81. Прямая настилка щитового паркета*

при этом гвозди забивают наклонно в нижнюю щеку паза. Шляпки гвоздей утапливают добойником. Точно так же укладывают и крепят каждый последующий ряд, работу ведут в направлении «на себя», то есть от дальнего угла помещения к двери.

Мозаичный, или наборный, паркет настилают по деревянному или бетонному основанию (с настилкой древесно-волоконистых плит или без них) на мастиках. Подготовленное основание грунтуют, просушивают, приступают к настилке паркета: наносят холодную мастику, разравнивают ее гребенкой до слоя толщиной 1 мм, сверху укладывают коври-

ки паркета вверх наклеенной бумагой, хорошо их припрессовывают и пригружают. Порядок и способ укладки ковриков мозаичного паркета тот же, что и для щитового паркета.

Коврики последующих рядов плотно прижимают к уже уложенным, проверяя время от времени ровность получаемого покрытия. Делают это при помощи двухметровой рейки. Допустимы зазоры между рейкой и поверхностью паркета не более 1 мм.

Бумагу с ковриков снимают после полного отвердения мастики, примерно через 3-5 суток, если нужно, паркет циклюют. Очень красиво смотрится пол из мозаичного паркета (с развернутыми квадратами), между ковриками которого уложены жилки (рейки) контрастного цвета.

## Настилка паркетных досок

Паркетные доски настилают на деревянные или бетонные основания по устроенным лагам (устройство основания под полы из паркетных досок см. выше). Паркетные доски укладывают перпендикулярно к лагам (первую доску — обязательно по шнуру гребнем к стене на расстоянии 10 мм от нее) и прибивают гвоздями к каждой лаге.



Доски не касаются стен, но зазор не должен превышать 10 мм. При свешивании досок более чем на 100 мм под их концы подкладывают дополнительные лаги.

Для крепления паркетных досок используют гвозди длиной 60-70 мм. Вбивают их наклонно в основание нижней щеки паза. Шляпки гвоздей утапливают в толщу древесины, используя добойник (рис. 82).



Рис. 82. *Настилка паркетных досок*

Последующие доски при настилке плотно спланивают друг с другом, следят, чтобы гребень вошел в паз. Стыки досок должны находиться на лагах и образовывать одну прямую линию, иначе пол будет зыбким.

Качество настилки проверяют каждый день, в конце работы (по приемке) повторно. Горизонтальность и ровность пола проверяют рейкой длиной 2 м, допустимы зазоры не более 2 мм. Уступы между кромками соседних досок — недопустимый дефект. Кроме этого, проверяют, не прогибаются ли доски пола при хождении по ним. В местах прогибания подкладывают дополнительные отрезки лаг или плотнее подбивают песок под уже уложенные лаги.

### **Отделка паркетных полов**

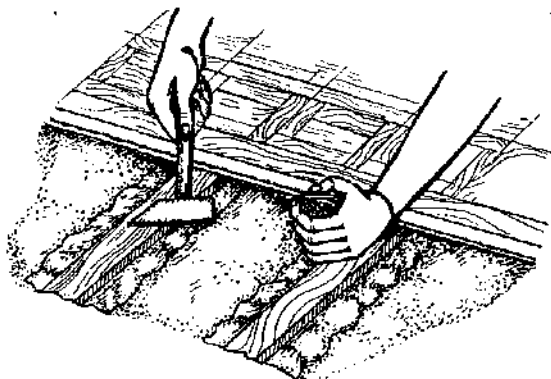
Для придания паркету законченного вида после настилки его циклюют, затем шлифуют, монтируют плинтуса или галтели, натирают пол или покрывают лаком.

Для устранения небольших неровностей и перепадов между соседними элементами паркетного покрытия, глубоко проникших

в древесину загрязнений паркет циклюют. *Циклевание* проводят по сухому или по влажному паркету. В первом случае древесина паркета строгается с трудом, а во втором — легче, так как под влиянием влаги становится мягче. Обычно первый раз паркет циклюют по мокрому полу, а окончательную зачистку проводят насухо.

При ручном циклевании используют стальные цикли. Работать удобнее, стоя на коленях. Небольшой участок пола протирают мокрой тряпкой, следя за тем, чтобы древесина слегка увлажнялась, а не намокала, иначе паркет деформируется. Циклю берут обеими руками, приставляют к поверхности паркета, прижимают и двигают в направлении на себя, при этом из-под цикли появляется стружка — снимается слой древесины (рис. 83).



Рис. 83. Циклевание паркета вручную

При пробном циклевании определяют, правильно ли ведется работа. Если древесина задирается, то изменяют направление циклевания (обычно циклю ведут вдоль волокон клепки).

Стружку периодически замечают, чтобы она не мешала. После циклевания влажного паркета повторное легкое циклевание рекомендуется провести по сухому напольному покрытию хорошо отточенной циклей.

Для сглаживания оставшихся мелких дефектов после циклевания паркет шлифуют. *Шлифование* обычно выполняют шлифовальными машинами, плавно перемещая их во всех направлениях.

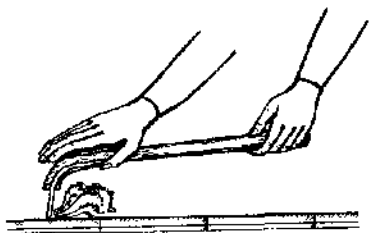
Зазоры между паркетом и стенами прикрывают плинтусами или галтелями, которые придают напольному покрытию законченный вид. Технология монтажа данных элементов предусматривает жесткое сращивание только с одной конструкцией: со стеной или с паркетом.

Подготовленные к установке (окрашенные и лакированные) плинтуса крепят к стенам (рис. 84), уже после отделки последних (обоями, панелями, окраски), гвоздями, забивая их в деревянные пробки. Неокрашенные плинтуса крепят к стенам до их окраски или клейки обоями.

Галтели крепят к паркету гвоздями длиной 25–40 мм или шурупами (рис. 85). Под шурупы предварительно просверливают отверстия на расстоянии 700–800 мм одно от другого.

По длине плинтусы стыкуют под прямым углом, а в углах — «на ус», срезая их под углом 45°.

Последний этап отделки паркетных полов — натирка паркета или покрытие его лаком. Нанесенный поверх деревянного докеры-

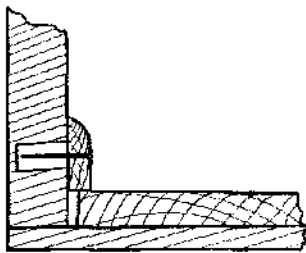

*Рис. 84. Крепление плинтуса к стенам*

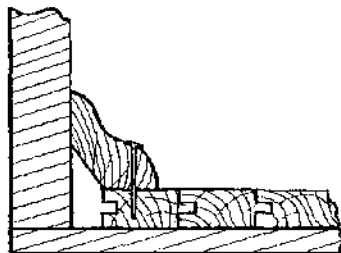

*Рис. 85. Крепление галтели к паркету*

тия слой мастики или лака не только улучшает его внешний вид, но и защищает от загрязнения, проникновения влаги, износа, то есть фактически продлевает срок службы паркета. Мыть паркетные полы нельзя, а с натертых или покрытых лаком полов легко удаляется пыль, грязь (достаточно только протереть их влажной тряпкой, просушить и снова натереть мастикой).

Для *натирки* паркета используются готовые мастики, на упаковке которых указан состав, способ приготовления и нанесения на паркет, расход мастики на 1 м<sup>2</sup> паркетного пола.

Растворимые в воде мастики на восковой основе разводят горячей водой, тщательно *перемешивают* и наносят на пол при помощи волосяной щетки, кисти или тряпки. Мاستику старательно разравнивают, чтобы она тонким и ровным слоем покрыла пол, иначе он будет *пятнистым*. Вновь уложенный паркет покрывают мастикой в два слоя, при этом второй слой наносится только после высыхания первого.

Повторно высохшую мастику натирают до блеска полотерной машиной. В домашних условиях иногда натирку и полировку выполняют при помощи суконки или специальной полотерной щетки.

Буковый и березовый паркет особенно чувствителен к воздействию влаги (деформируется), поэтому натирать такой паркет можно только скипидарной мастикой (продается готовой к употреблению), для приготовления которой не используется вода.

Слой мастики при эксплуатации паркетного пола постепенно стирается, его необходимо обновлять, то есть повторять процедуру натирки пола мастикой вновь и вновь. Значительно проще ухаживать за паркетными полами, покрытыми лаком.

До *лакирования* паркет должен быть оциклеван, ошлифован, очищен от пыли, мусора, протерт влажной тряпкой и просушен. При помощи кисти наносят специальный паркетный лак на паркет тонким слоем, мазки кладут в направлении волокон древеси-

ны (вдоль планок). Начинают работу от удаленной от двери стены (угла), постепенно передвигаясь все ближе к выходу.

Работа пойдет значительно быстрее, если вместо кисти использовать поролоновый валик (меховой, ворсистый не подойдет). Лак порциями наливают на пол и раскатывают, добиваясь ровного и тонкого слоя.

Во время работы все окна и двери держат открытыми, чтобы помещение проветривалось, надевают респиратор. Курить категорически запрещается. Через сутки поверхность первого слоя лака протирают наждачной бумагой, собирают пыль и вторично покрывают лаком. Третий слой лака наносят после высыхания второго.

Полностью просыхают полы через двое-трое суток. Срок службы лакированного покрытия пола — 1,5-2 года.

# Содержание

ВВЕДЕНИЕ .....	3
Глава 1. ОБУЧАЕМСЯ ПЛАНИРОВАНИЮ, ИЛИ РЕМОНТ БЕЗ ПРОБЛЕМ.....	5
Изучите достоинства и недостатки своего дома .....	6
Определяем категорию перемен.....	9
Смена отделки .....	10
Мелкий ремонт.....	11
Реорганизация.....	12
Замена коммуникаций.....	13
Изменение планировочной организации жилого пространства (перепланировка).....	13
Пристройка помещений.....	14
Подготовительные работы.....	15
План — начало перемен.....	15
Изучаем конструкцию.....	18
Планирование.....	19
Бюджет.....	19
Сроки.....	21
Руководство работами.....	21
Планирование и дизайн.....	22
Руководство и контроль качества.....	22
Строительные работы.....	23
Глава 2. МАТЕРИАЛЫ ДЛЯ ОТДЕЛКИ .....	25
Стеновые и потолочные покрытия.....	26
Выбор.....	26
Напольные покрытия.....	37
Выбор.....	37
Двери.....	52
Внутренние двери.....	54
Наружные двери.....	56
Окна.....	56
Конструкция окна.....	57
Форма окна.....	59
Остекление.....	59
Дизайн окон.....	60
Мебель.....	71
Выбор.....	71
Полки.....	77
Картины.....	81
Осветительные приборы.....	86

Источники света.....	86
Светильники.....	88

### Глава 3. ТЕХНИКА ВЫПОЛНЕНИЯ

РЕМОНТНЫХ РАБОТ.....	93
Штукатурные работы.....	93
Виды штукатурок.....	94
Материалы для штукатурных работ.....	94
Штукатурные растворы.....	96
Инструменты для штукатурных работ.....	99
Подготовка поверхности под штукатурку.....	100
Оштукатуривание.....	101
Малярные работы.....	107
Огрунтовочные составы.....	108
Шпатлевки.....	109
Инструменты для малярных работ.....	110
Техника работы кистями.....	112
Техника окрашивания валиками.....	115
Техника окрашивания краскопультом, пульверизатором пылесоса.....	116
Порядок проведения работ.....	117
Подготовка поверхностей под окраску.....	118
Шпатлевание.....	120
Окрашивание стен и потолков.....	121
Окрашивание оконных и дверных переплетов, плинтусов, дверей.....	123
Окрашивание полов.....	124
Варианты декоративной отделки окрашенных поверхностей.....	125
Обойные работы.....	127
Клеящие составы для обойных работ.....	128
Инструменты для обойных работ.....	130
Подготовка поверхностей под оклейку обоями.....	130
Подготовка обоев.....	133
Оклеивание стен обоями.....	133
Оклеивание стен синтетическими рулонными материалами.....	137
Оклеивание потолков обоями.....	138
Линолеумные работы.....	139
Мастики для наклеивания линолеума и плиток.....	139
Инструменты для линолеумных работ.....	140
Подготовка основания под напольное покрытие из линолеума или поливинилхлоридных плиток.....	140
Настилка линолеума.....	144
Настилка поливинилхлоридных плиток.....	147

Устройство напольных покрытий из рулонных ковровых материалов.....	149
Инструменты для настилки коврового покрытия.....	149
Подготовка основания.....	150
Настилка коврового покрытия.....	150
Плиточные работы.....	152
Растворы, клеи и мастики для плиточных работ.....	153
Инструменты для плиточных работ.....	155
Подготовка поверхностей к облицовке.....	156
Подготовка плиток.....	158
Настилка пола из керамической плитки.....	161
Облицовка стен плитками.....	163
Настилка и перестилка дощатых полов.....	167
Настилка новых дощатых полов.....	167
Перестилка дощатых полов.....	170
Паркетные работы.....	171
Материалы для паркетных работ.....	171
Инструменты для паркетных работ.....	172
Мастики для наклеивания паркета.....	174
Подготовка основания.....	175
Настилка штучного паркета на мастиках.....	177
Настилка штучного паркета по деревянному основанию.....	181
Настилка мозаичного (наборного) и щитового паркета.....	183
Настилка паркетных досок.....	184
Отделка паркетных полов.....	185

*Практическое издание  
Серия «Домашние советы»*

**Васильева Елена Александровна**

## **ЕВРОРЕМОНТ ОТ А ДО Я**

Генеральный директор издательства *С. М. Макаренков*

Редактор *Н. Г. Шиндина*

Художественное оформление: *Е. Л. Амитон*

Художник: *О. Н. Логинова*

Компьютерная верстка: *К. И. Башарова*

Корректоры *М. А. Елисеева, И. Н. Сенина*

*Издание подготовлено при участии  
Л А «Софит-Принт»*

Оригинал-макет подписан в печать 05.03.03 г.

Формат 84×108/32. Гарнитура «Петербург». Печать офсетная.

Печ. л. 6,0. Тираж 7 000 экз.

Заказ № 879

Адрес электронной почты: [info@ripol.ru](mailto:info@ripol.ru)

Сайт в Интернете: [www.ripol.ru](http://www.ripol.ru)

**«РИПОЛ КЛАССИК»**

125315. Москва. Амбулаторный 2 пр., д. 8, стр. 1, комн. 12

ЛР № 064925 от 16.01.97 г.

**ИД «РИПОЛ КЛАССИК»**

107140, Москва, ул. Краснопрудная, Д- 22 а, стр. 1

Изд. лиц. № 04620 от 24.04.2001 г.

Отпечатано с готовых диапозитивов

**в ФГУИПП «Курск»**

305007, г. Курск, ул. Энгельса, 109.



